

OPERA:



COMUNE DI MONTEGIORGIO

MIGLIORAMENTO E MESSA IN SICUREZZA DELLA VIABILITA' COMUNALE DI VIA MORRECINE E C.DA PIANARELLE E REALIZZAZIONE DI INTERVENTI PER L'ACCESSIBILITA' AL NUOVO POLO SCOLASTICO - L.R. N. 21/2024 - DGR N. 516/2025 - DDSIV N. 127/2025

CUP: E85F25000530006

FASE:

**PFTE / PROGETTO ESECUTIVO
(UNICO LIVELLO)**

OGGETTO:

**ELABORATO
CAPITOLATO SPECIALE D'APPALTO**

ELABORATO GRAFICO:

ER.04_rev.01

Data:
Maggio 2026

Scala:

ENTE AMMINISTRATIVO:

COMUNE DI MONTEGIORGIO

MONTEGIORGIO (FM) - Piazza Matteotti, 33 63833

RUP: Ing. Benedetta Marcozzi

GRUPPO DI PROGETTAZIONE:



Servizio LL.PP. e Patrimonio - Comune di Montegiorgio

Ing. Benedetta MARCOZZI Geom. Claudia BOCCIONI Ing. Marco FRANCA

VERIFICA DELLA PROGETTAZIONE:

Servizio LL.PP. e Patrimonio - Comune di Montegiorgio

Arch. Federica DILUCA

COORDINATORE ALLA SICUREZZA FASE DI PROGETTAZIONE:

Servizio LL.PP. e Patrimonio - Comune di Montegiorgio

Ing. Benedetta MARCOZZI

Comune di Montegiorgio

Provincia di Fermo

CAPITOLATO SPECIALE D'APPALTO

LAVORI STRADALI

OGGETTO:

MIGLIORAMENTO E MESSA IN SICUREZZA DELLA VIABILITA' COMUNALE DI VIA MORRECINE E C.DA PIANARELLE E REALIZZAZIONE DI INTERVENTI PER L'ACCESSIBILITA' AL NUOVO POLO SCOLASTICO - L.R. N. 21/2024, DGR 516/2024 E DDSIV N. 127/2025. - APPROVAZIONE DEL PFTE E DEL PROGETTO ESECUTIVO (UNICO LIVELLO) IN LINEA TECNICA

PARTE D'OPERA:

STRADE VIA MORRECINE E C.DA PIANARELLE

COMMITTENTE:

Comune di Montegiorgio

Codice CUP:

E85F25000530006

Codice CIG:

/

Montegiorgio, 21/05/2026

IL TECNICO

Ing. Benedetta Marcozzi_Geom. Claudia Boccioni_Ing. Marco Franca

CAPITOLO 1

OGGETTO DELL'APPALTO - AMMONTARE DELL'APPALTO - DESIGNAZIONE, FORMA E PRINCIPALI DIMENSIONI DELLE OPERE - VARIAZIONI DELLE OPERE PROGETTATE

Art 1.1 OGGETTO DELL'APPALTO

L'appalto ha per oggetto l'esecuzione di tutte le opere e provviste occorrenti per eseguire e dare completamente ultimati i lavori di: **MIGLIORAMENTO E MESSA IN SICUREZZA DELLA VIABILITA' COMUNALE DI VIA MORRECINE E C.DA PIANARELLE E REALIZZAZIONE DI INTERVENTI PER L'ACCESSIBILITA' AL NUOVO POLO SCOLASTICO - L.R. N. 21/2024, DGR 516/2024 E DDSIV N. 127/2025. - APPROVAZIONE DEL PFTE E DEL PROGETTO ESECUTIVO (UNICO LIVELLO) IN LINEA TECNICA**

Sono compresi nell'appalto tutti i lavori, le prestazioni, le forniture e le provviste necessarie per dare il lavoro completamente compiuto, secondo le condizioni stabilite dal presente capitolato speciale d'appalto, con le caratteristiche tecniche, qualitative e quantitative previste dal progetto esecutivo dell'opera e relativi allegati dei quali l'Appaltatore dichiara di aver preso completa ed esatta conoscenza.

Sono altresì compresi, se recepiti dalla Stazione appaltante, i miglioramenti e le previsioni migliorative e aggiuntive contenute nell'offerta tecnica presentata dall'appaltatore, senza ulteriori oneri per la Stazione appaltante.

L'esecuzione dei lavori è sempre e comunque effettuata secondo le regole dell'arte e l'Appaltatore deve conformarsi alla massima diligenza nell'adempimento dei propri obblighi.

Ai fini dell'art. 3 c. 5 della Legge 136/2010 e il Codice identificativo della gara (CIG) relativo all'intervento è / e il Codice Unico di Progetto (CUP) dell'intervento è **E85F25000530006**.

Art 1.2 SUDDIVISIONE IN LOTTI

Nel rispetto dei principi europei sulla promozione di condizioni di concorrenza paritarie per le piccole e medie imprese, la stazione appaltante non suddivide l'appalto in lotti funzionali.

Art 1.3 FORMA DELL'APPALTO

Il presente appalto è dato a: **a misura** con offerta a **minor prezzo**

Nell'appalto a corpo il corrispettivo consiste in una somma determinata, fissa ed invariabile riferita globalmente all'opera nel suo complesso ovvero alle Categorie (o Corpi d'opera) componenti.

Nell'appalto a misura, invece, il corrispettivo consiste nell'individuazione di un prezzo per ogni unità di misura di lavorazione o di opera finita, da applicare alle quantità eseguite di lavorazione o di opera. Pertanto, l'importo di un appalto a misura risulta variabile.

In linea generale, si hanno i seguenti criteri di offerta in base alla tipologia di appalto:

Tipo di appalto	Criteri di offerta
A MISURA	Offerta con unico ribasso
	Offerta a prezzi unitari
A CORPO	Offerta con unico ribasso
	Offerta a prezzi unitari
A CORPO E MISURA	Offerta a prezzi unitari

Nell'ambito della contabilizzazione di tali tipologie di appalto possono comunque contemplarsi anche eventuali somme a disposizione per lavori in economia, la cui contabilizzazione è disciplinata dal successivo

articolo Norme Generali per la misurazione e valutazione dei lavori.

L'importo a base dell'affidamento per l'esecuzione delle lavorazioni (comprensivo dell'importo per l'attuazione dei Piani di Sicurezza) è sintetizzato come segue:

Quadro economico di sintesi	
a) Per lavori a CORPO	Euro 0
b) Per lavori a MISURA	Euro 526.157,52
c) Per lavori in ECONOMIA	Euro 0
Totale dei Lavori	Euro 526.157,52
<i>di cui per costi della sicurezza</i>	Euro 3.325,50

La stazione appaltante al fine di determinare l'importo di gara, ha inoltre individuato i costi della manodopera sulla base di quanto previsto all'art. 41, c. 13 e 14 del d.lgs. 36/2023⁽³⁾, per un totale di: **43.346,14.**

Art 1.3.1 QUADRO ECONOMICO GENERALE

Quadro economico

Tipologia di appalto: Offerta a ribasso

Importo di progetto [comprensivo dei costi della sicurezza e della manodopera e lavori in economia]	526.157,52
di cui costi della sicurezza inclusa nei prezzi	0,00
di cui costi speciali per la sicurezza	3.325,50
Importo a base di gara [al netto dei costi della sicurezza]	522.832,02
Ribasso offerto	0,0000 %
Importo soggetto a ribasso	522.832,02
ribasso del 0,0000 %	0,00
	522.832,02
Costi della sicurezza inclusa nei prezzi	0,00
Costi speciali per la sicurezza	3.325,50
Importo totale di contratto	526.157,52
SOMME A DISPOSIZIONE	
IVA (10,000 %)	52.615,75
INCENTIVAZIONE (2,000 %)	10.523,15
COMPETENZE TECNICHE COLLAUDO STRUTTURALE IVA E CASSA COMPRESA	3.604,67
SPESE GARA 0,4% DI IMPORTO LAVORI (0,400 %)	2.104,63
CONTRIBUTO ANAC	410,00
PROVE DI LABORATORIO, MONITORAGGI, ECC.	3.000,00
IMPREVISTI	26.584,27
Totale somme a disposizione	98.842,48
Totale somma impegnata	625.000,00

Art 1.4 AMMONTARE DELL'APPALTO

Ai sensi dell'art. 108, c. 9, del d.lgs. 36/2023, l'operatore economico indica, a pena di esclusione, i costi della manodopera e gli oneri aziendali per l'adempimento delle disposizioni in materia di salute e sicurezza sui luoghi di lavoro eccetto che nelle forniture senza posa in opera e nei servizi di natura intellettuale.

Pertanto, l'importo complessivo dei lavori incluso di manodopera (Euro **43.346,14**), oneri sicurezza aziendali (di cui all'art. 108, c. 9, del d.lgs. 36/2023), costi della sicurezza (di cui all'art. 100, del d.lgs. 81/2008 e s.m.i.) stimati in Euro **3.325,50** (non soggetti al ribasso d'asta) ammonta ad Euro **526.157,52**.

Sono riconosciuti, a valere sulle somme a disposizione della stazione appaltante indicate nei quadri economici dell'intervento e, ove necessario, utilizzando anche le economie derivanti dai ribassi d'asta, i maggiori costi derivanti dall'adeguamento e dall'integrazione, da parte del coordinatore della sicurezza in fase di esecuzione, del piano di sicurezza e coordinamento.

Le categorie di lavoro previste nell'appalto sono le seguenti:

a) CATEGORIA PREVALENTE

Cod.	Descrizione	Importo (Euro)		
		in cifre	in lettere	%
OG3	Strade, Autostrade, ponti, ecc.	448.595,33	QUATTROCENTOQUARANTOTTOMILACINQUECENTONOVANTACINQUE/33	85,26

b) CATEGORIE SCORPORABILI E SUBAPPALTABILI

Cod.	Descrizione	Importo (Euro)		
		in cifre	in lettere	%
OS21	Opere Strutturali Speciali	77.562,19	SETTANTASETTEMIULACINQUECENTO SESSANTADUE/19	14,74

I lavori appartenenti alla/e categoria/e diversa/e da quella prevalente con i relativi importi, sono riportati nella tabella sopra. Tali lavori sono scorporabili e, a scelta dell'appaltatore, preventivamente autorizzata dalla stazione appaltante, possono essere subappaltate secondo le condizioni del Codice degli appalti e del presente capitolato speciale.

Restano esclusi dall'appalto i lavori che la stazione appaltante si riserva di affidare in tutto od in parte ad altra ditta senza che l'Appaltatore possa fare alcuna eccezione o richiedere compenso alcuno.

Art. 1.5 AFFIDAMENTO E CONTRATTO

Divenuta efficace l'aggiudicazione, ai sensi dell'art. 17 c. 5 del d.lgs. 36/2023, e fatto salvo l'esercizio dei poteri di autotutela, il contratto viene stipulato i successivi 60 giorni, anche in pendenza di contenzioso, salvo diverso termine:

1. previsto nel bando o nell'invito a offrire;
2. nell'ipotesi di differimento concordato con l'aggiudicatario e motivato in base all'interesse della stazione appaltante o dell'ente concedente;
3. nel caso di ricorso e a seguito di notificazione dell'istanza cautelare, il contratto non può essere stipulato nei termini sopra indicati, fino a quando non sarà pubblicato il provvedimento cautelare di primo grado o il dispositivo o la sentenza di primo grado, in caso di decisione del merito all'udienza cautelare (art. 18 c. 2, lett. a) e c. 4 del codice);
4. di contratti di importo inferiore alle soglie europee, ai sensi dell'art. 55, c. 2 del codice.

Il contratto, in ogni caso, non viene stipulato prima di 32 giorni⁽¹⁾ dall'invio dell'ultima delle comunicazioni del provvedimento di aggiudicazione. Tale termine dilatorio non si applica nei casi:

1. di procedura in cui è stata presentata o ammessa una sola offerta e non sono state tempestivamente proposte impugnazioni del bando o della lettera di invito, o le impugnazioni sono già state respinte con decisione definitiva;
2. di appalti basati su un accordo quadro;
3. di appalti specifici basati su un sistema dinamico di acquisizione;
4. nel caso di ricorso e a seguito di notificazione dell'istanza cautelare, il contratto non può essere stipulato nei termini sopra indicati, fino a quando non sarà pubblicato il provvedimento cautelare di primo grado o il dispositivo o la sentenza di primo grado, in caso di decisione del merito all'udienza cautelare (art. 18 c. 2, lett. a) e c. 4 del codice);
5. di contratti di importo inferiore alle soglie europee, ai sensi dell'art. 55, c. 2 del codice.

Se il contratto non viene stipulato nei termini sopra indicati, per fatto imputabile alla stazione appaltante, l'aggiudicatario può sciogliersi da ogni vincolo contrattuale o far constatare il silenzio inadempimento mediante atto notificato. In tal caso all'aggiudicatario non spetta alcun indennizzo, salvo il rimborso delle spese contrattuali.

L'aggiudicazione può essere sempre revocata nel caso di mancata stipula del contratto nel termine fissato per fatto imputabile all'aggiudicatario.

Al momento della stipula del contratto l'appaltatore è tenuto a versare un'imposta da bollo.

Il valore dell'imposta di bollo è determinato dalla tabella A dell'allegato I.4 del codice, di seguito riportata.

Fascia di importo contratto (valori in euro)	Imposta (valori in euro)
< 40.000	esente
≥ 40.000 < 150.000	40
≥ 150.000 < 1.000.000	120
≥ 1.000.000 < 5.000.000	250
≥ 5.000.000 < 25.000.000	500
≥ 25.000.000	1000

Art. 1.6

DESIGNAZIONE SOMMARIA DELLE OPERE

Le opere, oggetto dell'appalto, possono riassumersi come appresso, salvo le prescrizioni che all'atto esecutivo potranno essere impartite dalla Direzione dei Lavori, tenendo conto, per quanto possibile, delle norme UNI, UNI EN 13285, UNI EN ISO 14688-1:

- Movimenti di materie per la formazione del corpo stradale e pertinenze, da eseguire secondo la sagoma, l'andamento planimetrico ed altimetrico previsti in progetto.
- Opere d'arte di ogni genere, tanto per l'attraversamento dei corsi d'acqua e per lo sfogo delle acque piovane raccolte nei fossi laterali, quanto per difendere le scarpate dei tagli e dei rilevati, ovvero per il consolidamento e per la difesa del corpo stradale.
- Formazione di ossature e massicciate per la carreggiata della strada.
- Cilindratura meccanica delle massicciate.
- Trattamenti superficiali delle massicciate, rivestimenti, penetrazioni, pavimentazioni in genere.
- Lavori diversi consistenti in opere di consolidamento.
- Eventuali lavori ed oneri compensati a corpo

Le forme e dimensioni da assegnare alle varie strutture sono quelle previste nei paragrafi che seguono, salvo che non sia altrimenti indicato nei disegni di progetto allegati al contratto ed alle disposizioni impartite dalla Direzione dei Lavori.

Restano escluse dall'appalto le opere che la Stazione Appaltante si riserva di affidare in tutto od in parte ad altra ditta senza che l'Appaltatore possa fare eccezione o richiesta o compenso alcuno.

Art. 1.7

ANDAMENTO PLANIMETRICO ED ALTIMETRICO DELL'ASSE STRADALE

L'asse della strada seguirà l'andamento planimetrico determinato dagli allineamenti e dalle curve di

raccordo quali risultano dall'allegata Planimetria e l'andamento altimetrico, secondo le livellette riportate all'allegato Profilo longitudinale salve sempre le variazioni tanto planimetriche quanto altimetriche che all'atto esecutivo venissero disposte dalla Direzione dei Lavori.

Art. 1.8

DIMENSIONI, FORMA TRASVERSALE E CARATTERISTICHE DELLA STRADA

La larghezza normale della strada in rettilineo, fra i cigli estremi, seguirà l'andamento piano-altimetrico di progetto, tenendo conto della eventuale presenza delle banchine laterali.

Le banchine laterali non dovranno avere in nessun caso una larghezza inferiore a quella di progetto. Il profilo trasversale della strada (sagoma) dovrà essere costituito da due falde con pendenza dall'1,50 al 2% convenientemente raccordate in asse.

Nei tratti in curva la sezione stradale dovrà avere unica pendenza trasversale verso l'interno, da commisurare al raggio.

Tale, pendenza che verrà stabilita dalla Direzione dei Lavori non deve essere superiore al 5%.

Nelle curve strette ricadenti su tratti a macadam ordinario o protetti con trattamenti superficiali, si dovrà provvedere, a seconda di quanto sarà disposto dalla Direzione dei Lavori, a rinforzare mediante corazzatura l'intera superficie in curva o la metà in tema di essa. Tale corazzatura potrà essere fatta con blocchetti di porfido o lastricati o selciati o acciottolati su malta o pavimenti in cemento ecc.

Inoltre, e sempre in corrispondenza delle curve di raggio piccolo, o comunque dove la Direzione dei Lavori lo riterrà necessario a suo giudizio insindacabile, la larghezza della carreggiata e corrispondentemente quella complessiva della strada dovrà essere aumentata in confronto di quella fissata per i tratti in rettilineo di quel tanto che, volta per volta, all'atto esecutivo, sarà ordinato dalla Direzione dei Lavori suddetta tenendo conto del raggio delle curve da ampliare.

Nei tratti in trincea o a mezza costa la strada sarà fiancheggiata, da ambo i lati o solo verso monte, dalla cunetta di scolo la quale dovrà di norma essere del tipo trapezoidale per le strade a macadam ordinario, nel qual caso il fondo della cunetta dovrà trovarsi a quota inferiore a quella del cassonetto al fine di mantenere questo sempre asciutto, e del tipo triangolare per le strade a macadam cilindrate o protette con trattamento superficiale, a meno di speciali circostanze che configurino singolari esigenze idrauliche cui occorra soddisfare con altri particolari adattamenti tecnici.

Normalmente le cunette in terra non avranno rivestimenti, per evitare erosioni, particolarmente nei terreni argillosi; esse potranno essere interrotte con piccole soglie o briglie.

Le scarpate dei rilevati avranno l'inclinazione indicata nelle sagome di progetto oppure quella diversa inclinazione che risulterà necessaria in sede esecutiva, in relazione alla natura e consistenza dei materiali coi quali si dovranno formare i rilevati. Altrettanto dicasi per le scarpate previste o che risulterà necessario in sede esecutiva assegnare per i tratti da tagliare in trincea o a mezza costa. Resta comunque rigorosamente stabilito che l'inclinazione da assegnare alle scarpate dei tagli dovrà essere quella prescritta di volta in volta mediante ordini di servizio.

Pertanto, mentre l'Appaltatore resta obbligato a provvedere agli ulteriori tagli che gli venissero ordinati per raggiungere l'inclinazione ridefinita in sede esecutiva, anche se questa inclinazione fosse minore di quella eventualmente prevista in progetto, senza che possa accampare diritti o pretese di compensi oltre il pagamento dei maggiori tagli ordinati coi prezzi di elenco relativi, nessuna liquidazione quantitativa e quindi nessun pagamento gli verrà fatto per maggiori scavi che avesse eseguito arbitrariamente senza ulteriore e diverso ordine scritto della Direzione dei Lavori, oltre la linea di inclinazione della scarpata prevista in progetto, oppure fissatagli in precedenza col prescritto ordine di servizio di cui sopra.

Art. 1.9

PONTI, PONTICELLI E TOMBINI

Per l'attraversamento dei corsi d'acqua e per dare libero deflusso alle acque piovane, saranno costruiti - nei punti indicati nella planimetria e nel profilo longitudinale e dovunque si renderanno necessari all'atto esecutivo - ponti, ponticelli e tombini conformi ai tipi riportati nell'allegato Disegni delle Opere d'arte, salva sempre la facoltà della Direzione dei Lavori di apportare in corso d'opera, qualora le ritenesse necessarie, modifiche oltreché all'ubicazione, e al numero delle opere stesse, anche ai detti tipi.

Le dimensioni delle strutture in cemento armato, nel caso sia stato fornito il tipo schematico od il tipo esecutivo, dovranno essere ricalcolate a cura dell'Appaltatore in base ai carichi che verranno precisati dalla Direzione dei Lavori. Resta inteso che la piena responsabilità del dimensionamento dell'opera rimane in capo all'Appaltatore, nonostante l'approvazione da parte della Direzione dei Lavori.

Art. 1.10
MURI DI SOSTEGNO E DI CONTRORIPA

Nei tratti della strada sviluppati a mezza costa in terreni a forte pendio trasversale, sui quali le scarpate dei rilevati non trovassero sicuro appoggio o risultassero soverchiamente prolungate, le terre saranno sostenute con muri a secco, in malta o misti, secondo quanto sarà prescritto ed a giudizio insindacabile della Direzione dei Lavori.

Muri a secco, in malta o misti saranno pure costruiti a sostegno delle scarpe dei tagli, ogni qualvolta questi dovessero per notevole altezza essere praticati in terreni soggetti a scoscendimenti.

Fatte salve le modifiche volta per volta indicate dalla Direzione dei Lavori, i muri avranno le forme e le dimensioni risultanti dai tipi riportati nei disegni allegati al contratto.

Art. 1.11
PARAPETTI

I parapetti in muratura da eseguirsi sui ponti e ponticelli e sui muri di sostegno saranno realizzati in tutta la loro estensione secondo le dimensioni di progetto.

All'atto esecutivo la Direzione dei Lavori potrà disporre l'esecuzione di parapetti di altro tipo e ad ogni modo indicherà le tratte in cui sia necessaria la costruzione dei parapetti stessi, dando le opportune disposizioni scritte all'Appaltatore.

Art. 1.12
RIVESTIMENTI DI FOSSI, PLATEE E SCARPATE

Le sponde ed il fondo dei fossi a fianco della strada, nei tratti a forte pendio e scavati in terreni soggetti ad essere corrosi dalle acque, dovranno, se verrà ordinato dalla Direzione dei Lavori, avere un rivestimento di ciottoli o pietrame, a secco od in malta, a seconda dei casi.

Così pure potrà essere disposto il rivestimento alle scarpe dei rilevati, che per qualsiasi causa non presentassero la voluta stabilità, ed anche alle platee dei ponticelli e tombini ovunque se ne manifestasse la necessità e sempreché non fosse altrimenti disposto dal presente Capitolato o non risultasse qualche speciale modalità di esecuzione dai disegni.

Art. 1.13
OPERE IN VERDE PER IL RINSALDAMENTO E CONSOLIDAMENTO DELLE SCARPATE

Al fine di evitare che lo smaltimento delle acque del piano stradale lungo le scarpate del rilevato o delle acque a monte delle scarpate in taglio provochi danni derivanti dallo scorrimento (ruscellamento), potranno essere ordinate, oltre le normali piantagioni e inzollature come opere in verde, graticciate viventi con andamento trasversale alla massima pendenza, sfalsate tra loro.

Art. 1.14
MASSICCIATA

Per tutta la larghezza della carreggiata, nei tratti nei quali la strada debba essere mantenuta a macadam ordinario, oppure protetto con trattamenti superficiali, rivestimenti, penetrazioni, oppure ancora con pavimenti che lo richiedano, la strada stessa verrà munita di massicciata costituita con pietrisco o ghiaia sciolta di spessore uniforme per tutta l'altezza prescritta nei vari casi o che sarà prescritta in sede esecutiva dalla Direzione dei Lavori.

La massicciata sarà contenuta entro apposito incassamento (cassonetto) ricavato entro la piattaforma stradale.

La sagoma superficiale della massicciata sarà quella prescritta per il macadam ordinario oppure per i trattamenti superficiali, rivestimenti, penetrazioni o pavimenti su massicciata, da adottare per la strada o nei vari tratti ed indicati nel precedente articolo "*Dimensioni Forma Trasversale e Caratteristiche della Strada*".

Inoltre, in tutti i tratti nei quali la piattaforma stradale ricade sui rilevati, o su terreni di non sufficiente resistenza, a giudizio insindacabile della Direzione dei Lavori, e sempreché non si debba in questi tratti pavimentare la strada con tipi che già richiedano fondazioni proprie e speciali in calcestruzzo, la massicciata

propriamente detta, di pietrisco o ghiaia, che dovrà formare il nucleo della carreggiata od il sostegno di pavimentazione, sarà distesa su apposita fondazione od ossatura in pietrame dello spessore prescritto (o da prescriversi all'atto esecutivo) da costruire anch'esso entro l'adatto cassonetto da scavare nella piattaforma stradale ed eseguito con le modalità indicate nell'omonimo articolo del Capitolo "Qualità e Provenienza dei Materiali - Modalità di Esecuzione ed Ordine da Tenersi nei Lavori". La sagoma superficiale di questo sottofondo od ossatura sarà in genere parallela a quella superficiale della massiciata di cui sopra.

Art. 1.15 MODIFICHE E VARIANTI IN CORSO DI ESECUZIONE

Il contratto di appalto, ai sensi dell'art. 120 del d.lgs. 36/2023, viene modificato senza ricorrere ad una nuova procedura di affidamento se:

- a. le modifiche sono previste in clausole precise ed inequivocabili nei documenti di gara iniziali (anche in clausole di opzione);
- b. si rendono necessari lavori supplementari non inclusi nell'appalto iniziale per i quali un cambiamento del contraente risulta impraticabile per motivi economici o tecnici, o comporti notevoli disagi o un incremento dei costi per la stazione appaltante – *in questo caso il contratto può essere modificato solo se l'aumento di prezzo non eccede il 50% del valore del contratto iniziale (la limitazione si applica al valore di ciascuna modifica nel caso di più modifiche successive)* ;
- c. si rendono necessarie modifiche in corso di esecuzione a causa di circostanze imprevedibili da parte della stazione appaltante denominate varianti in corso d'opera⁽¹⁾. Rientrano in queste circostanze nuove disposizioni legislative o regolamentari o provvedimenti sopravvenuti di autorità o enti preposti alla tutela di interessi rilevanti – *in questo caso il contratto può essere modificato solo se l'aumento di prezzo non eccede il 50% del valore del contratto iniziale (la limitazione si applica al valore di ciascuna modifica nel caso di più modifiche successive)* ;
- d. un nuovo contraente sostituisce l'aggiudicatario dell'appalto nel caso di:
 - modifiche soggettive implicanti la sostituzione del contraente originario previste in clausole chiare, precise ed inequivocabili nei documenti di gara;
 - successione di un altro operatore economico (che soddisfi gli iniziali criteri di selezione) per causa di morte o insolvenza o a seguito di ristrutturazioni societarie dell'aggiudicatario, purché ciò non implichi ulteriori modifiche sostanziali al contratto e non sia finalizzato ad eludere l'applicazione del codice (salvo art. 124 del codice);
 - assunzione degli obblighi del contraente principale da parte della stazione appaltante nei confronti dei suoi subappaltatori.
- e. il valore della modifica è al di sotto delle soglie di rilevanza europea di cui all'art. 14 del codice;
- f. il valore della modifica⁽²⁾ è < 15 % del valore iniziale del contratto.
- g. le modifiche non sono sostanziali⁽³⁾.

Le modifiche e le varianti sono autorizzate dal RUP secondo quanto previsto dall'ordinamento della stazione appaltante, senza necessità di procedere ad una nuova procedura di affidamento e purché la struttura del contratto e l'operazione economica ad esso collegata rimangano inalterate.

Il contratto è sempre modificabile ai sensi dell'art. 9⁽⁵⁾ del codice e nel rispetto delle clausole di rinegoziazione. Nel caso in cui queste non siano previste, la richiesta di rinegoziazione va avanzata senza ritardo e non giustifica, di per sé, la sospensione dell'esecuzione del contratto. Il RUP provvede a formulare la proposta di un nuovo accordo entro un termine non superiore a 3 mesi. Nel caso in cui non si pervenga al nuovo accordo entro un termine ragionevole, la parte svantaggiata può agire in giudizio per ottenere l'adeguamento del contratto all'equilibrio originario, salva la responsabilità per la violazione dell'obbligo di rinegoziazione.

Nei casi di modifica del contratto previsti alle lettere b) e c), la stazione appaltante pubblica un avviso di

intervenuta modifica sulla Gazzetta ufficiale della Repubblica italiana.

Il RUP comunica e trasmette all'ANAC le modifiche o varianti in corso d'opera del contratto individuati. Nel caso in cui l'ANAC accerti l'illegittimità della variante in corso d'opera approvata, esercita i poteri di cui all'art. 222 del codice. In caso di inadempimento agli obblighi di comunicazione e trasmissione delle modifiche e delle varianti in corso d'opera previsti dall'allegato II.14⁽⁶⁾ del codice, si applicano le sanzioni amministrative pecuniarie di cui all'art. 222, c. 13 del codice.

Le variazioni sono valutate in base ai prezzi di contratto ai sensi dell'allegato II.14 art. 5 c.7 e 8, tuttavia, se comportano categorie di lavorazioni non previste o si debbano impiegare materiali per i quali non risulta fissato il prezzo contrattuale, si provvede alla formazione di nuovi prezzi. I nuovi prezzi delle lavorazioni o materiali sono valutati:

- desumendoli dai prezzari di cui all'art. 41 del codice, ove esistenti;
- ricavandoli totalmente o parzialmente da nuove analisi effettuate avendo a riferimento i prezzi elementari di mano d'opera, materiali, noli e trasporti alla data di formulazione dell'offerta, attraverso un contraddittorio tra il direttore dei lavori e l'esecutore, e approvati dal RUP.

Qualora dai calcoli effettuati risultino maggiori spese rispetto alle somme previste nel quadro economico, i prezzi, prima di essere ammessi nella contabilità dei lavori, sono approvati dalla stazione appaltante, su proposta del RUP.

Se l'esecutore non accetta i nuovi prezzi così determinati e approvati, la stazione appaltante può ingiungergli l'esecuzione delle lavorazioni o la somministrazione dei materiali sulla base di detti prezzi, comunque ammessi nella contabilità; ove l'esecutore non iscriva riserva negli atti contabili, i prezzi si intendono definitivamente accettati.

CAPITOLO 2

DISPOSIZIONI PARTICOLARI RIGUARDANTI L'APPALTO

Art. 2.1

OSSERVANZA DEL CAPITOLATO SPECIALE D'APPALTO E DI PARTICOLARI DISPOSIZIONI DI LEGGE

Il capitolato speciale d'appalto è diviso in due parti, una contenente la descrizione delle lavorazioni e l'altra la specificazione delle prescrizioni tecniche e delle prestazioni; esso illustra in dettaglio:

- nella prima parte tutti gli elementi necessari per una compiuta definizione tecnica ed economica dell'oggetto dell'appalto, anche a integrazione degli aspetti non pienamente deducibili dagli elaborati grafici del progetto esecutivo;
- nella seconda parte le modalità di esecuzione e le norme di misurazione di ogni lavorazione, i requisiti di accettazione di materiali e componenti, le specifiche di prestazione e le modalità di prove nonché, ove necessario, in relazione alle caratteristiche dell'intervento, l'ordine da tenersi nello svolgimento di specifiche lavorazioni; nel caso in cui il progetto prevede l'impiego di componenti prefabbricati, ne sono precisate le caratteristiche principali, descrittive e prestazionali, la documentazione da presentare in ordine all'omologazione e all'esito di prove di laboratorio nonché le modalità di approvazione da parte del direttore dei lavori, sentito il progettista, per assicurarne la rispondenza alle scelte progettuali.

L'appalto è soggetto all'esatta osservanza di tutte le condizioni stabilite nel presente Capitolato Speciale d'Appalto e nel Capitolato Generale d'Appalto.

L'Appaltatore è tenuto alla piena e diretta osservanza di tutte le norme vigenti derivanti sia da leggi che da decreti, circolari e regolamenti con particolare riguardo ai regolamenti edilizi, d'igiene, di polizia urbana, dei cavi stradali, alle norme sulla circolazione stradale, a quelle sulla sicurezza ed igiene del lavoro vigenti al momento dell'esecuzione delle opere (sia per quanto riguarda il personale dell'Appaltatore stesso, che di eventuali subappaltatori, cottimisti e lavoratori autonomi), alle disposizioni impartite dalle AUSL, alle norme CEI, UNI, CNR.

Dovranno inoltre essere osservate le disposizioni di cui al d.lgs. 81/2008, in materia di tutela della salute e della sicurezza nei luoghi di lavoro, di segnaletica di sicurezza sul posto di lavoro, nonché le disposizioni di cui al d.P.C.M. 1 marzo 1991 riguardanti i "limiti massimi di esposizione al rumore negli ambienti abitativi e nell'ambiente esterno", alla L 447/95 (Legge quadro sull'inquinamento acustico) e relativi decreti attuativi, al d.m 37/2008 (Regolamento concernente ...attività di installazione degli impianti all'interno degli edifici), al d.lgs. 152/2006 (Norme in materia ambientale) e alle altre norme vigenti in materia.

Art. 2.2

DOCUMENTI CHE FANNO PARTE DEL CONTRATTO E DISCORDANZE

Sono parte integrante del contratto di appalto, oltre al presente Capitolato speciale d'appalto, il Capitolato generale d'appalto, di cui al d.m. 145/2000 per quanto non in contrasto con il presente capitolato o non previsto da quest'ultimo, e la seguente documentazione:

- a) l'elenco dei prezzi unitari, ovvero il modulo compilato e presentato dall'appaltatore in caso di offerta prezzi;
- b) il cronoprogramma;
- c) le polizze di garanzia;
- d) l'eventuale offerta tecnica dell'Appaltatore, in caso di procedura con OEPV che la preveda;
- e) elaborati di progetto:

	ELENCO ELABORATI rev.01
ER.01_rev.01	RELAZIONE TECNICO DESCRITTIVA ED ALLEGATI
ER.02	DOCUMENTAZIONE FOTOGRAFICA
ER.03.01	COROGRAFIA, PLANIMETRIA GENERALE DI INQUADRAMENTO, ESTRATTO PRG
ER.03.02	INSERIMENTO CATASTALE

ER.04_rev.01	CAPITOLATO SPECIALE D'APPALTO
ER.05_rev.01	SCHEMA DI CONTRATTO
ER.06	RELAZIONE CAM
ER.07_rev.01	PIANO DI SICUREZZA
ER.08	CRONOPROGRAMMA
ER.09	RELAZIONE SULL'ABBATTIMENTO DELLE BARRIERE ARCHITETTONICHE
EE.01_rev.01	COMPUTO METRICO ESTIMATIVO
EE.02_rev.01	ELENCO PREZZI UNITARI
EE.03_rev.01	STIMA INCIDENZA DELLA MANODOPERA
EE.04_rev.01	QUADRO ECONOMICO
SF.01.A	PLANIMETRIA STATO DI FATTO - C.DA PIANARELLE
SF.01.B	SEZIONI STRADALI STATO DI FATTO - C.DA PIANARELLE
SF.02.A	PLANIMETRIA STATO DI FATTO - VIA MORRECINE
SF.02.B	SEZIONI STRADALI STATO DI FATTO - VIA MORRECINE
SP.01.A	PLANIMETRIA STATO DI PROGETTO - C.DA PIANARELLE
SP.01.B	SEZIONI STRADALI STATO DI PROGETTO - C.DA PIANARELLE
SP.02.A	PLANIMETRIA STATO DI PROGETTO - VIA MORRECINE
SP.02.B	SEZIONI STRADALI STATO DI PROGETTO - VIA MORRECINE
SP.03	SUB-INTERVENTO 1: REGIMAZIONE IDRAULICA INCROCIO TAMBURRINI
SP.04	SUB-INTERVENTO 2: PARATIA A PROLUNGAMENTO DELL' ESISTENTE
SP.05	SUB-INTERVENTO 3 E 4: SOSTITUZIONE FONDAZIONE STRADALE
SP.06	SUB INTERVENTO 5: ABBATTIMENTO DELLE BARRIERE ARCHITETTONICHE ACCESSO POLO SCOLASTICO
ES.01	CARPENTERIE PARATIA C.DA PIANARELLE
ES.02	RELAZIONE DI CALCOLO PARATIA PIANARELLE
ES.03	RELAZIONE GEOTECNICA
ES.04	RELAZIONE SUI MATERIALI
ES.05	PIANO DI MANUTENZIONE DELLE STRUTTURE
ES.06	RELAZIONE GEOLOGICA

Alcuni documenti sopra elencati possono anche non essere materialmente allegati, fatto salvo il capitolato speciale d'appalto e l'elenco prezzi unitari, purché conservati dalla stazione appaltante e controfirmati dai contraenti.

Sono contrattualmente vincolanti per le Parti le leggi e le norme vigenti in materia di lavori pubblici e in particolare:

- il Codice dei contratti - d.lgs. n. 36/2023;
- le leggi, i decreti, i regolamenti e le circolari ministeriali emanate e vigenti alla data di esecuzione dei lavori nonché le norme vincolanti in specifici ambiti territoriali, quali la Regione, Provincia e Comune in cui si eseguono le opere oggetto dell'appalto;
- delibere, pareri e determinazioni emanate dall'Autorità Nazionale AntiCorruzione (ANAC);
- le norme tecniche emanate da C.N.R., U.N.I., C.E.I.

Qualora uno stesso atto contrattuale dovesse riportare delle disposizioni di carattere discordante, l'appaltatore ne farà oggetto d'immediata segnalazione scritta alla stazione appaltante per i conseguenti provvedimenti di modifica.

In caso di discordanza tra i vari elaborati di progetto vale la soluzione più aderente alle finalità per le quali il lavoro è stato progettato e comunque quella meglio rispondente ai criteri di ragionevolezza e di buona tecnica esecutiva.

Se le discordanze dovessero riferirsi a caratteristiche di dimensionamento grafico, saranno di norma

ritenute valide le indicazioni riportate nel disegno con scala di riduzione minore. In ogni caso dovrà ritenersi nulla la disposizione che contrasta o che in minor misura collima con il contesto delle norme e disposizioni riportate nei rimanenti atti contrattuali.

Nel caso si riscontrassero disposizioni discordanti tra i diversi atti di contratto, fermo restando quanto stabilito nella seconda parte del precedente capoverso, l'appaltatore rispetterà, nell'ordine, quelle indicate dagli atti seguenti: contratto - capitolato speciale d'appalto - elenco prezzi (ovvero modulo in caso di offerta prezzi) - disegni.

Nel caso di discordanze tra le descrizioni riportate in elenco prezzi unitari e quelle brevi riportate nel computo metrico estimativo, se presenti, è da intendersi prevalente quanto prescritto nell'elenco prezzi, anche in relazione al fatto che tale elaborato avrà valenza contrattuale in sede di stipula, diventando allegato al contratto.

Qualora gli atti contrattuali prevedessero delle soluzioni alternative, resta espressamente stabilito che la scelta spetterà, di norma e salvo diversa specifica, alla Direzione dei lavori.

L'appaltatore dovrà comunque rispettare i minimi inderogabili fissati dal presente Capitolato avendo gli stessi, per esplicita statuizione, carattere di prevalenza rispetto alle diverse o minori prescrizioni riportate negli altri atti contrattuali.

Art. 2.3

CLAUSOLA SOCIALE - PARI OPPORTUNITÀ E INCLUSIONE LAVORATIVA

In conformità all'art. 57 del d.lgs. 36/2023, la stazione appaltante è tenuta ad inserire nel bando di gara specifiche clausole sociali con le quali sono richieste, come requisiti necessari dell'offerta, misure orientate a garantire le pari opportunità generazionali, di genere e di inclusione lavorativa per le persone con disabilità o svantaggiate, la stabilità occupazionale del personale impiegato, nonché l'applicazione dei contratti collettivi nazionali e territoriali di settore.

Con riferimento ai CCNL la norma prevede che la stazione appaltante tenga conto dei contratti stipulati dalle associazioni dei datori e dei prestatori di lavoro comparativamente più rappresentative sul piano nazionale e di quelli il cui ambito di applicazione sia strettamente connesso con l'attività oggetto dell'appalto o della concessione svolta dall'impresa anche in maniera prevalente, nonché a garantire le stesse tutele economiche e normative per i lavoratori in subappalto rispetto ai dipendenti dell'appaltatore e contro il lavoro irregolare.

L'appaltatore garantisce, quindi, l'applicazione del contratto collettivo nazionale e territoriale (o dei contratti collettivi nazionali e territoriali di settore) per i propri lavoratori e per quelli in subappalto.

Le attività oggetto del presente Capitolato Speciale d'appalto soddisfano le finalità relative alle pari opportunità, generazionali e di genere secondo quanto stabilito dal d.lgs. 198/2006 (*Codice delle pari opportunità tra uomo e donna*), oltre a promuovere l'inclusione lavorativa delle persone disabili, in ottemperanza agli obblighi previsti dalla Legge 12 marzo 1999, n. 68 (*Norma per il diritto al lavoro dei disabili*).

N.B. Per ottemperare agli obblighi previsti dall'art. 57 del d.lgs. 36/2023, è necessario fare una distinzione a seconda del numero di dipendenti dell'aggiudicatario:

- *caso 1: le **aziende** che occupano **oltre 50 dipendenti**: devono produrre a pena di esclusione dalla gara copia dell'ultimo rapporto sulla situazione del personale, ai sensi dell'articolo 46 di cui al DLgs 198/2006.*
- *caso 2: le **aziende** che occupano un numero **pari o superiore a 15 dipendenti e non superiore a 50**: hanno l'obbligo di consegnare alla stazione appaltante, una relazione di genere sulla situazione del personale maschile e femminile, oltre a una dichiarazione di regolarità sul diritto al lavoro delle persone con disabilità.*

caso1:

L'appaltatore presenta a questa Stazione appaltante:

copia dell'ultimo rapporto relativo alla situazione del personale maschile e femminile (art. 1, c. 1, Allegato II.3 del codice)(1), ai sensi dell'art. 46 d.lgs. 198/2006, conforme a quello trasmesso alle rappresentanze sindacali aziendali e alla consigliera e al consigliere regionale di parità;

dichiarazione, a firma del legale rappresentante dell'impresa aggiudicataria, attestante la regolarità alle norme che disciplinano il diritto al lavoro delle persone con disabilità nel rispetto degli obblighi previsti dalla L. 68/1999.

Oppure

caso 2:

L'appaltatore a si impegna a produrre a questa Stazione Appaltante entro il termine di sei mesi dalla conclusione del contratto:

una relazione di genere sulla situazione del personale maschile e femminile (art. 1, c. 2, Allegato II.3 del codice) in ognuna delle professioni e in relazione allo stato di assunzioni, della formazione, della promozione professionale, dei livelli, dei passaggi di categoria o di qualifica, di altri fenomeni di mobilità, dell'intervento della Cassa integrazione guadagni, dei licenziamenti, dei prepensionamenti e pensionamenti, della retribuzione effettivamente corrisposta. La predetta relazione dovrà essere trasmessa alle rappresentanze sindacali aziendali e alla consigliera e al consigliere regionale di parità;

una dichiarazione (art. 1, c. 3, Allegato II.3 del codice) che dovrà contestualmente essere trasmessa anche alle rappresentanze sindacali aziendali, a firma del legale rappresentante dell'impresa aggiudicataria, attestante la regolarità alle norme che disciplinano il diritto al lavoro delle persone con disabilità, accompagnata da una specifica relazione tecnica dell'avvenuto assolvimento degli obblighi previsti dalla L 68/1999 che illustra eventuali sanzioni e provvedimenti imposti a carico delle imprese nel triennio precedente la data di scadenza della presentazione delle offerte.

La mancata produzione della documentazione sopra richiamata comporta, ai sensi dell'art. 1, c. 6, Allegato II.3 del codice, l'applicazione di Penali determinate nel presente Capitolato speciale e contratto d'appalto, commisurate alla gravità della violazione e proporzionali rispetto all'importo del contratto o alle prestazioni dello stesso.

Per i casi di mancata produzione della relazione di genere sulla situazione del personale maschile e femminile l'appaltatore sarà interdetto per un periodo di 12 mesi dalla partecipazione, sia in forma singola sia in raggruppamento, ad ulteriori procedure di affidamento.

L'appaltatore si impegna, altresì, ad adempiere all'obbligo previsto dall'art. 1, c. 4, Allegato II.3 del codice di riservare sia all'occupazione giovanile che all'occupazione femminile una quota di assunzioni pari ad almeno il **30%** di quelle necessarie per l'esecuzione del contratto o per la realizzazione di attività ad esso connesse o strumentali;

Al fine di garantire le pari opportunità generazionali, di genere e di inclusione lavorativa per le persone con disabilità o svantaggiate, l'aggiudicatario si impegna ad assolvere quanto previsto dalle normative vigenti.

Art. 2.4

QUALIFICAZIONE E REQUISITI PER GLI ESECUTORI DI LAVORI⁽¹⁾

Per i lavori indicati dal presente Capitolato la stazione appaltante verifica l'assenza di cause di esclusione, ai sensi degli artt. 94 e 95 d.lgs. 36/2023, e il possesso dei requisiti di partecipazione dell'operatore economico, consultando il fascicolo virtuale di cui all'articolo 24 e gli altri documenti allegati, tramite l'interoperabilità con la piattaforma digitale nazionale dati di cui all'articolo 50-ter del codice dell'amministrazione digitale - d.lgs. 82/2005 - e con le banche dati delle pubbliche amministrazioni.

Nel dettaglio, l'operatore economico deve possedere l'attestazione di qualificazione secondo quanto

disposto dall'art. 100 c. 4 del codice.

Gli operatori economici sono qualificati per categorie di opere generali, per categorie di opere specializzate, nonché per prestazioni di sola costruzione e per prestazioni di progettazione e costruzione.

Tabella A

(Art. 46 allegato II.12 d.lgs. 36/2023)

Categorie di opere generali

OG 1	Edifici civili e industriali
OG 2	Restauro e manutenzione dei beni immobili sottoposti a tutela ai sensi delle disposizioni in materia di beni culturali e ambientali
OG 3	Strade, autostrade, ponti, viadotti, ferrovie, linee tranviarie, metropolitane, funicolari, e piste aeroportuali, e relative opere complementari
OG 4	Opere d'arte nel sottosuolo
OG 5	Dighe
OG 6	Acquedotti, gasdotti, oleodotti, opere di irrigazione e di evacuazione
OG 7	Opere marittime e lavori di dragaggio
OG 8	Opere fluviali, di difesa, di sistemazione idraulica e di bonifica
OG 9	Impianti per la produzione di energia elettrica
OG 10	Impianti per la trasformazione alta/media tensione e per la distribuzione di energia elettrica in corrente alternata e continua e impianti di pubblica illuminazione
OG 11	Impianti tecnologici
OG 12	Opere e impianti di bonifica e protezione ambientale
OG 13	Opere di ingegneria naturalistica

Categorie di opere specializzate

OS 1	Lavori in terra
OS 2-A	Superfici decorate di beni immobili del patrimonio culturale e beni culturali mobili di interesse storico, artistico, archeologico ed etnoantropologico
OS 2-B	Beni culturali mobili di interesse archivistico e librario
OS 3	Impianti idrico-sanitario, cucine, lavanderie
OS 4	Impianti elettromeccanici trasportatori
OS 5	Impianti pneumatici e antintrusione
OS 6	Finiture di opere generali in materiali lignei, plastici, metallici e vetrosi
OS 7	Finiture di opere generali di natura edile e tecnica
OS 8	Opere di impermeabilizzazione
OS 9	Impianti per la segnaletica luminosa e la sicurezza del traffico
OS 10	Segnaletica stradale non luminosa
OS 11	Apparecchiature strutturali speciali
OS 12-A	Barriere stradali di sicurezza
OS 12-B	Barriere paramassi, fermaneve e simili
OS 13	Strutture prefabbricate in cemento armato
OS 14	Impianti di smaltimento e recupero rifiuti
OS 15	Pulizia di acque marine, lacustri, fluviali
OS 16	Impianti per centrali di produzione energia elettrica
OS 17	Linee telefoniche ed impianti di telefonia
OS 18-A	Componenti strutturali in acciaio
OS 18-B	Componenti per facciate continue
OS 19	Impianti di reti di telecomunicazione e di trasmissione dati
OS 20-A	Rilevamenti topografici
OS 20-B	Indagini geognostiche
OS 21	Opere strutturali speciali
OS 22	Impianti di potabilizzazione e depurazione
OS 23	Demolizione di opere
OS 24	Verde e arredo urbano
OS 25	Scavi archeologici
OS 26	Pavimentazioni e sovrastrutture speciali
OS 27	Impianti per la trazione elettrica
OS 28	Impianti termici e di condizionamento
OS 29	Armamento ferroviario
OS 30	Impianti interni elettrici, telefonici, radiotelefonici e televisivi
OS 31	Impianti per la mobilità sospesa
OS 32	Strutture in legno
OS 33	Coperture speciali
OS 34	Sistemi antirumore per infrastrutture di mobilità
OS 35	Interventi a basso impatto ambientale

Le categorie sono classificate secondo i livelli di importo riportati all'art. 2 c. 4 dell'allegato II.12 del codice.

Classifiche

- a)** I: fino a euro 258.000;
- b)** II: fino a euro 516.000;
- c)** III: fino a euro 1.033.000;
- d)** III-bis: fino a euro 1.500.000;
- e)** IV: fino a euro 2.582.000;
- f)** IV-bis: fino a euro 3.500.000;
- g)** V: fino a euro 5.165.000;
- h)** VI: fino a euro 10.329.000;
- i)** VII: fino a euro 15.494.000;
- l)** VIII: oltre euro 15.494.000.

La qualificazione in una categoria abilita l'operatore economico a partecipare alle gare e a eseguire i lavori nei limiti della propria classifica incrementata di un quinto.

L'attestazione di qualificazione, rilasciata secondo la procedura prevista dall'allegato II.12, costituisce condizione necessaria e sufficiente per la dimostrazione della sussistenza dei requisiti di capacità tecnica e finanziaria ai fini dell'affidamento di lavori pubblici.

I requisiti di ordine speciale necessari per ottenere la qualificazione sono:

- l'idoneità professionale;
- la capacità economica e finanziaria;
- le capacità tecniche e professionali.

Pertanto, l'operatore economico deve possedere la qualifica richiesta dal bando di gara, dall'avviso o dall'invito a partecipare redatto dalla Stazione Appaltante e disciplinato dal Codice Appalti e dalla norma vigente.

Cat.	Descrizione	Importo	Classifica	% sul totale
OG3	Strade, Autostrade, Ponti, ...	448.595,33	II	85.26
OS21	Opere Strutturali Speciali	77.562,19	I	14.74

2.4.1) AVVALIMENTO

L'avvalimento è il contratto con il quale una o più imprese ausiliarie si obbligano a mettere a disposizione di un operatore economico, che concorre in una procedura di gara, dotazioni tecniche e risorse umane e strumentali per tutta la durata dell'appalto, ai sensi dell'art. 104 c. 1 del d.lgs. 36/2023.

L'operatore economico produce regolare contratto di avvalimento⁽¹⁾ concluso con l'impresa ausiliaria che gli conferisce dotazioni tecniche e risorse umane e strumentali per tutta la durata dell'appalto, al fine dell'acquisizione di un requisito di partecipazione⁽²⁾ / al fine di migliorare l'offerta economica.

L'operatore economico, pertanto, allega alla domanda di partecipazione:

- il contratto di avvalimento in originale o copia autentica, specificando se si è avvalso delle risorse altrui per acquisire un requisito di partecipazione o migliorare la propria offerta;
- la certificazione rilasciata dalla SOA o dall'ANAC.

Per i fini sopra indicati, l'impresa ausiliaria deve dichiarare a questa stazione appaltante:

- di essere in possesso dei requisiti di ordine generale;
- di impegnarsi verso l'operatore economico e verso la stessa stazione appaltante a mettere a disposizione per tutta la durata dell'appalto le risorse oggetto del contratto di avvalimento.

L'impresa ausiliaria trasmette la propria attestazione di qualificazione⁽³⁾ finalizzata all'acquisizione del requisito di partecipazione alla procedura di aggiudicazione dei lavori.

L'operatore economico e l'impresa ausiliaria sono responsabili in solido nei confronti della stazione appaltante in relazione alle prestazioni oggetto del contratto. Gli obblighi previsti dalla normativa antimafia a carico dell'operatore economico si applicano anche nei confronti del soggetto ausiliario, in ragione dell'importo dell'appalto posto a base di gara, ai sensi dell'art. 104 c.7 del codice.

La stazione appaltante in corso d'esecuzione effettua delle verifiche sostanziali circa l'effettivo possesso dei requisiti e delle risorse oggetto dell'avvalimento da parte dell'impresa ausiliaria, nonché l'effettivo impiego delle risorse medesime nell'esecuzione dell'appalto. A tal fine il RUP accerta in corso d'opera che le prestazioni oggetto di contratto siano svolte direttamente dalle risorse umane e strumentali dell'impresa ausiliaria che il titolare del contratto utilizza in adempimento degli obblighi derivanti dal contratto di avvalimento.

Art. 2.5 ATTIVITÀ DEL DIRETTORE DEI LAVORI

La stazione appaltante, prima dell'avvio della procedura per l'affidamento, nomina, su proposta del responsabile unico del progetto (RUP), un direttore dei lavori per la direzione e il controllo dell'esecuzione dei contratti relativi a lavori. L'attività del direttore dei lavori è disciplinata dall'allegato II.14 del d.lgs. 36/2023.

Il direttore dei lavori è preposto al controllo tecnico, contabile e amministrativo dell'esecuzione dell'intervento, opera in piena autonomia e nel rispetto delle disposizioni di servizio impartite dal RUP affinché i lavori siano eseguiti a regola d'arte e in conformità al progetto e al contratto. Nel caso di interventi particolarmente complessi, può essere supportato da un ufficio di direzione lavori assumendosi, pertanto, la responsabilità del coordinamento e della supervisione delle relative attività.

Interloquisce, inoltre, in via esclusiva con l'esecutore cui impartisce *ordini di servizio* riguardo agli aspetti tecnici ed economici della gestione dell'appalto; l'esecutore è tenuto ad uniformarsi alle disposizioni ricevute, fatta salva la facoltà di iscrivere le proprie riserve.

Nel dettaglio, il direttore dei lavori:

- prima della consegna dei lavori, redige e rilascia al RUP un'attestazione sullo stato dei luoghi con riferimento all'accessibilità delle aree e degli immobili interessati dai lavori e all'assenza di impedimenti alla realizzabilità del progetto;
- consegna i lavori, accertata l'idoneità dei luoghi, nelle modalità previste dall'articolo Consegna dei lavori;
- provvede all'accettazione di materiali e componenti messi in opera e, in caso contrario, emette motivato rifiuto;
- impartisce gli ordini di servizio⁽¹⁾ all'esecutore per fornirgli istruzioni relative agli aspetti tecnici ed economici dell'appalto; tali disposizioni sono comunicate al RUP e riportano le ragioni tecniche e le finalità perseguite;
- accerta che il deposito dei progetti strutturali delle costruzioni sia avvenuto nel rispetto della normativa vigente e che sia stata rilasciata la necessaria autorizzazione in caso di interventi ricadenti in zone soggette a rischio sismico;
- accerta che i documenti tecnici, le prove di cantiere o di laboratorio e le certificazioni basate sull'analisi del ciclo di vita del prodotto (LCA) relative a materiali, lavorazioni e apparecchiature impiantistiche rispondono ai requisiti di cui al piano d'azione nazionale per la sostenibilità ambientale dei consumi della pubblica amministrazione;
- verifica periodicamente il possesso e la regolarità, da parte dell'esecutore e del subappaltatore, della documentazione prevista dalle leggi vigenti in materia di obblighi nei confronti dei dipendenti;
- controlla e verifica il rispetto dei tempi di esecuzione dei lavori indicati nel cronoprogramma allegato al progetto esecutivo e successivamente dettagliati nel programma di esecuzione dei lavori *(quando si utilizzano i metodi e gli strumenti di gestione informativa digitale delle costruzioni, di cui all'articolo 43 e all'allegato I.9 del codice ⁽²⁾, la direzione dei lavori si avvale di modalità di gestione informativa digitale delle costruzioni)*;
- dispone tutti i controlli e le prove previsti dalle vigenti norme nazionali ed europee, dal piano d'azione nazionale per la sostenibilità ambientale dei consumi della pubblica amministrazione e dal capitolato speciale d'appalto, redigendone, in caso di accertamento, apposito verbale da trasmettere al RUP *(quando si utilizzano i metodi e gli strumenti di cui all'articolo 43 e all'allegato I.9 del codice, il direttore dei lavori si avvale di modalità di gestione informativa digitale per la redazione del predetto verbale)*;
- verifica, con l'ausilio dell'ufficio di direzione, la presenza in cantiere delle imprese subappaltatrici, nonché dei subcontraenti, accertando l'effettivo svolgimento della parte di prestazioni a essi affidata nel rispetto della normativa vigente e del contratto stipulato. Il direttore dei lavori registra le relative ed eventuali contestazioni dell'esecutore sulla regolarità dei lavori eseguiti in subappalto, rileva e segnala al RUP l'eventuale inosservanza;

- supporta il RUP nello svolgimento delle attività di verifica dei requisiti di capacità tecnica nel caso di avvalimento dell'esecutore;
- controlla lo sviluppo dei lavori e impartisce disposizioni per l'esecuzione entro i limiti dei tempi e delle somme autorizzate. Sono comprese in tale attività le visite periodiche al cantiere durante il periodo di sospensione dei lavori per accertare le condizioni delle opere e l'eventuale presenza di manodopera e di macchinari e per impartire le disposizioni necessarie a contenere macchinari e manodopera nella misura strettamente necessaria per evitare danni alle opere già eseguite e per facilitare la ripresa dei lavori;
- compila relazioni da trasmettere al RUP se nel corso dell'esecuzione dei lavori si verificano sinistri alle persone o danni alle proprietà e redige processo verbale alla presenza dell'esecutore per determinare l'eventuale indennizzo in caso di danni causati da forza maggiore;
- fornisce al RUP l'ausilio istruttorio e consultivo necessario per gli accertamenti finalizzati all'adozione di modifiche, variazioni e varianti contrattuali, ferma restando la possibilità di disporre modifiche di dettaglio non comportanti aumento o diminuzione dell'importo contrattuale, comunicandole preventivamente al RUP;
- determina i nuovi prezzi delle lavorazioni e dei materiali non previsti dal contratto in contraddittorio con l'esecutore;
- rilascia gli stati d'avanzamento dei lavori entro il termine fissato nella documentazione di gara e nel contratto, ai fini dell'emissione dei certificati per il pagamento degli acconti da parte del RUP;
- procede alla constatazione sullo stato di consistenza delle opere, in contraddittorio con l'esecutore, ed emette il certificato di ultimazione⁽³⁾ dei lavori da trasmettere al RUP (che ne rilascia copia conforme all'esecutore);
- verifica periodicamente la validità del programma di manutenzione, dei manuali d'uso e dei manuali di manutenzione, modificandone e aggiornandone i contenuti a lavori ultimati (*quando si utilizzano i metodi e gli strumenti di cui all'articolo 43 e all'allegato I.9 del d.lgs. 36/2023, il direttore dei lavori assicura la correlazione con i modelli informativi prodotti o aggiornati nel corso dell'esecuzione dei lavori sino al collaudo*);
- gestisce le contestazioni su aspetti tecnici e riserve, attenendosi alla relativa disciplina prevista dalla stazione appaltante e riportata nel capitolato d'appalto;
- fornisce chiarimenti, spiegazioni e documenti all'organo di collaudo, assistendo quest'ultimo nell'espletamento delle operazioni e approvando, previo esame, il programma delle prove di collaudo e messa in servizio degli impianti;
- svolge le funzioni di coordinatore per la sicurezza in fase di esecuzione (CSE), se in possesso dei requisiti richiesti dalla normativa vigente sulla sicurezza - *nel caso di contratti di importo > 1 milione di euro e comunque in assenza di lavori complessi e di rischi di interferenze* ;
- quando si utilizzano i metodi e gli strumenti di cui all'articolo 43 e all'allegato I.9 del d.lgs. 36/2023, il coordinatore dei flussi informativi assicura che siano utilizzati in modo interoperabile con gli strumenti relativi all'informatizzazione della gestione della contabilità dei lavori. Il direttore dei lavori può, altresì, utilizzare strumenti di raccolta e di registrazione dei dati di competenza in maniera strutturata e interoperabile con la gestione informativa digitale;
- controlla la spesa legata all'esecuzione dell'opera o dei lavori, compilando i documenti contabili. A tal fine provvede a classificare e misurare le lavorazioni eseguite, nonché a trasferire i rilievi effettuati sul registro di contabilità e per le conseguenti operazioni di calcolo che consentono di individuare il progredire della spesa⁽⁴⁾.

2.5.1) UFFICIO DI DIREZIONE LAVORI

In relazione alla complessità dell'intervento, il direttore dei lavori può essere supportato da un ufficio di direzione dei lavori, costituito da uno o più direttori operativi, da ispettori di cantiere, ed eventualmente da figure professionali competenti in materia informatica.

Il direttore dei lavori, con l'ufficio di direzione dei lavori, è preposto al controllo tecnico, contabile e amministrativo dell'esecuzione dell'intervento, anche mediante metodi e strumenti di gestione informativa digitale delle costruzioni di cui all'allegato I.9 del codice, per eseguire i lavori a regola d'arte e in conformità al progetto e al contratto. Quando si utilizzano metodi e strumenti di gestione informativa digitale delle costruzioni, di cui all'art. 43 e all'allegato I.9 del codice⁽¹⁾, all'interno dell'ufficio di direzione dei lavori è nominato anche un coordinatore dei flussi informativi; tale ruolo può essere svolto dal direttore dei lavori ovvero da un direttore operativo già incaricato, se in possesso di adeguate competenze.

Direttori operativi

Gli assistenti con funzione di direttori operativi collaborano con il direttore dei lavori nel verificare che le lavorazioni di singole parti dei lavori da realizzare siano eseguite regolarmente e nell'osservanza delle

clausole contrattuali e rispondono della loro attività direttamente al direttore dei lavori.

Ai direttori operativi sono demandati i seguenti compiti da parte del direttore dei lavori:

- verifica che l'esecutore svolga tutte le pratiche di legge relative alla denuncia dei calcoli delle strutture;
- programmazione e coordinamento delle attività dell'ispettore dei lavori;
- aggiornamento del cronoprogramma generale e particolareggiato dei lavori con indicazione delle eventuali difformità rispetto alle previsioni contrattuali e dei necessari interventi correttivi;
- assistenza al direttore dei lavori nell'identificare gli interventi necessari a eliminare difetti progettuali o esecutivi;
- individuazione e analisi delle cause che influiscono negativamente sulla qualità dei lavori e delle relative azioni correttive;
- assistenza ai collaudatori nell'espletamento delle operazioni di collaudo;
- esame e approvazione del programma delle prove di collaudo e messa in servizio degli impianti;
- direzione di lavorazioni specialistiche.

Il direttore operativo svolge le funzioni di coordinatore per la sicurezza in fase di esecuzione (CSE), se il direttore dei lavori non possiede i requisiti - *nel caso di contratti di importo > 1 milione di euro e comunque in assenza di lavori complessi e di rischi di interferenze.*

Ispettori di cantiere

Gli assistenti con funzione di ispettori di cantiere collaborano con il direttore dei lavori nella sorveglianza dei lavori, rispondono della loro attività direttamente al direttore dei lavori e sono presenti a tempo pieno durante il periodo di svolgimento di lavori che richiedono un controllo quotidiano, nonché durante le fasi di collaudo e di eventuali manutenzioni.

La figura dell'ispettore di cantiere è subordinata a quella del direttore operativo. La differenza sostanziale tra le rispettive mansioni consiste nel fatto che, mentre l'ispettore di cantiere svolge attività propriamente pratiche, come la sorveglianza in cantiere, il direttore operativo occupa un ruolo più gestionale; tra i compiti del direttore operativo vi è, infatti, quello di programmare e coordinare le attività dell'ispettore di cantiere

Agli ispettori di cantiere sono demandati i seguenti compiti da parte del direttore dei lavori:

- verifica dei documenti di accompagnamento delle forniture di materiali per assicurare che siano conformi alle prescrizioni e approvati dalle strutture di controllo di qualità del fornitore;
- verifica, prima della messa in opera, che i materiali, le apparecchiature e gli impianti abbiano superato le fasi di collaudo prescritte dal controllo di qualità o dalle normative vigenti o dalle prescrizioni contrattuali in base alle quali sono stati costruiti;
- controllo sulle attività dei subappaltatori;
- controllo sulla regolare esecuzione dei lavori con riguardo ai disegni e alle specifiche tecniche contrattuali;
- assistenza alle prove di laboratorio;
- assistenza ai collaudi dei lavori e alle prove di messa in esercizio e accettazione degli impianti;
- predisposizione degli atti contabili ed esecuzione delle misurazioni;
- assistenza al coordinatore per l'esecuzione.

2.5.2) ACCETTAZIONE DEI MATERIALI

Il direttore dei lavori ha il compito dell'accettazione dei materiali previsti dal progetto, sia prima che dopo la messa in opera: al momento in cui vengono introdotti in cantiere valuta lo stato e la relativa documentazione (accettazione preliminare), l'accettazione diventa definitiva solo successivamente alla posa in opera; restano fermi i diritti e i poteri della stazione appaltante in sede di collaudo.

Nel dettaglio, prima della messa in opera, i materiali vengono campionati e sottoposti all'approvazione del direttore dei lavori, completi delle schede tecniche di riferimento e di tutte le certificazioni in grado di giustificare le prestazioni. In tale fase il direttore dei lavori rifiuta quelli deperiti o non conformi alla normativa tecnica, nazionale o dell'Unione europea, alle caratteristiche tecniche indicate nei documenti allegati al contratto, invitando l'esecutore a rimuoverli dal cantiere e sostituirli con altri a proprie spese. Il rifiuto è trascritto sul giornale dei lavori o, comunque, nel primo atto contabile utile. Se l'esecutore non procede alla rimozione nel termine prescritto dal direttore dei lavori, la stazione appaltante può provvedervi direttamente a spese dell'esecutore, a carico del quale resta anche qualsiasi onere o danno che possa derivargli per effetto della rimozione eseguita d'ufficio.

Il direttore dei lavori verifica anche il rispetto delle norme in tema di sostenibilità ambientale, tra cui le modalità poste in atto dall'esecutore in merito al riutilizzo di materiali di scavo e al riciclo entro lo stesso confine di cantiere.

In ogni caso, i materiali e i manufatti portati in contabilità rimangono a rischio e pericolo dell'esecutore e

sono rifiutati dal direttore dei lavori nel caso in cui ne accerti l'esecuzione senza la necessaria diligenza o con materiali diversi da quelli prescritti contrattualmente o che, dopo la loro accettazione e messa in opera abbiano rivelato difetti o inadeguatezze. Il rifiuto è trascritto sul giornale dei lavori o, comunque, nel primo atto contabile utile, entro 15 giorni dalla scoperta della non conformità.

Infine, il direttore dei lavori o l'organo di collaudo dispongono prove o analisi ulteriori rispetto a quelle previste dalla legge o dal capitolato speciale d'appalto finalizzate a stabilire l'idoneità dei materiali o dei componenti e ritenute necessarie dalla stazione appaltante, con spese a carico dell'esecutore.

2.5.3) DOCUMENTI CONTABILI

La contabilità dei lavori è effettuata mediante l'utilizzo di strumenti elettronici specifici⁽¹⁾, che usano piattaforme, anche telematiche, interoperabili a mezzo di formati aperti non proprietari.

I documenti contabili, predisposti e tenuti dal direttore dei lavori, o dai direttori operativi o dagli ispettori di cantiere delegati dallo stesso⁽²⁾, e firmati contestualmente alla compilazione secondo la cronologia di inserimento dei dati, sono:

1. il giornale dei lavori;
2. i libretti di misura;
3. il registro di contabilità;
4. lo stato di avanzamento lavori (SAL);
5. il conto finale.

1. Il **giornale dei lavori** riporta per ciascun giorno:

- l'ordine, il modo e l'attività con cui progrediscono le lavorazioni;
- la qualifica e il numero degli operai impiegati;
- l'attrezzatura tecnica impiegata per l'esecuzione dei lavori;
- l'elenco delle provviste fornite dall'esecutore, documentate dalle rispettive fatture quietanzate, nonché quant'altro interessi l'andamento tecnico ed economico dei lavori, ivi compresi gli eventuali eventi infortunistici;
- l'indicazione delle circostanze e degli avvenimenti relativi ai lavori che possano influire sui medesimi, inserendovi le osservazioni meteorologiche e idrometriche, le indicazioni sulla natura dei terreni e quelle particolarità che possono essere utili;
- le disposizioni di servizio e gli ordini di servizio del RUP e del direttore dei lavori;
- le relazioni indirizzate al RUP;
- i processi verbali di accertamento di fatti o di esperimento di prove;
- le contestazioni, le sospensioni e le riprese dei lavori;
- le varianti ritualmente disposte, le modifiche o aggiunte ai prezzi;

2. I **libretti di misura**⁽³⁾ delle lavorazioni e delle provviste contengono la misurazione e classificazione delle lavorazioni effettuate dal direttore dei lavori. Il direttore dei lavori cura che i libretti siano aggiornati e immediatamente firmati dall'esecutore o dal tecnico dell'esecutore che ha assistito al rilevamento delle misure.

I libretti delle misure possono anche contenere le figure quotate delle lavorazioni eseguite, i profili e i piani quotati raffiguranti lo stato delle cose prima e dopo le lavorazioni, oltre alle memorie esplicative al fine di dimostrare chiaramente ed esattamente, nelle sue varie parti, la forma e il modo di esecuzione.

3. Il **registro di contabilità**⁽⁴⁾ è il documento che riassume e accentra l'intera contabilizzazione dell'opera, in quanto a ciascuna quantità di lavorazioni eseguite e registrate nel libretto di misura associa i corrispondenti prezzi contrattuali, in modo tale da determinare l'avanzamento dei lavori non soltanto sotto il profilo delle quantità eseguite ma anche sotto quello del corrispettivo maturato dall'esecutore.

Il registro è sottoposto all'esecutore per la sua sottoscrizione in occasione di ogni SAL.

4. Lo **stato di avanzamento lavori (SAL)** riassume tutte le lavorazioni e tutte le somministrazioni eseguite dal principio dell'appalto sino ad allora; è ricavato dal registro di contabilità e rilasciato nei termini e modalità indicati nella documentazione di gara e nel contratto di appalto, ai fini del pagamento di una rata di acconto. Il SAL riporta:

- il corrispettivo maturato;
- gli acconti già corrisposti;
- l'ammontare dell'acconto da corrispondere, sulla base della differenza tra le prime due voci.

Il direttore dei lavori trasmette immediatamente il SAL al RUP, il quale emette il certificato di pagamento.

Prima verifica della regolarità contributiva dell'esecutore, il RUP invia il certificato di pagamento alla stazione appaltante per l'emissione del mandato di pagamento; ogni certificato di pagamento emesso dal RUP è annotato nel registro di contabilità.

5. il **conto finale** dei lavori viene compilato dal direttore dei lavori a seguito della certificazione dell'ultimazione dei lavori e trasmesso al RUP unitamente a una relazione, in cui sono indicate le vicende alle quali l'esecuzione del lavoro è soggetta, allegando tutta la relativa documentazione⁽⁵⁾.

Il conto finale viene sottoscritto dall'esecutore. All'atto della firma, l'esecutore non può iscrivere domande per oggetto o per importo diverse da quelle formulate nel registro di contabilità durante lo svolgimento dei lavori, ma deve limitarsi a confermare le riserve già iscritte negli atti contabili. Se l'esecutore non firma il conto finale nel termine assegnato, non superiore a 30 giorni, o se lo sottoscrive senza confermare le domande già formulate nel registro di contabilità, il conto finale si intende definitivamente accettato. Il RUP, entro i successivi 60 giorni, redige una propria relazione finale riservata nella quale esprime parere motivato sulla fondatezza delle domande dell'esecutore.

Art. 2.6

PROGRAMMA DI ESECUZIONE DEI LAVORI - CRONOPROGRAMMA - PIANO DI QUALITÀ

Prima dell'inizio dei lavori, l'esecutore presenta alla stazione appaltante un programma di esecuzione dei lavori dettagliato ai sensi dell'art. 32 c. 9 dell'allegato I.7 del d.lgs. 36/2023, indipendente dal cronoprogramma, nel quale sono riportate, per ogni lavorazione, le previsioni riguardo il periodo di esecuzione, l'ammontare presunto, parziale e progressivo, dell'avanzamento dei lavori alle scadenze contrattualmente stabilite per la liquidazione dei certificati di pagamento.

Cronoprogramma⁽¹⁾

Il progetto esecutivo è corredato del cronoprogramma, costituito da un diagramma che rappresenta graficamente, in forma chiaramente leggibile, tutte le fasi attuative dell'intervento, ivi comprese le fasi di redazione del progetto esecutivo, di approvazione del progetto, di affidamento dei lavori, di esecuzione dei lavori, nonché di collaudo o di emissione del certificato di regolare esecuzione dei lavori, ove previsti secondo la normativa in materia, e per ciascuna fase indica i relativi tempi di attuazione.

Il cronoprogramma, inoltre, riporta, in particolare, la sequenza delle lavorazioni che afferiscono alla fase di esecuzione dei lavori, con la pianificazione delle lavorazioni gestibili autonomamente, e per ciascuna lavorazione rappresenta graficamente i relativi tempi di esecuzione e i relativi costi.

Nel calcolo del tempo contrattuale deve tenersi conto della prevedibile incidenza dei giorni di andamento stagionale sfavorevole.

Nei casi in cui i lavori siano affidati sulla base del progetto di fattibilità, secondo quanto previsto dal codice, il cronoprogramma è presentato dal concorrente insieme con l'offerta.

A tale modello di controllo e gestione del processo di realizzazione dell'intervento può essere associato l'utilizzo di metodi e strumenti di gestione informativa digitale delle costruzioni di cui all'art. 43 del codice⁽²⁾, nonché di tecniche specifiche di gestione integrata dell'intervento.

Piano di qualità di costruzione e di installazione⁽³⁾

L'esecutore redige il piano di qualità di costruzione e di installazione ai sensi dell'art. 32 c. 5 dell'allegato I.7 del d.lgs. 36/2023, che prevede, pianifica e programma le condizioni, sequenze, modalità, strumentazioni, mezzi d'opera e fasi delle attività di controllo della fase esecutiva. Il piano è stato approvato dal direttore dei lavori e definisce i criteri di valutazione dei materiali e dei prodotti installati e i criteri di valutazione e risoluzione di eventuali non conformità.

Art. 2.7

CONSEGNA DEI LAVORI

Prima di procedere alla consegna, il direttore dei lavori attesta lo stato dei luoghi verificando:

- l'accessibilità delle aree e degli immobili interessati dai lavori, secondo le indicazioni risultanti dagli elaborati progettuali;
- l'assenza di impedimenti alla realizzabilità del progetto, sopravvenuti rispetto agli accertamenti effettuati prima dell'approvazione del progetto medesimo.

L'attività è documentata attraverso apposito verbale di sopralluogo che viene trasmesso al RUP.

La consegna dei lavori, oggetto dell'appalto, all'esecutore avviene da parte del direttore dei lavori, previa disposizione del RUP, ai sensi dell'art. 3 dell'allegato II.14 del d.lgs. 36/2023, non oltre 45 giorni dalla data di registrazione alla Corte dei conti del decreto di approvazione del contratto, e non oltre 45 giorni dalla data di approvazione del contratto quando la registrazione della Corte dei conti non è richiesta per legge; negli altri casi il termine di 45 giorni decorre dalla data di stipula del contratto.

Il direttore dei Lavori, comunica con congruo preavviso all'esecutore, il giorno e il luogo in cui deve presentarsi, munito del personale idoneo, nonché delle attrezzature e dei materiali necessari per eseguire, ove occorra, il tracciamento dei lavori secondo piani, profili e disegni di progetto.

Avvenuta la consegna, il direttore dei lavori e l'esecutore sottoscrivono apposito verbale, che viene trasmesso al RUP, dalla cui data decorre il termine per il completamento dei lavori.

Il verbale contiene:

- le condizioni e circostanze speciali locali riconosciute e le operazioni eseguite, come i tracciamenti, gli accertamenti di misura, i collocamenti di sagome e capisaldi;
- l'indicazione delle aree, dei locali, delle condizioni di disponibilità dei mezzi d'opera per l'esecuzione dei lavori dell'esecutore, nonché dell'ubicazione e della capacità delle cave e delle discariche concesse o comunque a disposizione dell'esecutore stesso;
- la dichiarazione che l'area su cui devono eseguirsi i lavori è libera da persone e cose e, in ogni caso, che lo stato attuale è tale da non impedire l'avvio e la prosecuzione dei lavori.

Sono a carico dell'esecutore gli oneri per le spese relative alla consegna, alla verifica e al completamento del tracciamento che fosse stato già eseguito a cura della stazione appaltante.

L'esecutore dà inizio ai lavori in data (da definire) e si prevede che l'ultimazione delle opere appaltate avvenga entro il termine di giorni **120** decorrenti dalla data del verbale di consegna.

Mancata consegna

- Nel caso in cui si riscontrino differenze fra le condizioni locali e il progetto esecutivo, non si procede alla consegna e il direttore dei lavori ne riferisce immediatamente al RUP, indicando le cause e l'importanza delle differenze riscontrate rispetto agli accertamenti effettuati in sede di redazione del progetto esecutivo e delle successive verifiche, proponendo i provvedimenti da adottare.
- Nel caso in cui l'esecutore non prende parte alla consegna dei lavori, senza giustificato motivo, la stazione appaltante può fissare una nuova data di consegna, ferma restando la decorrenza del termine contrattuale dalla data della prima convocazione, oppure risolvere il contratto ed incamerare la cauzione.
- La consegna può non avvenire per causa imputabile alla stazione appaltante⁽¹⁾ ed in tal caso l'esecutore può chiedere il recesso del contratto.

Se l'istanza di recesso viene accolta, l'esecutore ha diritto al rimborso delle spese contrattuali effettivamente sostenute e documentate, in misura non superiore alla cifra, calcolata sull'importo netto dell'appalto considerando le percentuali riportate al comma 12 del predetto art. 3:

- 1,00% per la parte dell'importo fino a 258.000 euro;
- 0,50% per l'eccedenza fino a 1.549.000 euro;
- 0,20% per la parte eccedente 1.549.000 euro.

La richiesta di pagamento delle spese, debitamente quantificata, è inoltrata a pena di decadenza entro 60 giorni dalla data di ricevimento della comunicazione di accoglimento dell'istanza di recesso ed è formulata a pena di decadenza mediante riserva da iscrivere nel verbale di consegna dei lavori e confermare nel registro di contabilità.

Nel caso di appalto di progettazione ed esecuzione, l'esecutore ha altresì diritto al rimborso delle spese, nell'importo quantificato nei documenti di gara e depurato del ribasso offerto, dei livelli di progettazione dallo stesso redatti e approvati dalla stazione appaltante.

Se l'istanza di recesso non viene accolta⁽²⁾, si procede alla **consegna tardiva** dei lavori, l'esecutore ha diritto al risarcimento dei danni causati dal ritardo, pari all'interesse legale calcolato sull'importo corrispondente alla produzione media giornaliera prevista dal cronoprogramma nel periodo di ritardo, calcolato dal giorno di notifica dell'istanza di recesso fino alla data di effettiva consegna dei lavori.

Sospensione

Avvenuta la consegna, la stazione appaltante può sospendere i lavori per ragioni non di forza maggiore, purché la sospensione non si protragga per più di 60 giorni. Trascorso inutilmente tale termine, l'esecutore può chiedere la risoluzione del contratto allo stesso modo del caso di consegna tardiva per causa imputabile alla stazione appaltante.

Consegna parziale

Il direttore dei lavori provvede alla **consegna parziale** dei lavori nei casi di temporanea indisponibilità delle aree e degli immobili ed, in contraddittorio con l'appaltatore, sottoscrive il verbale di consegna parziale dei lavori.

Al riguardo, l'esecutore presenta, a pena di decadenza dalla possibilità di iscrivere riserve per ritardi, un programma di esecuzione dei lavori che preveda la realizzazione prioritaria delle lavorazioni sulle aree e sugli immobili disponibili. Tuttavia, se le cause di indisponibilità permangono anche dopo che sono stati realizzati i lavori previsti dal programma, si applica la disciplina relativa alla sospensione dei lavori.

Nel caso di **consegna d'urgenza**, il verbale di consegna indica, altresì, le lavorazioni che l'esecutore deve immediatamente eseguire, comprese le opere provvisorie.

Art. 2.8 SOSPENSIONI E TERMINE DI ULTIMAZIONE LAVORI

È disposta la sospensione dell'esecuzione⁽¹⁾ ai sensi dell'art. 121 del d.lgs. 36/2023:

- quando ricorrono circostanze speciali che non erano prevedibili al momento della stipulazione del contratto e che impediscono in via temporanea che i lavori procedano utilmente a regola d'arte - il direttore dei lavori compila il verbale di sospensione e lo inoltra al RUP entro 5 giorni;
- per ragioni di necessità o di pubblico interesse - da parte del RUP.

Il direttore dei lavori dispone la sospensione dei lavori, redigendo, con l'intervento dell'esecutore o di un suo legale rappresentante, il verbale di sospensione - ai sensi dell'art. 8 c. 1 dell'allegato II.14 del codice - riportando:

- le ragioni che hanno determinato l'interruzione dei lavori;
- lo stato di avanzamento dei lavori e delle opere la cui esecuzione rimane interrotta e le cautele adottate al fine della ripresa dell'intervento e della sua ultimazione senza eccessivi oneri;
- la consistenza del personale impiegato e dei mezzi d'opera presenti in cantiere al momento della sospensione.

La sospensione si protrae per il tempo strettamente necessario.

Se la sospensione supera 1/4 della durata complessiva prevista per l'esecuzione dei lavori, il RUP dà avviso all'ANAC; contrariamente, l'ANAC irroga una sanzione amministrativa alla stazione appaltante ai sensi dell'art. 222 c.13 del codice.

In questo caso - sospensione > 1/4 o 6 mesi della durata complessiva prevista per l'esecuzione - l'esecutore può chiedere la risoluzione del contratto senza indennità; se la stazione appaltante si oppone, l'esecutore ha diritto alla rifusione dei maggiori oneri derivanti dal prolungamento della sospensione oltre i termini suddetti.

Cessate le cause di sospensione, il RUP ordina la ripresa dell'esecuzione dei lavori ed indica un nuovo termine contrattuale. Entro 5 giorni dalla disposizione di ripresa dei lavori, il direttore dei lavori redige il verbale di ripresa dei lavori, sottoscritto anche dall'esecutore, con indicazione del nuovo termine contrattuale. Se l'esecutore ritiene che siano cessate le cause che hanno determinato la sospensione temporanea dei lavori, ma il RUP non ha ancora disposto la ripresa dei lavori, l'esecutore può diffidarlo e dare le opportune disposizioni per la ripresa al direttore dei lavori; la diffida è condizione necessaria per poter iscrivere riserva all'atto della ripresa dei lavori.

Quando, a seguito della consegna dei lavori, insorgono circostanze che impediscono parzialmente il regolare svolgimento dei lavori per cause imprevedibili o di forza maggiore, l'esecutore prosegue le parti di lavoro eseguibili, mentre si provvede alla sospensione parziale dei lavori⁽²⁾ non eseguibili, dandone atto in apposito verbale.

Le contestazioni dell'esecutore riguardo alle sospensioni dei lavori, comprese anche quelle parziali, sono iscritte, a pena di decadenza, nei verbali di sospensione e di ripresa dei lavori. Se la contestazione riguarda esclusivamente la durata della sospensione, è sufficiente l'iscrizione della stessa nel verbale di ripresa dei lavori; nel caso in cui l'esecutore non firma i verbali, deve farne espressa riserva sul registro di contabilità.

Se le sospensioni dei lavori, totali o parziali, sono disposte dalla stazione appaltante per cause diverse da quelle sopra individuate, l'esecutore può chiedere, previa iscrizione di specifica riserva, a pena di decadenza, il risarcimento dei danni subiti, quantificato sulla base di quanto previsto dall'articolo 1382 c.c. e secondo i criteri individuati dall'art. 8 c.2 dell'allegato II.14 del codice:

1. $O_{sgj,max} = 0,65 \cdot (I_c - U_i - S_g) \cdot g_{sosp} / T_{contr}$

dove:

- $O_{sgl,max}$ = limite massimo per il risarcimento dovuto ai maggiori oneri per le spese generali infruttifere
- I_c = importo contrattuale
- U_i = utile di impresa = 10% I_c
- S_g = spese generali = 15% I_c
- T_{contr} = tempo contrattuale
- g_{sosp} = giorni sospensione

2. lesione dell'utile coincidente con la ritardata percezione dell'utile di impresa, nella misura pari agli interessi legali di mora di cui all'art.2, c. 1, lett. e), del d.lgs. 231/2002, computati sulla percentuale del 10 %, rapportata alla durata dell'illegittima sospensione;
3. mancato ammortamento e retribuzioni inutilmente corrisposte riferiti rispettivamente al valore reale, all'atto della sospensione, dei macchinari esistenti in cantiere e alla consistenza della manodopera accertati dal direttore dei lavori;
4. determinazione dell'ammortamento sulla base dei coefficienti annui fissati dalle norme fiscali vigenti.

L'esecutore ultima i lavori nel termine stabilito dagli atti contrattuali, decorrente dalla data del verbale di consegna oppure, in caso di consegna parziale, dall'ultimo dei verbali di consegna e comunica per iscritto al direttore dei lavori l'ultimazione. Il direttore dei lavori procede alle necessarie constatazioni in contraddittorio. L'esecutore non ha diritto allo scioglimento del contratto né ad alcuna indennità se i lavori, per qualsiasi causa non imputabile alla stazione appaltante, non siano ultimati nel termine contrattuale e qualunque sia il maggior tempo impiegato.

L'esecutore che, per cause a lui non imputabili, non sia in grado di ultimare i lavori nel termine fissato, può richiederne la proroga con congruo anticipo rispetto alla scadenza del termine contrattuale.

Sull'istanza di proroga decide, entro 30 giorni dal suo ricevimento, il RUP, sentito il direttore dei lavori⁽³⁾.

Art. 2.9

ESECUZIONE DEI LAVORI NEL CASO DI PROCEDURE DI INSOLVENZA

Fatto salvo quanto previsto dai commi 4 e 5 dell'art. 124 del d.lgs. 36/2023, in caso di liquidazione giudiziale, di liquidazione coatta e concordato preventivo, oppure di risoluzione del contratto ai sensi dell'art. 122 o di recesso dal contratto ai sensi dell'art. 88, c. 4-ter, del codice delle leggi antimafia e delle misure di prevenzione, di cui al d.lgs. 159/2011, oppure in caso di dichiarazione giudiziale di inefficacia del contratto, la stazione appaltante interpella progressivamente i soggetti che hanno partecipato all'originaria procedura di gara, risultanti dalla relativa graduatoria, per stipulare un nuovo contratto per l'affidamento dell'esecuzione o del completamento dei lavori, servizi o forniture, se tecnicamente ed economicamente possibile.

L'affidamento avviene alle medesime condizioni già proposte dall'originario aggiudicatario in sede di offerta⁽⁴⁾.

Il curatore della procedura di liquidazione giudiziale, autorizzato dal giudice delegato all'esercizio provvisorio dell'impresa, stipula il contratto⁽²⁾ qualora l'aggiudicazione sia intervenuta prima della dichiarazione di liquidazione giudiziale ed esegue il contratto già stipulato dall'impresa assoggettata alla liquidazione giudiziale.

Art. 2.10

RISOLUZIONE DEL CONTRATTO

La stazione appaltante risolve il contratto di appalto, senza limiti di tempo, se ricorre una delle seguenti condizioni:

- a) modifica sostanziale del contratto, ai sensi dell'art. 120 c. 6 del d.lgs. 36/2023;
- b) modifiche dettate dalla necessità di lavori supplementari non inclusi nell'appalto e varianti in corso d'opera (art. 120 c.1 lett. b), c), del codice) nel caso in cui l'aumento di prezzo eccede il 50 % del valore del contratto iniziale;
- c) la modifica del contratto supera le soglie di rilevanza europea (art. 14 del codice);
- d) la modifica supera il 15% del valore iniziale del contratto per i contratti di lavori;
- e) ricorre una delle cause di esclusione automatica previste dall'art. 94 c. 1 del codice;
- f) violazione degli obblighi derivanti dai trattati, come riconosciuto dalla Corte di giustizia dell'Unione europea in un procedimento, ai sensi dell'art. 258 del TFUE;
- g) decadenza dell'attestazione di qualificazione dell'esecutore dei lavori a causa di falsa documentazione o dichiarazioni mendaci;

h) provvedimento definitivo che dispone l'applicazione di misure di prevenzione.

Il contratto di appalto può essere risolto per grave inadempimento delle obbligazioni contrattuali da parte dell'appaltatore, tale da compromettere la buona riuscita delle prestazioni; in questo caso, il direttore dei lavori, accertato il grave inadempimento alle obbligazioni contrattuali da parte dell'appaltatore, procede secondo quanto stabilito dall'art. 10 dell'allegato II.14 del codice:

- invia al RUP una relazione particolareggiata, corredata dei documenti necessari, indicando la stima dei lavori eseguiti regolarmente, il cui importo può essere riconosciuto all'appaltatore;
- formula la contestazione degli addebiti all'appaltatore, assegnando a quest'ultimo un termine massimo di 15 giorni per la presentazione delle sue controdeduzioni al RUP;

Acquisite e valutate negativamente le predette controdeduzioni, ovvero scaduto il termine senza che l'appaltatore abbia risposto, la stazione appaltante su proposta del RUP dichiara risolto il contratto, ai sensi dell'art. 122 c. 3 del codice.

Comunicata all'appaltatore la determinazione di risoluzione del contratto, il RUP, con preavviso di 20 giorni, richiede al direttore dei lavori la redazione dello stato di consistenza dei lavori già eseguiti, l'inventario di materiali, macchine e mezzi d'opera e la relativa presa in consegna.

L'organo di collaudo, acquisito lo stato di consistenza, redige un verbale di accertamento tecnico e contabile in cui accerta la corrispondenza tra quanto eseguito fino alla risoluzione del contratto e ammesso in contabilità e quanto previsto nel progetto approvato nonché nelle eventuali perizie di variante ed è altresì accertata la presenza di eventuali opere, riportate nello stato di consistenza, ma non previste nel progetto approvato nonché nelle eventuali perizie di variante.

In caso di ritardi nell'esecuzione delle prestazioni per negligenza dell'appaltatore, il direttore dei lavori assegna un termine non inferiore a 10 giorni per l'esecuzione delle prestazioni.

Al riguardo, si redige processo verbale in contraddittorio tra le parti; qualora l'inadempimento permanga allo scadere del termine sopra indicato, la stazione appaltante risolve il contratto, con atto scritto comunicato all'appaltatore, fermo restando il pagamento delle penali.

A seguito della risoluzione del contratto l'appaltatore ha diritto:

- al pagamento delle prestazioni relative ai lavori regolarmente eseguiti - nei casi a) e b);
- al pagamento delle prestazioni relative ai lavori regolarmente eseguiti decurtato:
 - degli oneri aggiuntivi derivanti dallo scioglimento del contratto;
 - e, in sede di liquidazione finale, della maggiore spesa sostenuta per il nuovo affidamento - *quando la stazione appaltante non prevede che l'affidamento avvenga alle medesime condizioni già proposte dall'originario aggiudicatario in sede in offerta (art. 124 c. 2 del codice).*

Sciolto il contratto, l'appaltatore provvede al ripiegamento dei cantieri già allestiti e allo sgombero delle aree di lavoro e relative pertinenze nel termine assegnato dalla stazione appaltante; in caso di mancato rispetto del termine, la stazione appaltante provvede d'ufficio addebitando all'appaltatore i relativi oneri e spese. Nel caso di provvedimenti giurisdizionali cautelari, possessori o d'urgenza che inibiscono o ritardano il ripiegamento dei cantieri o lo sgombero delle aree di lavoro e relative pertinenze, la stazione appaltante può depositare cauzione in conto vincolato a favore dell'appaltatore o prestare fidejussione bancaria o polizza assicurativa pari all'1% del valore del contratto, con le modalità di cui all'art. 106 del codice, resta fermo il diritto dell'appaltatore di agire per il risarcimento dei danni.

Art. 2.11 GARANZIA PROVVISORIA

La **garanzia provvisoria**, ai sensi di quanto disposto dall'art. 106 del d.lgs. 36/2023, copre la mancata sottoscrizione del contratto dovuta ad ogni fatto riconducibile all'affidatario o conseguenti all'adozione di informazione antimafia interdittiva emessa ai sensi degli artt. 84 e 91 del codice delle leggi antimafia e delle misure di prevenzione, di cui al d.lgs. 159/2011, ed è svincolata automaticamente al momento della sottoscrizione del contratto.

L'importo del presente appalto è inferiore alle soglie ⁽¹⁾ di rilevanza europea di cui all'art. 14 del codice ⁽²⁾ e pertanto la garanzia provvisoria - art. 106 c. 1, del codice - è pari al 1% del valore complessivo del presente appalto, ai sensi dell'art. 53, c. 4 del codice ⁽³⁾.

La garanzia provvisoria è costituita sotto forma di cauzione con bonifico (o altri strumenti e canali di pagamento elettronici previsti dall'ordinamento vigente), a titolo di pegno a favore di questa stazione appaltante.

Oppure

La garanzia provvisoria è costituita sotto forma di fideiussione ed è rilasciata da istituto di credito autorizzato⁽⁴⁾, a titolo di pegno a favore di questa stazione appaltante. La garanzia fideiussoria, firmata digitalmente, viene verificata telematicamente presso l'emittente ovvero gestita con ricorso a piattaforme operanti con tecnologie basate su registri distribuiti ai sensi dell'art. 8-ter c. 1 del D.L. 135/2018, convertito con modificazioni, dalla L. 12/2019, conformi alle caratteristiche stabilite dall'AgID con il provvedimento di cui all'art. 26 c. 1 del codice⁽⁵⁾.

La garanzia prevede la rinuncia:

- al beneficio della preventiva escussione del debitore principale;
- all'eccezione di cui all'art. 1957⁽⁶⁾ c. 2 c.c.;
- all'operatività della garanzia medesima entro 15 giorni, a semplice richiesta scritta di questa stazione appaltante.

Tale garanzia copre un arco temporale almeno di 180 giorni - che possono variare in relazione alla durata presumibile del procedimento - decorrenti dalla presentazione dell'offerta.

L'importo della garanzia e del suo eventuale rinnovo, è **ridotto del 30%** quando, la certificazione del sistema di qualità conforme alla norma UNI CEI ISO 9000, è stata rilasciata da organismi accreditati ai sensi delle norme della serie UNI CEI EN 45000 e della serie UNI CEI EN ISO/IEC 17000. Si applica la riduzione del **50%**, non cumulabile con la riduzione del 30%, nei confronti delle micro, delle piccole e delle medie imprese e dei raggruppamenti di operatori economici o consorzi ordinari costituiti esclusivamente da micro, piccole e medie imprese. L'importo della garanzia e del suo eventuale rinnovo è ridotto del **10%**, cumulabile con la riduzione del 30% e del 50%, quando l'operatore economico presenti una fideiussione, emessa e firmata digitalmente, che sia gestita mediante ricorso a piattaforme operanti con tecnologie basate su registri distribuiti ai sensi dell'art. 8-ter c. 1 del D.L. 135/2018, convertito con modificazioni, dalla L. 12/2019, conformi alle caratteristiche stabilite dall'AgID con il provvedimento di cui all'art. 26 c. 1. L'importo della garanzia e del suo rinnovo è ridotto fino ad un importo massimo del **20%**, cumulabile con le riduzioni del 30% e del 50%, quando l'operatore economico possieda una o più delle certificazioni o marchi individuati dall'allegato II.13 del codice, nei documenti di gara iniziali, che fissano anche l'importo della riduzione, entro il limite massimo predetto. Nel caso di cumulo delle riduzioni, la riduzione successiva è calcolata sull'importo che risulta dalla riduzione precedente. Per beneficiare della riduzione il possesso dei requisiti viene espressamente indicato nel contratto, in quanto opportunamente documentato nei modi previsti dalla normativa vigente in sede di offerta.

La garanzia deve essere conforme agli schemi tipo approvati con decreto del Ministro delle imprese e del made in Italy di concerto con il Ministro delle infrastrutture e dei trasporti e con il Ministro dell'economia e delle finanze, e prevede la rivalsa verso il contraente e il diritto di regresso verso la stazione appaltante per l'eventuale indebito arricchimento e possono essere rilasciate congiuntamente da più garanti. I garanti designano un mandatario o un delegatario per i rapporti con la stazione appaltante.

Art. 2.12 GARANZIA DEFINITIVA

L'appaltatore alla sottoscrizione del contratto, come preventivamente specificato all'interno della determina a contrarre da questa stazione appaltante, deve costituire garanzia definitiva con le modalità previste dall'art. 106 del d.lgs. 36/2023, ed è pari al **5%** dell'importo contrattuale; essendo l'appalto di importo **inferiore alle soglie di rilevanza europea**⁽²⁾ di cui all'art. 14 del codice, ai sensi dell'art. 53, c. 4 del codice⁽³⁾.

La garanzia definitiva è costituita sotto forma di cauzione con bonifico (o altri strumenti e canali di pagamento elettronici previsti dall'ordinamento vigente), a titolo di pegno a favore di questa stazione appaltante.

Oppure

La garanzia definitiva è costituita sotto forma di fideiussione ed è rilasciata da istituto di credito autorizzato⁽⁴⁾, a titolo di pegno a favore di questa stazione appaltante. La garanzia fideiussoria, firmata digitalmente, viene verificata telematicamente presso l'emittente ovvero gestita con ricorso a piattaforme operanti con tecnologie basate su registri distribuiti ai sensi dell'art. 8-ter c. 1 del D.L. 35/2018, convertito con modificazioni, dalla L. 12/2019, conformi alle caratteristiche stabilite dall'AGID con il provvedimento di cui all'art. 26 c. 1 del codice⁽⁵⁾.

La garanzia prevede la rinuncia:

- al beneficio della preventiva escussione del debitore principale;
- all'eccezione di cui all'art. 1957⁽⁶⁾ c. 2 c.c.;
- all'operatività della garanzia medesima entro 15 giorni, a semplice richiesta scritta di questa stazione appaltante.

Per salvaguardare l'interesse pubblico alla conclusione del contratto nei termini e nei modi programmati in caso di aggiudicazione con ribassi superiori al 10%, la garanzia è aumentata di tanti punti percentuali quanti sono quelli eccedenti il 10%. Se il ribasso è superiore al 20%, l'aumento è di 2 punti percentuali per ogni punto di ribasso superiore al 20%.

La garanzia è prestata per l'adempimento di tutte le obbligazioni del contratto e per il risarcimento dei danni derivanti dall'eventuale inadempimento delle obbligazioni stesse, nonché per il rimborso delle somme pagate in più all'esecutore rispetto alle risultanze della liquidazione finale, salva comunque la risarcibilità del maggior danno verso l'esecutore.

La stazione appaltante richiede all'aggiudicatario la reintegrazione della garanzia ove questa sia venuta meno in tutto o in parte; in caso di inottemperanza, la reintegrazione si effettua a valere sui ratei di prezzo da corrispondere.

Alla garanzia definitiva si applicano le riduzioni previste dall'articolo [Garanzia provvisoria](#).

L'esecutore può richiedere prima della stipulazione del contratto di sostituire la garanzia definitiva con l'applicazione di una ritenuta a valere sugli stati di avanzamento pari al 10% degli stessi, ferme restando la garanzia fideiussoria costituita per l'erogazione dell'anticipazione e la garanzia da costituire per il pagamento della rata di saldo. Per motivate ragioni di rischio dovute a particolari caratteristiche dell'appalto o a specifiche situazioni soggettive dell'esecutore dei lavori, la stazione appaltante può opporsi alla sostituzione della garanzia.

Le ritenute sono svincolate dalla stazione appaltante all'emissione del certificato di collaudo provvisorio o del certificato di regolare esecuzione o comunque non oltre 12 mesi dopo la data di ultimazione dei lavori risultante dal relativo certificato.

La stazione appaltante ha il diritto di valersi della garanzia, nei limiti dell'importo massimo garantito, per l'eventuale maggiore spesa sostenuta per il completamento dei lavori, nel caso di risoluzione del contratto disposta in danno dell'esecutore. Può, altresì, incamerare la garanzia per il pagamento di quanto dovuto dall'esecutore per le inadempienze derivanti dalla inosservanza di norme e prescrizioni dei contratti collettivi, delle leggi e dei regolamenti sulla tutela, protezione, assicurazione, assistenza e sicurezza fisica dei lavoratori addetti all'esecuzione dell'appalto.

La mancata costituzione della garanzia definitiva di cui all'art. 117, del codice, determina la decadenza dell'affidamento e l'acquisizione della cauzione provvisoria presentata in sede di offerta da parte della stazione appaltante, che aggiudica l'appalto o la concessione al concorrente che segue nella graduatoria.

La garanzia cessa di avere effetto solo alla data di emissione del certificato di collaudo provvisorio o del certificato di regolare esecuzione ed è progressivamente svincola con l'avanzamento dell'esecuzione, nel limite massimo dell'80% dell'iniziale importo garantito. L'ammontare residuo della cauzione definitiva deve permanere fino alla data di emissione del certificato di collaudo provvisorio o del certificato di regolare esecuzione, o comunque fino a 12 mesi dalla data di ultimazione dei lavori risultante dal relativo certificato.

Lo svincolo è automatico, senza necessità di nulla osta, con la sola condizione della preventiva consegna all'istituto garante, da parte dell'appaltatore, degli stati di avanzamento dei lavori o di analogo documento, in originale o in copia autentica, attestanti l'avvenuta esecuzione.

Il mancato svincolo nei 15 giorni dalla consegna dei SAL o della documentazione analoga costituisce inadempimento del garante nei confronti dell'impresa per la quale la garanzia è prestata.

Art. 2.13 COPERTURE ASSICURATIVE

L'esecutore dei lavori, in ottemperanza a quanto stabilito dall'art. 117 c. 10, del d.lgs. 36/2023, deve costituire e consegnare alla stazione appaltante almeno 10 giorni prima della consegna dei lavori una polizza di assicurazione che copre i danni subiti dalla stazione appaltante a causa del danneggiamento o della distruzione totale o parziale di impianti ed opere, anche preesistenti, verificatisi nel corso dell'esecuzione dei lavori.

L'importo della somma da assicurare corrisponde a quello del contratto⁽¹⁾.

Tale polizza assicura la stazione appaltante contro la responsabilità civile per danni causati a terzi nel corso dell'esecuzione dei lavori il cui massimale è pari al **5%** della somma assicurata per le opere con un minimo di 500.000 euro ed un massimo di 5.000.000 di euro.

La copertura assicurativa decorre dalla data di consegna dei lavori e cessa alla data di emissione del certificato di collaudo provvisorio o del certificato di regolare esecuzione o comunque decorsi **12 mesi** dalla data di ultimazione dei lavori risultante dal relativo certificato.

Qualora sia previsto un periodo di garanzia, la polizza assicurativa è sostituita da una polizza che tenga indenni le stazioni appaltanti da tutti i rischi connessi all'utilizzo delle lavorazioni in garanzia o agli interventi per la loro eventuale sostituzione o rifacimento.

L'omesso o il ritardato pagamento delle somme dovute a titolo di premio o di commissione da parte dell'esecutore non comporta l'inefficacia della garanzia nei confronti della stazione appaltante.

Le garanzie fideiussorie e le polizze assicurative di cui sopra devono essere conformi agli schemi tipo approvati con decreto del Ministro delle imprese e del made in Italy di concerto con il Ministro delle infrastrutture e dei trasporti e con il Ministro dell'economia e delle finanze. Le garanzie fideiussorie prevedono la rivalsa verso il contraente e il diritto di regresso verso la stazione appaltante per l'eventuale indebito arricchimento e possono essere rilasciate congiuntamente da più garanti. I garanti designano un mandatario o un delegatario per i rapporti con la stazione appaltante.

La garanzia è prestata per un massimale assicurato non inferiore a quello di contratto.

Art. 2.14 DISCIPLINA DEL SUBAPPALTO

L'affidamento in subappalto è subordinato al rispetto delle disposizioni di cui all'art. 119 del d.lgs. 36/2023 e deve essere sempre autorizzato dalla stazione appaltante.

A pena di nullità, fatto salvo quanto previsto dall'art. 120 c. 2, lettera d) del codice, il contratto non può essere ceduto e non può essere affidata a terzi l'integrale esecuzione delle prestazioni o lavorazioni, nonché la prevalente esecuzione delle lavorazioni relative al complesso delle categorie prevalenti e dei contratti ad alta intensità di manodopera.

Il subappalto è il contratto con il quale l'appaltatore affida a terzi l'esecuzione di parte delle prestazioni o lavorazioni oggetto del contratto di appalto, con organizzazione di mezzi e rischi a carico del subappaltatore. Costituisce, comunque, subappalto di lavori qualsiasi contratto stipulato dall'appaltatore con terzi avente ad oggetto attività ovunque espletate che richiedono l'impiego di manodopera, quali le forniture con posa in opera e i noli a caldo, se singolarmente di importo superiore al 2% dell'importo delle prestazioni affidate o di importo superiore a 100.000 euro e qualora l'incidenza del costo della manodopera e del personale sia superiore al 50% dell'importo del contratto da affidare.

L'affidatario può subappaltare a terzi l'esecuzione delle prestazioni o dei lavori oggetto del contratto secondo le disposizioni del presente articolo.

In caso di subappalto la stazione appaltante, verifica il possesso della patente a crediti per la sicurezza con punteggio pari o superiore a 15 crediti (art. 27, c.10 del d.lgs. 81/2008)⁽¹⁾ o dell'attestazione SOA in classifica pari o superiore alla III (art. 27, c. 15 del d.lgs. 81/2008)⁽²⁾ in corso di validità. (art. 90, comma 9 lett. b-bis) d.lgs. 81/2008)⁽³⁾.

Nel rispetto dei principi di cui agli artt. 1, 2 e 3 del codice la stazione appaltante, eventualmente avvalendosi del parere delle Prefetture competenti, indica nei documenti di gara le prestazioni o lavorazioni oggetto del contratto da eseguire a cura dell'aggiudicatario sulla base:

- delle caratteristiche dell'appalto, ivi comprese quelle di cui all'art. 104 c. 11⁽⁴⁾ del codice (ove si prevede il divieto di avvalimento in caso di opere per le quali sono necessari lavori o componenti di notevole contenuto tecnologico o di rilevante complessità tecnica, quali strutture, impianti e opere speciali);
- dell'esigenza di rafforzare il controllo delle attività di cantiere e più in generale dei luoghi di lavoro e di garantire una più intensa tutela delle condizioni di lavoro e della salute e sicurezza dei lavoratori ovvero di prevenire il rischio di infiltrazioni criminali, a meno che i subappaltatori siano iscritti nell'elenco dei fornitori, prestatori di servizi ed esecutori di lavori di cui al c. 52 dell'art. 1 della L. 190/2012, ovvero nell'anagrafe antimafia degli esecutori istituita dall'art. 30 del D.L. 189/2016, convertito, con modificazioni, dalla L. 229/2016, tenuto conto della natura o della complessità delle prestazioni o delle lavorazioni da effettuare.

Il contratto di subappalto viene affidato, per almeno il 20% delle attività subappaltabili, a piccole e medie imprese, secondo la definizione contenuta nell'articolo 1, comma 1, lettera o) dell'allegato I.1.

Tuttavia, gli operatori economici possono indicare nella loro offerta una percentuale diversa da destinare alle PMI, qualora lo giustificino in base alla natura, alle specificità delle prestazioni richieste o alle condizioni del mercato di riferimento.

L'affidatario deve comunicare alla stazione appaltante, prima dell'inizio della prestazione, per tutti i

sub-contratti che non sono subappalti, stipulati per l'esecuzione dell'appalto, il nome del sub-contraente, l'importo del sub-contratto e l'oggetto del lavoro affidato. Sono, altresì, comunicate alla stazione appaltante eventuali modifiche a tali informazioni avvenute nel corso del sub-contratto.

Sussiste l'obbligo di acquisire nuova autorizzazione integrativa se l'oggetto del subappalto subisce variazioni e l'importo dello stesso viene incrementato.

Nel contratto di subappalto o sub-contratto comunicato alla stazione appaltante è obbligatoriamente inserita la clausola di revisione prezzi riferita alle prestazioni o lavorazioni oggetto dell'affidamento. Tale clausola è redatta in conformità a quanto previsto dagli articoli 8 e 14 dell'Allegato II.2-bis del codice e si attiva al verificarsi delle condizioni oggettive indicate dall'art. 60, c. 2, del medesimo codice.

I soggetti affidatari dei contratti possono affidare in subappalto le opere o i lavori, compresi nel contratto, previa autorizzazione della stazione appaltante, purché:

- a) il subappaltatore sia qualificato per le lavorazioni e le prestazioni da eseguire;
- b) non sussistano a suo carico le cause di esclusione di cui al Capo II del Titolo IV della Parte V del Libro II⁽⁵⁾, del codice;
- c) all'atto dell'offerta siano stati indicati i lavori o le parti di opere che si intende subappaltare.

L'affidatario deposita il contratto di subappalto presso la stazione appaltante almeno 20 giorni prima della

data di effettivo inizio dell'esecuzione delle relative prestazioni. Al momento del deposito del contratto di subappalto presso la stazione appaltante, l'affidatario trasmette la dichiarazione del subappaltatore attestante l'assenza dei motivi di esclusione di cui al Capo II del Titolo IV della Parte V del Libro II e il possesso dei requisiti di cui agli artt. 100 e 103 del codice⁽⁶⁾. La stazione appaltante verifica la dichiarazione tramite la Banca dati nazionale di cui all'art. 23 del codice.

L'affidatario sostituisce, previa autorizzazione della stazione appaltante, i subappaltatori relativamente ai quali, all'esito di apposita verifica, sia stata accertata la sussistenza di cause di esclusione di questi ultimi. Il contratto di subappalto, corredato della documentazione tecnica, amministrativa e grafica, direttamente derivata dagli atti del contratto affidato, indica puntualmente l'ambito operativo del subappalto, sia in termini prestazionali che economici.

Il contraente principale e il subappaltatore sono responsabili in solido nei confronti della stazione appaltante in relazione alle prestazioni oggetto del contratto di subappalto.

L'aggiudicatario è responsabile in solido⁽⁷⁾ con il subappaltatore in relazione agli obblighi retributivi e contributivi, ai sensi dell'art. 29 del d.lgs. 276/2003.

Il subappaltatore, per le prestazioni affidate in subappalto, garantisce gli stessi standard qualitativi e prestazionali previsti nel contratto di appalto, riconosce, altresì, ai lavoratori un trattamento economico e normativo non inferiore a quello che avrebbe garantito il contraente principale, inclusa l'applicazione dei medesimi contratti collettivi nazionali di lavoro del contraente principale, ovvero un differente contratto collettivo, purché garantisca ai dipendenti le stesse tutele economiche e normative di quelle applicate dall'appaltatore, qualora le attività oggetto di subappalto coincidano con quelle caratterizzanti l'oggetto dell'appalto, ovvero riguardino le lavorazioni relative alle categorie prevalenti. L'affidatario corrisponde i costi della sicurezza e della manodopera, relativi alle prestazioni affidate in subappalto, alle imprese subappaltatrici senza alcun ribasso; la stazione appaltante, sentito il direttore dei lavori, il coordinatore della sicurezza in fase di esecuzione provvede alla verifica dell'effettiva applicazione della presente disposizione. L'affidatario è solidalmente responsabile con il subappaltatore degli adempimenti, da parte di questo ultimo, degli obblighi di sicurezza previsti dalla normativa vigente.

L'affidatario è tenuto ad osservare integralmente il trattamento economico e normativo stabilito dai contratti collettivi nazionale e territoriale in vigore per il settore e per la zona nella quale si eseguono le prestazioni⁽⁸⁾.

È, altresì, responsabile in solido dell'osservanza delle norme anzidette da parte dei subappaltatori nei confronti dei loro dipendenti per le prestazioni rese nell'ambito del subappalto.

L'affidatario e, per suo tramite, i subappaltatori, trasmettono alla stazione appaltante prima dell'inizio dei lavori la documentazione di avvenuta denuncia agli enti previdenziali, inclusa la Cassa edile, ove presente, assicurativi e antinfortunistici, nonché copia dei piani di sicurezza.

Ai fini del pagamento delle prestazioni rese nell'ambito dell'appalto o del subappalto, la stazione appaltante acquisisce il documento unico di regolarità contributiva in corso di validità relativo all'affidatario e a tutti i subappaltatori.

Al fine di contrastare il fenomeno del lavoro sommerso ed irregolare, il documento unico di regolarità contributiva sarà comprensivo della verifica della congruità della incidenza della mano d'opera⁽⁹⁾ relativa allo specifico contratto affidato.

Per i contratti relativi a lavori, in caso di ritardo nel pagamento delle retribuzioni dovute⁽¹⁰⁾ al personale dipendente dell'esecutore o del subappaltatore o dei soggetti titolari di subappalti e cottimi, nonché in caso

di inadempienza contributiva risultante dal documento unico di regolarità contributiva, ai sensi dell'art. 11 c. 5 del codice la stazione appaltante e gli enti concedenti assicurano, in tutti i casi, che le medesime tutele normative ed economiche siano garantite ai lavoratori in subappalto.

Nei cartelli esposti all'esterno del cantiere sono indicati anche i nominativi di tutte le imprese subappaltatrici.

L'affidatario che si avvale del subappalto o del cottimo allega copia autentica del contratto la dichiarazione circa la sussistenza o meno di eventuali forme di controllo o di collegamento a norma dell'art. 2359 del c.c. con il titolare del subappalto o del cottimo. Analoga dichiarazione è effettuata da ciascuno dei soggetti partecipanti nel caso di raggruppamento temporaneo, società o consorzio. La stazione appaltante provvede al rilascio dell'autorizzazione al subappalto entro 30 giorni dalla relativa richiesta; tale termine può essere prorogato una sola volta, ove ricorrano giustificati motivi. Trascorso tale termine senza che si sia provveduto, l'autorizzazione si intende concessa. Per i subappalti o cottimi di importo inferiore al 2% dell'importo delle prestazioni affidate o di importo inferiore a 100.000 euro, i termini per il rilascio dell'autorizzazione da parte della stazione appaltante sono ridotti della metà.

Ai sensi degli art. 18, c. 1, lett. u), 20, c. 3 e art. 26, c. 8, del d.lgs. 81/2008, nonché dell'art. 5, c. 1, della L. 136/2010, l'appaltatore è obbligato a fornire a ciascun soggetto occupato in cantiere una apposita tessera di riconoscimento, impermeabile ed esposta in forma visibile, corredata di fotografia, contenente le generalità del lavoratore, i dati identificativi del datore di lavoro e la data di assunzione del lavoratore. L'appaltatore risponde dello stesso obbligo anche per i lavoratori dipendenti dai subappaltatori autorizzati che deve riportare gli estremi dell'autorizzazione al subappalto. Tale obbligo grava anche in capo ai lavoratori autonomi che esercitano direttamente la propria attività nel medesimo luogo di lavoro, i quali sono tenuti a provvedervi per proprio conto.

La stazione appaltante indica nei documenti di gara le prestazioni o lavorazioni oggetto del contratto di appalto che, pur subappaltabili, non possono formare oggetto di ulteriore subappalto, in ragione delle specifiche caratteristiche dell'appalto e dell'esigenza, tenuto conto della natura o della complessità delle prestazioni o delle lavorazioni da effettuare, di rafforzare il controllo⁽¹¹⁾ delle attività di cantiere e più in generale dei luoghi di lavoro o di garantire una più intensa tutela delle condizioni di lavoro e della salute e sicurezza dei lavoratori oppure di prevenire il rischio di infiltrazioni criminali.

In caso di ulteriore subappalto, si applicano le disposizioni del presente articolo e del codice in riferimento alla disciplina del subappalto.

I piani di sicurezza di cui al d.lgs. 81/2008 sono messi a disposizione delle autorità competenti preposte alle verifiche ispettive di controllo dei cantieri. L'affidatario è tenuto a curare il coordinamento di tutti i subappaltatori operanti nel cantiere, al fine di rendere gli specifici piani redatti dai singoli subappaltatori compatibili tra loro e coerenti con il piano presentato.

Il direttore tecnico di cantiere è responsabile del rispetto del piano da parte di tutte le imprese impegnate nell'esecuzione dei lavori.

Nell'ipotesi di raggruppamento temporaneo o di consorzio, detto obbligo incombe al mandatario. Il direttore tecnico di cantiere è responsabile del rispetto del piano da parte di tutte le imprese impegnate nell'esecuzione dei lavori. Con riferimento ai lavori affidati in subappalto, il direttore dei lavori, con l'ausilio dei direttori operativi e degli ispettori di cantiere, ove nominati, svolge le seguenti funzioni:

- a) verifica la presenza in cantiere delle imprese subappaltatrici autorizzate, nonché dei subcontraenti, che non sono subappaltatori, i cui nominativi sono stati comunicati alla stazione appaltante;
- b) controlla che i subappaltatori e i subcontraenti svolgano effettivamente la parte di prestazioni ad essi affidata nel rispetto della normativa vigente e del contratto stipulato.

Ai sensi dell'art. 119, c. 20, del codice la stazione appaltante rilascia all'appaltatore il certificato per la partecipazione e qualificazione, detraendo dal valore complessivo dell'appalto il valore e la categoria delle prestazioni subappaltate.

I certificati di cui sopra, relativi alle prestazioni eseguite, sono utilizzabili dai subappaltatori per ottenere o rinnovare l'attestazione di qualificazione.

Art. 2.15 PENALI E PREMI DI ACCELERAZIONE

Ai sensi dell'art. 126 c. 1 del d.lgs. 36/2023⁽¹⁾, i contratti di appalto prevedono **penali per il ritardo** nell'esecuzione delle prestazioni contrattuali da parte dell'appaltatore commisurate ai giorni di ritardo e proporzionali rispetto all'importo del contratto o delle prestazioni contrattuali.

Le penali dovute per il ritardato adempimento sono calcolate in misura giornaliera compresa tra lo 0,5‰ e l'1,5‰ dell'ammontare netto contrattuale, da determinare in relazione all'entità delle conseguenze legate al ritardo, e non possono comunque superare, complessivamente, il 10% di detto ammontare netto contrattuale.

In caso di mancato rispetto del termine stabilito per l'ultimazione dei lavori, viene applicata una penale giornaliera pari a **0,5 per mille** dell'importo netto contrattuale.

Relativamente all'esecuzione della prestazione articolata in più parti⁽³⁾, come previsto dal progetto esecutivo e dal presente Capitolato speciale d'appalto, nel caso di ritardo rispetto ai termini di una o più d'una di tali parti, le penali su indicate si applicano ai rispettivi importi.

Tutte le penali sono contabilizzate in detrazione, in occasione di ogni pagamento immediatamente successivo al verificarsi della relativa condizione di ritardo, e sono imputate mediante ritenuta sull'importo della rata di saldo in sede di collaudo finale.

Se l'ultimazione dei lavori avviene in anticipo rispetto al termine fissato contrattualmente, la stazione appaltante prevede nel bando o nell'avviso di indizione della gara un **premio di accelerazione per ogni giorno di anticipo**, ai sensi dell'art. 126 c. 2 del codice⁽⁴⁾.

Il premio è determinato, nei limiti delle somme disponibili, indicate nel quadro economico dell'intervento alla voce 'imprevisti', nonché nel limite del 50 per cento delle economie derivanti dai ribassi d'asta, ai giorni di anticipo in misura giornaliera pari allo **0,5 per mille** dell'ammontare netto contrattuale; è, inoltre, corrisposto a seguito della conclusione delle operazioni di collaudo.

La stazione appaltante prevede nei documenti di gara iniziali un premio di accelerazione anche nel caso in cui il termine contrattuale sia legittimamente prorogato e l'ultimazione dei lavori avvenga in anticipo rispetto al termine prorogato. Tale termine si computa dalla data originariamente prevista nel contratto.

Art. 2.16 SICUREZZA DEI LAVORI

L'appaltatore è tenuto ad osservare le disposizioni del piano di sicurezza e coordinamento eventualmente predisposto dal Coordinatore per la sicurezza in fase di progettazione (CSP) e messo a disposizione da parte della Stazione appaltante, ai sensi dell'articolo 100 del d.lgs. n. 81/2008.

L'obbligo è esteso alle eventuali modifiche e integrazioni disposte autonomamente dal Coordinatore per la sicurezza in fase di esecuzione (CSE) in seguito a sostanziali variazioni alle condizioni di sicurezza sopravvenute e alle eventuali modifiche e integrazioni approvate o accettate dallo stesso CSE. I nominativi dell'eventuale CSP e del CSE sono comunicati alle imprese esecutrici e indicati nel cartello di cantiere a cura della Stazione appaltante.

L'Appaltatore, prima della consegna dei lavori e, anche in caso di consegna d'urgenza, dovrà presentare al CSE (ai sensi dell'art. 100 del d.lgs. 9 aprile 2008, n. 8) le eventuali proposte di integrazione al Piano di Sicurezza e Coordinamento allegato al progetto.

L'Appaltatore dovrà redigere il Piano Operativo di Sicurezza (POS), in riferimento al singolo cantiere interessato, da considerare come piano complementare di dettaglio del piano di sicurezza sopra menzionato. Il POS deve essere redatto da ciascuna impresa operante nel cantiere e consegnato alla stazione appaltante, per il tramite dell'appaltatore, prima dell'inizio dei lavori per i quali esso è redatto.

Qualora non sia previsto Piano di Sicurezza e Coordinamento (PSC), all'Appaltatore potrà essere richiesta la redazione di un Piano di Sicurezza Sostitutivo (PSS) del Piano di Sicurezza e Coordinamento conforme ai contenuti dell'Allegato XV del d.lgs. 9 aprile 2008, n. 81.

Nei casi in cui è prevista la redazione del Piano di Sicurezza e Coordinamento, prima dell'inizio dei lavori, ovvero in corso d'opera, le imprese esecutrici possono presentare, per mezzo dell'impresa affidataria, al

Coordinatore per l'esecuzione dei lavori proposte di modificazioni o integrazioni al Piano di Sicurezza e di Coordinamento loro trasmesso al fine di adeguarne i contenuti alle tecnologie proprie dell'Appaltatore e per garantire il rispetto delle norme per la prevenzione degli infortuni e la tutela della salute dei lavoratori eventualmente disattese nel piano stesso.

Il piano di sicurezza dovrà essere rispettato in modo rigoroso. È compito e onere dell'Appaltatore ottemperare a tutte le disposizioni normative vigenti in campo di sicurezza ed igiene del lavoro che gli concernono e che riguardano le proprie maestranze, mezzi d'opera ed eventuali lavoratori autonomi cui ritenga di affidare, anche in parte, lavori o prestazioni specialistiche in essi compresi.

Ai sensi dell'articolo 90 del d.lgs. n. 81/2008 nei cantieri in cui è prevista la presenza di più imprese esecutrici, anche non contemporanea, viene designato il coordinatore per la progettazione (CSP) e, prima dell'affidamento dei lavori, il coordinatore per l'esecuzione dei lavori (CSE), in possesso dei requisiti di cui all'articolo 98 del d.lgs. n. 81/2008. La disposizione di cui al periodo precedente si applica anche nel caso in cui, dopo l'affidamento dei lavori a un'unica impresa, l'esecuzione dei lavori o di parte di essi sia affidata a una o più imprese.

Anche nel caso di affidamento dei lavori ad un'unica impresa, si procederà alle seguenti verifiche prima della consegna dei lavori:

- a) verifica dell'idoneità tecnico-professionale delle imprese affidatarie, delle imprese esecutrici e dei lavoratori autonomi in relazione alle funzioni o ai lavori da affidare, con le modalità di cui all'allegato XVII del d.lgs. n. 81/2008. Nei cantieri la cui entità presunta è inferiore a 200 uomini-giorno e i cui lavori non comportano rischi particolari di cui all'allegato XI, il requisito si considera soddisfatto mediante presentazione da parte delle imprese e dei lavoratori autonomi del certificato di iscrizione alla Camera di commercio, industria e artigianato e del documento unico di regolarità contributiva, corredato da autocertificazione in ordine al possesso degli altri requisiti previsti dall'allegato XVII;
- b) dichiarazione dell'organico medio annuo, distinto per qualifica, corredata dagli estremi delle denunce dei lavoratori effettuate all'Istituto nazionale della previdenza sociale (INPS), all'Istituto nazionale assicurazione infortuni sul lavoro (INAIL) e alle casse edili, nonché una dichiarazione relativa al contratto collettivo stipulato dalle organizzazioni sindacali comparativamente più rappresentative, applicato ai lavoratori dipendenti. Nei cantieri la cui entità presunta è inferiore a 200 uomini-giorno e i cui lavori non comportano rischi particolari di cui all'allegato XI, il requisito si considera soddisfatto mediante presentazione da parte delle imprese del documento unico di regolarità contributiva, fatta salva l'acquisizione d'ufficio da parte delle stazioni appaltanti pubbliche, e dell'autocertificazione relativa al contratto collettivo applicato;
- c) copia della notifica preliminare, se ricorre il caso di cui all'articolo 99 del d.lgs. n. 81/2008 e dichiarazione attestante l'avvenuta verifica della documentazione di cui alle lettere a) e b).

All'atto dell'inizio dei lavori, e possibilmente nel verbale di consegna, l'Appaltatore, e per suo tramite i subappaltatori, dovranno dichiarare esplicitamente di essere a conoscenza del regime di sicurezza del lavoro, ai sensi del d.lgs. 9 aprile 2008, n. 81, in cui si colloca l'appalto e cioè:

- il nome del committente o per esso in forza delle competenze attribuitegli, la persona che lo rappresenta;
- il nome del Responsabile dei Lavori, eventualmente incaricato dal suddetto Committente (ai sensi dell'art. 89 d.lgs. 9 aprile 2008, n. 81);
- che i lavori appaltati rientrano/non rientrano nelle soglie fissate dall'art. 90 del d.lgs. 9 aprile 2008, n. 81, per la nomina dei Coordinatori della Sicurezza;
- il nome del Coordinatore della Sicurezza in fase di progettazione;
- il nome del Coordinatore della Sicurezza in fase di esecuzione;
- di aver preso visione del Piano di Sicurezza e Coordinamento in quanto facente parte del progetto e di avervi adeguato le proprie offerte, tenendo conto che i relativi oneri, non soggetti a ribasso d'asta, assommano all'importo di Euro **3.325,50**.

Nella fase di realizzazione dell'opera il Coordinatore per l'esecuzione dei lavori, ove previsto ai sensi dell'art. 92 d.lgs. 9 aprile 2008, n. 81:

- verificherà, tramite opportune azioni di coordinamento e controllo, l'applicazione da parte delle imprese appaltatrici (e subappaltatrici) e dei lavoratori autonomi delle disposizioni contenute nel Piano di Sicurezza e Coordinamento di cui all'art. 100, d.lgs. 9 aprile 2008, n. 81 ove previsto;
- verificherà l'idoneità dei Piani Operativi di Sicurezza;
- adeguerà il piano di sicurezza e coordinamento ove previsto e il fascicolo, in relazione all'evoluzione dei lavori e alle eventuali modifiche;
- organizzerà, tra tutte le imprese presenti a vario titolo in cantiere, la cooperazione ed il coordinamento delle attività per la prevenzione e la protezione dai rischi;
- sovrintenderà all'attività informativa e formativa per i lavoratori, espletata dalle varie imprese;

- controllerà la corretta applicazione, da parte delle imprese, delle procedure di lavoro e, in caso contrario, attuerà le azioni correttive più efficaci;
- segnalerà al Committente o al responsabile dei lavori, previa contestazione scritta, le inadempienze da parte delle imprese e dei lavoratori autonomi;
- proporrà la sospensione dei lavori, l'allontanamento delle imprese o la risoluzione del contratto.

Nel caso in cui la Stazione Appaltante o il responsabile dei lavori non adottino alcun provvedimento, senza fornire idonea motivazione, il CSE provvede a dare comunicazione dell'inadempienza alla ASL e alla Direzione Provinciale del Lavoro. In caso di pericolo grave ed imminente, direttamente riscontrato, egli potrà sospendere le singole lavorazioni, fino alla verifica degli avvenuti adeguamenti effettuati dalle imprese interessate.

I piani di sicurezza dovranno comunque essere aggiornati nel caso di nuove disposizioni in materia di sicurezza e di igiene del lavoro, o di nuove circostanze intervenute nel corso dell'appalto, nonché ogni qualvolta l'Appaltatore intenda apportare modifiche alle misure previste o ai macchinari ed attrezzature da impiegare.

L'Appaltatore dovrà portare a conoscenza del personale impiegato in cantiere e dei rappresentanti dei lavori per la sicurezza il piano di sicurezza ed igiene del lavoro e gli eventuali successivi aggiornamenti, allo scopo di informare e formare detto personale, secondo le direttive eventualmente emanate dal Coordinatore per l'esecuzione dei lavori. Ai sensi dell'articolo 119, c. 12, del d.lgs. 36/2023, l'affidatario è solidalmente responsabile con i subappaltatori per gli adempimenti, da parte di questo ultimo, degli obblighi di sicurezza previsti dalla normativa vigente.

Le gravi o ripetute violazioni dei piani di sicurezza da parte dell'appaltatore, comunque accertate, previa formale costituzione in mora dell'interessato, costituiscono causa di risoluzione del contratto.

Art. 2.17

OBBLIGHI DELL'APPALTATORE RELATIVI ALLA TRACCIABILITÀ DEI FLUSSI FINANZIARI

L'appaltatore assume tutti gli obblighi di tracciabilità dei flussi finanziari di cui all'art. 3 della L. 136/2010, a pena di nullità del contratto.

Tutti i movimenti finanziari relativi all'intervento per pagamenti a favore dell'appaltatore, o di tutti i soggetti che eseguono lavori, forniscono beni o prestano servizi in relazione all'intervento, avvengono mediante bonifico bancario o postale, ovvero altro mezzo che sia ammesso dall'ordinamento giuridico in quanto idoneo ai fini della tracciabilità. Tali pagamenti avvengono utilizzando i conti correnti dedicati.

Le prescrizioni suindicate sono riportate anche nei contratti sottoscritti con subappaltatori e/o subcontraenti a qualsiasi titolo interessati all'intervento.

L'appaltatore si impegna, inoltre, a dare immediata comunicazione alla stazione appaltante ed alla prefettura-ufficio territoriale del Governo della provincia ove ha sede la stazione appaltante, della notizia dell'inadempimento della propria controparte (subappaltatore/subcontraente) agli obblighi di tracciabilità finanziaria. Il mancato utilizzo del bonifico bancario o postale ovvero degli altri strumenti idonei a consentire la piena tracciabilità delle operazioni costituisce causa di risoluzione del contratto.

Art. 2.18

ANTICIPAZIONE - MODALITÀ E TERMINI DI PAGAMENTO DEL CORRISPETTIVO

Ai sensi dell'art. 125 del d.lgs. 36/2023, sul valore del contratto d'appalto viene calcolato l'importo dell'anticipazione del prezzo pari al 20%⁽¹⁾ da corrispondere all'appaltatore entro 15 giorni dall'effettivo inizio della prestazione.

L'erogazione dell'anticipazione, consentita anche nel caso di consegna in via d'urgenza, ai sensi dell'art. 17, c. 8 e 9 del codice⁽²⁾ è subordinata alla costituzione di garanzia fideiussoria bancaria o assicurativa di importo pari all'anticipazione maggiorato del tasso di interesse legale applicato al periodo necessario al recupero dell'anticipazione stessa secondo il cronoprogramma della prestazione. La predetta garanzia è rilasciata da imprese bancarie autorizzate ai sensi dell'art. 106 c. 3 del codice⁽³⁾, o assicurative, autorizzate alla copertura dei rischi ai quali si riferisce l'assicurazione e che rispondono ai requisiti di solvibilità previsti dalle leggi che ne disciplinano la rispettiva attività. La garanzia può essere, altresì, rilasciata dagli intermediari finanziari iscritti nell'albo degli intermediari finanziari di cui all'art. 106 del d.lgs. 385/1993 che svolgono esclusivamente attività di rilascio garanzie e sono sottoposti a revisione contabile.

La garanzia fideiussoria è emessa e firmata digitalmente ed è verificabile telematicamente presso l'emittente, ovvero gestita mediante ricorso a piattaforme operanti con tecnologie basate su registri distribuiti ai sensi dell'art. 8-ter c. 1, del D.L. 135/2018, convertito, con modificazioni, dalla L. 12/2019, conformi alle caratteristiche stabilite dall'Agid con il provvedimento di cui all'art. 26 c. 1 del codice⁽⁴⁾.

L'importo della garanzia è gradualmente e automaticamente ridotto nel corso della prestazione, in

rapporto al progressivo recupero dell'anticipazione da parte della stazione appaltante. Il beneficiario decade dall'anticipazione, con obbligo di restituzione, se l'esecuzione della prestazione non procede, per ritardi a lui imputabili, secondo i tempi contrattuali. Sulle somme restituite sono dovuti gli interessi legali con decorrenza dalla data di erogazione della anticipazione.

L'Appaltatore avrà diritto a pagamenti in acconto, in corso d'opera, ogni qual volta il suo credito, al netto del ribasso d'asta e delle prescritte ritenute, raggiunga la cifra di Euro 150.000,00.

Nei contratti di lavori i pagamenti relativi agli acconti del corrispettivo sono effettuati nel termine di 30 giorni decorrenti dall'adozione di ogni SAL, salvo che sia espressamente concordato nel contratto un diverso termine, comunque non superiore a 60 giorni e purché ciò sia oggettivamente giustificato dalla natura particolare del contratto o da talune sue caratteristiche.

Il SAL, ricavato dal registro di contabilità, è rilasciato nelle modalità e nei termini indicati nel contratto. A tal fine, il direttore dei lavori accerta senza indugio il raggiungimento delle condizioni contrattuali. In mancanza, lo comunica l'esecutore dei lavori. Contestualmente all'esito positivo dell'accertamento, oppure contestualmente al ricevimento della comunicazione dell'esecutore, il direttore dei lavori adotta il SAL e lo trasmette al RUP.

In caso di difformità tra le valutazioni del direttore dei lavori e quelle dell'esecutore in merito al raggiungimento delle condizioni contrattuali per l'adozione del SAL, il direttore dei lavori, a seguito di tempestivo contraddittorio con l'esecutore, archivia la comunicazione oppure adotta il SAL e lo trasmette immediatamente al RUP.

I certificati di pagamento⁽⁵⁾ relativi agli acconti del corrispettivo sono emessi dal RUP contestualmente all'adozione di ogni SAL e comunque entro un termine non superiore a 7 giorni. Il RUP, previa verifica della regolarità contributiva dell'esecutore e dei subappaltatori, invia il certificato di pagamento alla stazione appaltante, la quale procede al pagamento. L'esecutore emette fattura al momento dell'adozione del certificato di pagamento.

Ai sensi dell'art. 4, comma 2, d.m. 143/2021, la congruità dell'incidenza della manodopera sull'opera complessiva, deve essere richiesta dal committente o dall'impresa affidataria, in occasione della presentazione dell'ultimo stato di avanzamento dei lavori da parte dell'impresa, prima di procedere al saldo finale dei lavori.

A tal fine l'impresa affidataria avrà l'obbligo di attestare la **congruità dell'incidenza della manodopera** mediante la presentazione del DURC di congruità riferito all'opera complessiva (art. 4, comma 3, d.m. 143/2021).

L'attestazione di congruità sarà rilasciata dalla Cassa Edile/Edilcassa territorialmente competente, entro 10 giorni dalla richiesta, su istanza dell'impresa affidataria.

Nel caso in cui la Cassa Edile/Edilcassa riscontrasse delle incongruità nei dati (art. 5, d.m. 143/2021), lo comunicherà all'impresa affidataria, la quale avrà 15 giorni di tempo, dalla ricezione dell'avviso, per regolarizzare la sua posizione, attraverso il versamento in Cassa Edile/Edilcassa dell'importo pari alla differenza di costo del lavoro necessaria a raggiungere la percentuale stabilita per la congruità ed ottenere il rilascio del DURC di congruità.

Laddove invece, decorra inutilmente il termine di 15 giorni, la Cassa Edile/Edilcassa comunicherà, l'esito negativo della verifica di congruità ai soggetti che hanno effettuato la richiesta, con l'indicazione dell'importo a debito e delle cause di irregolarità. Conseguentemente, la Cassa Edile/Edilcassa territorialmente competente procederà all'iscrizione dell'impresa affidataria nella Banca nazionale delle imprese irregolari (BNI).

Qualora lo scostamento rispetto agli indici di congruità sia accertato in misura pari o inferiore al 5% della percentuale di incidenza della manodopera, la Cassa Edile/Edilcassa rilascerà ugualmente l'attestazione di congruità previa dichiarazione del direttore dei lavori che giustifichi tale scostamento.

Il RUP rilascia il certificato di pagamento relativo alla rata di saldo all'esito positivo del collaudo dei lavori e comunque entro un termine non superiore a 7 giorni dall'emissione dei relativi certificati. Il pagamento è effettuato nel termine di 30 giorni decorrenti dall'esito positivo del collaudo, salvo non sia concordato un diverso termine nel contratto (non superiore a 60 giorni) e purché ciò sia oggettivamente giustificato dalla natura particolare del contratto o da talune sue caratteristiche.

Il certificato di pagamento non costituisce presunzione di accettazione dell'opera, ai sensi dell'art. 1666 c. 2 del c.c.

In caso di ritardo nei pagamenti si applicano gli interessi moratori di cui agli artt. 5 e 6 del d.lgs. 231/2002.

Le piattaforme digitali di cui all'art. 25 del codice, assicurano la riconducibilità delle fatture elettroniche agli acconti corrispondenti ai SAL e a tutti i pagamenti dei singoli contratti, garantendo l'interoperabilità con i sistemi centrali di contabilità pubblica. Le predette piattaforme sono integrate con la piattaforma tecnologica per l'interconnessione e l'interoperabilità tra le pubbliche amministrazioni e i prestatori di servizi di pagamento abilitati, prevista dall'art. 5 del codice dell'amministrazione digitale, di cui al d.lgs. 82/2005.

Ai sensi dell'art. 11 c. 6 del codice, in caso di inadempienza contributiva risultante dal documento unico di regolarità contributiva relativo a personale dipendente dell'affidatario o del subappaltatore o dei soggetti titolari di subappalti e cottimi, impiegato nell'esecuzione del contratto, la stazione appaltante trattiene dal certificato di pagamento l'importo corrispondente all'inadempienza per il successivo versamento diretto agli enti previdenziali e assicurativi, compresa, nei lavori, la cassa edile.

In ogni caso sull'importo netto progressivo delle prestazioni è operata una ritenuta dello 0,50%; le ritenute possono essere svincolate soltanto in sede di liquidazione finale, dopo l'approvazione da parte della stazione appaltante del certificato di collaudo o di verifica di conformità, previo rilascio del documento unico di regolarità contributiva.

In caso di ritardo nel pagamento delle retribuzioni dovute al personale, il RUP invita per iscritto il soggetto inadempiente, ed in ogni caso l'affidatario, a provvedervi entro i successivi 15 giorni. Ove non sia stata contestata formalmente e motivatamente la fondatezza della richiesta entro il termine sopra assegnato, la stazione appaltante paga anche in corso d'opera direttamente ai lavoratori le retribuzioni arretrate, detraendo il relativo importo dalle somme dovute all'affidatario del contratto ovvero dalle somme dovute al subappaltatore inadempiente nel caso in cui sia previsto il pagamento diretto.

Art. 2.19 CONTO FINALE - AVVISO AI CREDITORI

Si stabilisce che il conto finale viene compilato **entro 15 giorni** dalla data dell'ultimazione dei lavori.

Il conto finale dei lavori è compilato dal Direttore dei Lavori a seguito della certificazione dell'ultimazione degli stessi e trasmesso al RUP unitamente ad una relazione, in cui sono indicate le vicende alle quali l'esecuzione del lavoro è stata soggetta, allegando tutta la relativa documentazione.

Il conto finale dei lavori è sottoscritto dall'esecutore. All'atto della firma, l'esecutore non può iscrivere domande per oggetto o per importo diverse da quelle formulate nel registro di contabilità durante lo svolgimento dei lavori, e deve confermare le riserve già iscritte sino a quel momento negli atti contabili. Se l'Appaltatore non firma il conto finale nel termine indicato, non superiore a 30 giorni, o se lo sottoscrive senza confermare le domande già formulate nel registro di contabilità, il conto finale si intende definitivamente accettato.

Firmato dall'esecutore il conto finale, o scaduto il termine sopra assegnato, il RUP, entro i successivi 60 giorni, redige una propria relazione finale riservata nella quale esprime parere motivato sulla fondatezza delle domande dell'esecutore per le quali non siano intervenuti la transazione o l'accordo bonario.

All'atto della redazione del certificato di ultimazione dei lavori il RUP dà avviso al sindaco o ai sindaci del comune nel cui territorio si eseguiranno i lavori, i quali curano la pubblicazione di un avviso contenente l'invito per coloro i quali vantino crediti verso l'esecutore per indebite occupazioni di aree o stabili e danni arrecati nell'esecuzione dei lavori, a presentare entro un termine non superiore a 60 giorni le ragioni dei loro crediti e la relativa documentazione. Trascorso questo termine il sindaco trasmette al RUP i risultati dell'anzidetto avviso con le prove delle avvenute pubblicazioni ed i reclami eventualmente presentati. Il RUP invita l'esecutore a soddisfare i crediti da lui riconosciuti e quindi rimette al collaudatore i documenti ricevuti dal sindaco o dai sindaci interessati, aggiungendo il suo parere in merito a ciascun titolo di credito ed eventualmente le prove delle avvenute tacitazioni.

Al conto finale il direttore dei lavori allega la seguente documentazione:

- il verbale o i verbali di consegna dei lavori;
- gli atti di consegna e riconsegna di mezzi d'opera, aree o cave di prestito concessi in uso all'esecutore;
- le eventuali perizie di variante, con gli estremi della intervenuta approvazione;
- gli eventuali nuovi prezzi e i relativi verbali di concordamento, atti di sottomissione e atti aggiuntivi, con gli estremi di approvazione e di registrazione;
- gli ordini di servizio impartiti;
- la sintesi dell'andamento e dello sviluppo dei lavori con l'indicazione delle eventuali riserve e la menzione delle eventuali transazioni e accordi bonari intervenuti, nonché una relazione riservata relativa alle riserve dell'esecutore non ancora definite;
- i verbali di sospensione e ripresa dei lavori, il certificato di ultimazione dei lavori con l'indicazione dei ritardi e delle relative cause;
- gli eventuali sinistri o danni a persone, animali o cose con indicazione delle presumibili cause e delle relative conseguenze;
- i processi verbali di accertamento di fatti o di esperimento di prove;

- le richieste di proroga e le relative determinazioni del RUP, ai sensi dell'articolo 121, comma 8, del codice;
- gli atti contabili, ossia i libretti delle misure e il registro di contabilità;
- tutto ciò che può interessare la storia cronologica dell'esecuzione, aggiungendo tutte le notizie tecniche ed economiche che possono agevolare il collaudo.

Art. 2.20

ULTIMAZIONE LAVORI - COLLAUDO TECNICO-AMMINISTRATIVO

Il direttore dei lavori, a seguito della comunicazione dell'esecutore di avvenuta ultimazione dei lavori, procede alla constatazione sullo stato di consistenza delle opere in contraddittorio con l'esecutore, emette il certificato di ultimazione dei lavori e lo invia al RUP, il quale ne rilascia copia conforme all'esecutore. Tale certificato costituisce titolo sia per l'applicazione delle penali previste nel contratto per il caso di ritardata esecuzione, sia per l'assegnazione di un termine perentorio per l'esecuzione di lavori di piccola entità non incidenti sull'uso e la funzionalità delle opere.

Non oltre 6 mesi dall'ultimazione dei lavori⁽¹⁾ il collaudo viene completato, secondo le disposizioni riportate all'art. 116 e alla sezione III dell'allegato II.14 del d.lgs. 36/2023.

Il collaudo rappresenta l'attività di verifica finale dei lavori ed è finalizzato a certificare il rispetto delle caratteristiche tecniche, economiche e qualitative dei lavori e delle prestazioni, nonché degli obiettivi e dei tempi, in conformità delle previsioni e pattuizioni contrattuali, e comprende tutte le verifiche tecniche previste dalle normative di settore.

Nel dettaglio, il collaudo ha l'obiettivo di verificare che:

- l'opera o il lavoro siano stati eseguiti a regola d'arte, secondo:
 - il progetto approvato e le relative prescrizioni tecniche;
 - le eventuali perizie di variante;
 - il contratto e gli eventuali atti di sottomissione o aggiuntivi debitamente approvati;
- i dati risultanti dalla contabilità finale e dai documenti giustificativi corrispondano fra loro e con le risultanze di fatto, non solo per dimensioni, forma e quantità, ma anche per qualità dei materiali, dei componenti e delle provviste;
- le procedure espropriative poste a carico dell'esecutore siano state espletate tempestivamente e diligentemente.

In tale sede vengono esaminate anche le riserve dell'esecutore, sulle quali non sia già intervenuta una risoluzione definitiva in via amministrativa, se iscritte nel registro di contabilità e nel conto finale nei termini e nei modi stabiliti dall'allegato II.14 del codice.

Le operazioni di collaudo terminano con l'emissione del certificato di collaudo attestante la collaudabilità dell'opera che, in alcuni casi, può essere sostituito dal certificato di regolare esecuzione rilasciato dal direttore dei lavori.

Collaudo tecnico - amministrativo

In primo luogo, il RUP trasmette all'organo di collaudo⁽²⁾, in formato cartaceo o digitale:

- copia conforme del contratto d'appalto e dei documenti allegati, nonché il provvedimento di approvazione del progetto;
- eventuali perizie di variante e suppletive, con le relative approvazioni intervenute e copia dei relativi atti di sottomissione o aggiuntivi;
- copia del programma di esecuzione dei lavori redatto dall'esecutore e relativi eventuali aggiornamenti approvati dal direttore dei lavori;
- verbale di consegna dei lavori;
- disposizioni del RUP e ordini di servizio e rapporti periodici emessi dal direttore dei lavori;
- eventuali verbali di sospensione e ripresa lavori;
- certificato di ultimazione lavori;
- originali di tutti i documenti contabili o giustificativi prescritti dall'allegato II.14 del codice;
- verbali di prova sui materiali, nonché le relative certificazioni di qualità;
- conto finale dei lavori;
- relazione del direttore dei lavori in accompagnamento al conto finale, relativa documentazione allegata nonché l'esito dell'avviso ai creditori di cui all'articolo [Conto finale - Avviso ai creditori](#);
- relazione del RUP sul conto finale;

- relazioni riservate sia del direttore dei lavori, che del RUP sulle eventuali riserve avanzate dall'esecutore dei lavori non definite in corso d'opera;
- certificati di cui all'art. 18 c. 22 dell'allegato II.12 del codice, limitatamente ai lavori relativi alla categoria OS 12-A;
- capitolato informativo, piano di gestione informativa, relazione specialistica sulla modellazione informativa che attesti il rispetto e l'adempimento di quanto prescritto nel capitolato informativo e nel piano di gestione informativa, modelli informativi aggiornati durante l'esecuzione dell'opera e corrispondenti a quanto realizzato - nel caso in cui si utilizzano i metodi e gli strumenti di gestione informativa digitale delle costruzioni, di cui all'art. 43 e all'allegato I.9 del codice⁽³⁾;

L'organo di collaudo, dopo aver esaminato e verificato la completezza dei documenti acquisiti, comunica al RUP e al direttore dei lavori il giorno della visita di collaudo.

Il direttore dei lavori mette al corrente l'esecutore, il personale incaricato della sorveglianza e della contabilità dei lavori e, ove necessario, gli eventuali incaricati dell'assistenza giornaliera dei lavori, affinché intervengano alla visita di collaudo.

Il direttore dei lavori ha l'obbligo di presenziare alla visita di collaudo; mentre, se l'esecutore non si presenta, la visita di collaudo viene eseguita alla presenza di due testimoni estranei alla stazione appaltante e la relativa spesa è posta a carico dell'esecutore.

In ogni caso l'esecutore mette a disposizione dell'organo di collaudo, a propria cura e spese, gli operai e i mezzi d'opera necessari a eseguire le operazioni di riscontro, le esplorazioni, gli scandagli, gli esperimenti, compreso quanto necessario al collaudo statico.

Durante la visita di collaudo viene redatto apposito processo verbale, firmato dalle figure che hanno preso parte alla visita, in cui sono descritti:

- i rilievi fatti dall'organo di collaudo;
- le singole operazioni e le verifiche compiute;
- il numero e la profondità dei saggi effettuati e i risultati ottenuti - i punti di esecuzione dei saggi sono riportati sui disegni di progetto o chiaramente individuati a verbale.

Il processo verbale riporta le seguenti indicazioni:

- una sintetica descrizione dell'opera e della sua ubicazione;
- i principali estremi dell'appalto;
- gli estremi del provvedimento di nomina dell'organo di collaudo;
- il giorno della visita di collaudo;
- le generalità degli intervenuti alla visita e di coloro che, sebbene invitati, non sono intervenuti.

Confronta i dati di fatto risultanti dal processo verbale di visita con i dati di progetto, delle varianti approvate e dei documenti contabili, e formula le proprie considerazioni sull'esecuzione dei lavori in rapporto alle prescrizioni contrattuali e alle disposizioni impartite dal direttore dei lavori. Al riguardo, tenendo conto anche dei pareri del RUP, valuta:

- se il lavoro è collaudabile;
- a quali condizioni e restrizioni si può collaudare;
- i provvedimenti da prendere se non è collaudabile;
- le modificazioni da introdursi nel conto finale;
- il credito o l'eventuale debito maturato dall'esecutore.

Esprime, inoltre, le proprie considerazioni sulle modalità di conduzione dei lavori da parte dell'esecutore e del subappaltatore e redige apposita relazione riservata in cui espone il proprio parere sulle riserve e domande dell'esecutore e sulle eventuali penali per le quali non sia già intervenuta una risoluzione definitiva.

In caso di discordanza fra la contabilità e lo stato di fatto, l'organo di controllo accerta le cause e apporta le opportune rettifiche al conto finale.

Se le discordanze sono di notevole entità, l'organo di collaudo sospende le operazioni e ne riferisce al RUP presentandogli le sue proposte; il RUP trasmette alla stazione appaltante la relazione e le proposte dell'organo di collaudo.

Può capitare che l'organo di collaudo individui lavorazioni meritevoli di collaudo, ma non preventivamente autorizzate; in tal caso le ammette in contabilità solo se le ritiene indispensabili per l'esecuzione dell'opera e se l'importo totale dell'opera, compresi i lavori non autorizzati, non eccede i limiti delle spese approvate⁽⁴⁾, e trasmette le proprie valutazioni alla stazione appaltante, che autorizza l'iscrizione delle lavorazioni ritenute indispensabili.

Al termine delle verifiche, l'organo di collaudo emette il certificato di collaudo non oltre 6 mesi dall'ultimazione dei lavori.

Il certificato di collaudo non viene emesso se l'organo di collaudo rileva difetti o mancanze di entità tale da rendere il lavoro assolutamente inaccettabile; in tal caso i lavori non sono collaudabili, l'organo di collaudo informa la stazione appaltante trasmettendo, tramite il RUP, processo verbale, nonché una relazione con le

proposte dei provvedimenti.

2.20.1) CERTIFICATO DI COLLAUDO

Il certificato di collaudo contiene almeno le seguenti parti:

a) **INTESTAZIONE PRELIMINARE**, nella quale sono riportati:

- 1) il committente e la stazione appaltante;
- 2) l'individuazione dell'opera attraverso la descrizione dell'oggetto e della tipologia dell'intervento;
- 3) la località e la provincia interessate;
- 4) la data e l'importo del progetto, delle eventuali successive varianti e delle relative approvazioni;
- 5) le prestazioni, gli obiettivi e le caratteristiche tecniche, economiche e qualitative previste nel progetto;
- 6) gli estremi del contratto e degli eventuali atti di sottomissione e atti aggiuntivi, nonché quelli dei rispettivi provvedimenti approvativi;
- 7) l'indicazione dell'esecutore;
- 8) il nominativo del RUP;
- 9) il nominativo del direttore dei lavori e degli eventuali altri componenti l'ufficio di direzione lavori;
- 10) il nominativo del coordinatore della sicurezza in fase di esecuzione;
- 11) l'importo contrattuale;
- 12) i nominativi dei componenti l'organo di collaudo e gli estremi del provvedimento di nomina;

b) **RELAZIONE GENERALE**, nella quale sono riportati in modo dettagliato:

- 1) descrizione generale delle caratteristiche dell'area di intervento;
- 2) descrizione dettagliata dei lavori eseguiti;
- 3) quadro economico progettuale;
- 4) estremi del provvedimento di aggiudicazione dei lavori;
- 5) estremi del contratto;
- 6) consegna e durata dei lavori;
- 7) penale prevista per ritardata esecuzione;
- 8) quadro economico riformulato dopo l'aggiudicazione dei lavori;
- 9) perizie di variante;
- 10) spesa autorizzata;
- 11) lavori complementari;
- 12) sospensioni e riprese dei lavori;
- 13) proroghe;
- 14) scadenza definitiva del tempo utile;
- 15) ultimazione dei lavori;
- 16) verbali nuovi prezzi;
- 17) subappalti;
- 18) penali applicate e relative motivazioni;
- 19) prestazioni in economia;
- 20) riserve dell'esecutore;
- 21) danni causati da forza maggiore;
- 22) infortuni in corso d'opera;
- 23) avviso ai creditori;
- 24) stati di avanzamento lavori emessi;
- 25) certificati di pagamento;
- 26) andamento dei lavori;
- 27) data e importi riportati nel conto finale;
- 28) posizione dell'esecutore e dei subappaltatori nei riguardi degli adempimenti assicurativi e previdenziali;
- 29) quando si utilizzano i metodi e gli strumenti di cui all'articolo 43 e all'allegato I.9 del codice, il controllo della modellazione informativa e l'attestazione del recepimento degli adempimenti del capitolato informativo e del piano di gestione informativa;

c) **VISITA DI COLLAUDO - CONTROLLI**, contenente:

- 1) verbale della visita di collaudo, ovvero, se questo costituisce un documento a parte allegato al certificato, un accurato riepilogo di quanto riscontrato;
- 2) richiamo a tutti gli eventuali controlli effettuati e all'esito della stessa;

d) **CERTIFICATO DI COLLAUDO**, nel quale:

- 1) si prende atto dello svolgimento dei lavori come descritto alle lettere b) e c);
- 2) si dichiarano collaudabili i lavori eseguiti, se sussistono le relative condizioni, ovvero non collaudabili, laddove sussistano criticità tali da non consentire la piena funzionalità dell'opera per come progettata e non sia possibile porvi rimedio con idonei interventi;
- 3) si certifica l'esecuzione dei lavori, con le eventuali prescrizioni, salvo parere di non collaudabilità;
- 4) si liquida l'importo dovuto all'esecutore se in credito, ovvero, se in debito, si determina la somma da porsi a carico dell'esecutore e da riconoscere alla stazione appaltante per le spese dipendenti dalla esecuzione d'ufficio in danno o per altro titolo ivi comprese le somme da rimborsare alla stessa stazione appaltante per le spese sostenute per i propri addetti, qualora i lavori siano stati ultimati oltre il termine convenuto;
- 5) si certifica che in termini di prestazioni, obiettivi e caratteristiche tecniche, economiche e qualitative le opere realizzate rispettano le previsioni previste nel progetto e le pattuizioni contrattuali.

Il certificato di collaudo ha carattere provvisorio e assume carattere definitivo dopo 2 anni dalla sua emissione. Decorso tale termine, il collaudo si intende tacitamente approvato.

Fanno eccezione i seguenti casi:

- durante la visita di collaudo si rilevano difetti o mancanze riguardo all'esecuzione dei lavori che non pregiudicano la stabilità dell'opera e la regolarità del servizio cui l'intervento è strumentale - l'organo di collaudo determina, nell'emissione del certificato, la somma che, in conseguenza dei riscontrati difetti, deve detrarsi dal credito dell'esecutore.
- Durante la visita di collaudo si rilevano difetti o mancanze riguardo all'esecuzione dei lavori di scarsa entità e riparabili in breve tempo - l'organo di collaudo prescrive le specifiche lavorazioni da eseguire, assegnando all'esecutore un congruo termine per la loro realizzazione. Il certificato di collaudo non viene rilasciato finché da apposita dichiarazione del direttore dei lavori, confermata dal RUP, risulti che l'esecutore abbia completamente e regolarmente eseguito le opportune lavorazioni, ferma restando la facoltà dell'organo di collaudo di procedere direttamente alla relativa verifica.
- Nel corso del biennio successivo all'emissione del certificato di collaudo, emergono vizi o difetti dell'opera - il RUP denuncia il vizio o il difetto e, sentiti il direttore dei lavori e l'organo di collaudo, accerta, in contraddittorio con l'esecutore, se sono causati da carenze nella realizzazione dell'opera. In tal caso propone alla stazione appaltante di fare eseguire dall'esecutore, o in suo danno, i necessari interventi. Durante il suddetto biennio l'esecutore è tenuto alla garanzia per le difformità e i vizi dell'opera, indipendentemente dalla intervenuta liquidazione del saldo.

Dopo aver emesso il certificato di collaudo provvisorio, l'organo di collaudo, per tramite del RUP, lo trasmette all'esecutore per la sua accettazione, il quale deve a sua volta sottoscriverlo entro 20 giorni. All'atto della firma l'esecutore può formulare e giustificare le proprie conclusioni rispetto alle operazioni di collaudo; contrariamente, se non sottoscrive il certificato di collaudo nel termine indicato, o lo sottoscrive senza formulare osservazioni o richieste, il certificato si intende definitivamente accettato.

2.20.2) CERTIFICATO DI REGOLARE ESECUZIONE

Il certificato di collaudo tecnico-amministrativo può essere sostituito dal certificato di regolare esecuzione se:

- la stazione appaltante si avvale di tale facoltà per lavori di importo \leq 1 milione di euro;
- per lavori di importo $>$ 1 milione di euro e $<$ alla soglia di rilevanza europea di euro 5.538.000⁽⁴⁾, di cui all'art. 14 c. 1 lett. a) del codice, purchè non si tratti di una delle seguenti tipologie di opere o interventi:
 - opere di nuova realizzazione o esistenti, classificabili in classe d'uso III e IV ai sensi delle vigenti norme tecniche per le costruzioni, a eccezione dei lavori di manutenzione;
 - opere e lavori di natura prevalentemente strutturale quando questi si discostino dalle usuali tipologie o per la loro particolare complessità strutturale richiedano più articolate calcolazioni e verifiche;
 - lavori di miglioramento o adeguamento sismico;
 - opere di cui al Libro IV, Parte II, Titolo IV, Parte III, Parte IV e Parte VI del codice;
 - opere e lavori nei quali il RUP svolge anche le funzioni di progettista o direttore dei lavori.

Il certificato di regolare esecuzione è emesso dal direttore dei lavori entro 3 mesi dalla data di ultimazione dei lavori e contiene almeno i seguenti elementi:

- a) estremi del contratto e degli eventuali atti aggiuntivi;

- b) indicazione dell'esecutore;
- c) nominativo del direttore dei lavori;
- d) tempo prescritto per l'esecuzione delle prestazioni e date delle attività di effettiva esecuzione delle prestazioni;
- e) importo totale, ovvero importo a saldo da pagare all'esecutore;
- f) certificazione di regolare esecuzione.

A seguito dell'emissione, viene immediatamente trasmesso al RUP che ne prende atto e ne conferma la completezza.

Art. 2.21 COLLAUDO STATICO

Il collaudo statico è disciplinato dal capitolo 9 delle NTC 2018 (D.M. 17 gennaio 2018) e riguarda prettamente gli elementi strutturali di una costruzione.

Viene svolto in corso d'opera, secondo l'iter della fase realizzativa di una costruzione, da un professionista appositamente incaricato e dotato di adeguata preparazione e competenza tecnica⁽¹⁾, oltre a 10 anni di iscrizione all'albo professionale.

Il collaudatore statico verifica la correttezza delle prescrizioni formali e sostanziali della progettazione strutturale in conformità alla normativa vigente di settore ed in particolare è tenuto ad effettuare:

- un controllo generale sulla regolarità delle procedure amministrative seguite nelle varie fasi dei lavori, in modo da accertare l'avvenuto rispetto delle procedure tecnico-amministrative previste dalle normative vigenti in materia di strutture;
- l'ispezione generale dell'opera⁽²⁾ nelle varie fasi costruttive degli elementi strutturali, con specifico riguardo alle strutture più significative, confrontando l'andamento dei lavori con il progetto depositato e conservato in cantiere;
- l'esame dei certificati relativi alle prove sui materiali, verificando che:
 - il numero dei prelievi effettuati sia coerente con le dimensioni della struttura;
 - i certificati siano stati emessi da laboratori ufficiali e siano conformi alle relative indicazioni riportate nel Capitolo 11 delle NTC 2018 (D.M. 17 gennaio 2018);
 - tra i contenuti dei certificati sia chiaramente indicato il cantiere in esame, il nominativo del Direttore dei lavori, gli estremi dei verbali di prelievo dei campioni e si evinca che il direttore dei lavori medesimo abbia regolarmente firmato la richiesta di prove al laboratorio;
 - i risultati delle prove siano conformi ai criteri di accettazione fissati dalle norme tecniche (Capitolo 11 delle NTC).
- l'acquisizione e l'esame della documentazione di origine relativa a tutti i materiali e prodotti previsti in progetto, identificati e qualificati⁽³⁾ secondo le indicazioni del paragrafo 11.1 delle NTC 2018 (D.M. 17 gennaio 2018);
- l'esame dei verbali delle prove di carico fatte eseguire dal Direttore dei Lavori, tanto su strutture in elevazione che in fondazione, controllando la corretta impostazione delle prove in termini di azioni applicate, tensioni e deformazioni attese, strumentazione impiegata per le misure;
- l'esame dell'impostazione generale del progetto dell'opera, degli schemi di calcolo utilizzati e delle azioni considerate;
- l'esame delle indagini eseguite nelle fasi di progettazione e costruzione in conformità delle vigenti norme, verificando che la documentazione progettuale contenga sia la relazione geologica (redatta da un Geologo) che la relazione geotecnica⁽⁴⁾ (redatta dal Progettista);
- la convalida dei documenti di controllo qualità ed il registro delle non-conformità⁽⁵⁾;
- l'esame della Relazione a struttura ultimata redatta dal direttore dei lavori.

Nel caso di perplessità sulla collaudabilità dell'opera, il Collaudatore statico può richiedere ulteriori accertamenti, studi, indagini, sperimentazioni e ricerche, o esami complementari quali:

- prove di carico;
- prove sui materiali messi in opera, eseguite secondo le specifiche norme afferenti a ciascun materiale previsto nelle vigenti norme tecniche di settore;
- monitoraggio programmato di grandezze significative del comportamento dell'opera, da proseguire, eventualmente, anche dopo il collaudo della stessa.

Al termine delle procedure di collaudo, il collaudatore attesta la collaudabilità delle strutture rilasciando il Certificato di collaudo statico.

Quando il collaudatore riscontra criticità non rimediabili da parte del committente, del costruttore, del

direttore dei lavori e del progettista, tali da compromettere le prestazioni dell'opera, conclude le proprie attività riportando nel certificato il motivo della non collaudabilità delle strutture.

2.21.1) PROVE DI CARICO

Le prove di carico sono eseguite secondo un programma, appositamente redatto dal collaudatore statico, con indicazione delle procedure di carico e delle prestazioni attese (deformazioni, livelli tensionali, reazione dei vincoli).

Tale programma di prova viene sottoposto al vaglio del direttore dei lavori per l'attuazione e reso noto a Progettista e Costruttore, rispettivamente per la verifica della compatibilità con il progetto strutturale e per l'accettazione.

Nel caso di mancata convalida da parte del Progettista o di non accettazione da parte del Costruttore, il collaudatore statico, con relazione motivata, può chiederne l'esecuzione al direttore dei Lavori, ovvero dichiarare l'opera non collaudabile.

Con le prove di carico è possibile valutare il comportamento delle opere sotto le azioni di esercizio. La struttura, o l'elemento strutturale esaminato, viene sollecitata attraverso la combinazione di carichi tale da indurre le massime azioni di esercizio. A tal fine, viene effettuato uno specifico calcolo, applicando le azioni previste per la prova e determinando quindi lo stato tensionale e deformativo con il quale confrontare i risultati della prova stessa.

In relazione al tipo di struttura ed alla natura dei carichi le prove possono essere convenientemente protratte nel tempo e ripetute in più cicli; il collaudatore statico stabilisce a priori un congruo numero di prove, ovvero di cicli di prova.

Durante l'esecuzione delle prove è necessario verificare che:

- le deformazioni si accrescano proporzionalmente ai carichi;
- non si producano fratture, fessurazioni, deformazioni o dissesti tali da compromettere la sicurezza o la conservazione dell'opera;
- la deformazione residua dopo la prima applicazione del carico massimo non superi una quota parte di quella totale commisurata ai prevedibili assestamenti iniziali di tipo anelastico della struttura oggetto della prova;
- se la deformazione residua, dopo la prima applicazione del carico massimo, superi una quota parte di quella totale commisurata ai prevedibili assestamenti iniziali di tipo anelastico della struttura oggetto della prova, devono essere predisposte prove di carico successive dalle quali emerga che la struttura tenda ad un comportamento elastico;
- il valore della deformazione elastica non superi quello calcolato come sopra indicato.

Le prove statiche, a giudizio del collaudatore ed in relazione all'importanza dell'opera, sono integrate con prove dinamiche atte a valutare il comportamento dell'opera attraverso la risposta dinamica della struttura. Il collaudatore statico è responsabile del giudizio sull'esito delle prove.

2.21.2) CERTIFICATO DI COLLAUDO STATICO

Il certificato di collaudo statico contiene:

- relazione sul progetto strutturale, sui documenti esaminati e sulle eventuali attività integrative svolte;
- verbali delle visite effettuate, con la descrizione delle operazioni svolte;
- descrizione dell'eventuale programma di monitoraggio, di cui devono essere indicati tempi, modi e finalità, che il collaudatore stesso ritenga necessario prescrivere al committente;
- risultanze del processo relativo alle eventuali prove di carico eseguite;
- eventuali raccomandazioni/prescrizioni al committente e al direttore dei lavori, quando previsto dalle vigenti norme, in ordine alla futura posa in opera di elementi non strutturali e/o impianti;
- giudizio motivato sulla collaudabilità o non collaudabilità delle strutture, anche ai fini della relativa manutenzione.

Art. 2.22

ONERI ED OBBLIGHI DIVERSI A CARICO DELL'APPALTATORE RESPONSABILITÀ DELL'APPALTATORE

Sono a carico dell'appaltatore, gli oneri e gli obblighi di cui al d.m. 145/2000 Capitolato Generale d'Appalto, alla vigente normativa e al presente Capitolato Speciale d'Appalto, nonché a quanto previsto da tutti i piani per le misure di sicurezza fisica dei lavoratori, agli obblighi in materia ambientale, sociale e del

lavoro stabiliti dalla normativa europea e nazionale, dai contratti collettivi o dalle disposizioni internazionali elencate nell'allegato X alla direttiva 2014/24/UE del Parlamento europeo e del Consiglio del 26 febbraio 2014; in particolare anche gli oneri di seguito elencati:

- la nomina, prima dell'inizio dei lavori, del Direttore tecnico di cantiere, che dovrà essere professionalmente abilitato ed iscritto all'albo professionale e dovrà fornire alla Direzione dei Lavori apposita dichiarazione di accettazione dell'incarico del Direttore tecnico di cantiere;
- i movimenti di terra ed ogni altro onere relativo alla formazione del cantiere, in relazione all'entità dell'opera, con tutti i più moderni ed avanzati impianti per assicurare una perfetta e rapida esecuzione di tutte le opere prestabilite;
- la recinzione del cantiere con materiale idoneo, secondo le prescrizioni del Piano di Sicurezza ovvero della Direzione dei Lavori, nonché la pulizia e la manutenzione del cantiere, l'inghiainamento ove possibile e la sistemazione dei suoi percorsi in modo da renderne sicuri il transito e la circolazione dei veicoli e delle persone;
- la sorveglianza sia di giorno che di notte del cantiere e di tutti i materiali in esso esistenti, nonché di tutti i beni di proprietà della stazione appaltante e delle piantagioni consegnate all'Appaltatore. Per la custodia di cantieri allestiti per la realizzazione di opere pubbliche, l'appaltatore dovrà servirsi di personale addetto con la qualifica di guardia giurata;
- la costruzione, entro la recinzione del cantiere e nei luoghi che saranno designati dalla Direzione dei Lavori, di locali ad uso ufficio del personale, della Direzione ed assistenza, sufficientemente arredati, illuminati e riscaldati, compresa la relativa manutenzione. Tali locali dovranno essere dotati di adeguati servizi igienici con relativi impianti di scarico funzionanti;
- la fornitura e manutenzione di cartelli di avviso, di fanali di segnalazione notturna nei punti prescritti e di quanto altro venisse particolarmente indicato dalla Direzione dei Lavori o dal Coordinatore in fase di esecuzione, allo scopo di migliorare la sicurezza del cantiere;
- il mantenimento, fino al collaudo, della continuità degli scoli delle acque e del transito sulle vie o sentieri pubblici o privati latitanti le opere da eseguire;
- la fornitura di acqua potabile per il cantiere;
- l'osservanza delle norme, leggi e decreti vigenti, relative alle varie assicurazioni degli operai per previdenza, prevenzione infortuni e assistenza sanitaria che potranno intervenire in corso di appalto;
- la comunicazione all'Ufficio da cui i lavori dipendono, entro i termini prefissati dallo stesso, di tutte le notizie relative all'impiego della manodopera;
- l'osservanza delle norme contenute nelle vigenti disposizioni sulla polizia mineraria di cui al d.P.R. 128/59 e s.m.i.;
- le spese per la realizzazione di fotografie delle opere in corso nei vari periodi dell'appalto, nel numero indicato dalla Direzione dei Lavori;
- l'assicurazione che copra i danni subiti dalle stazioni appaltanti a causa del danneggiamento o della distruzione totale o parziale di impianti ed opere, anche preesistenti;
- il pagamento delle tasse e di altri oneri per concessioni comunali (titoli abilitativi per la costruzione, l'occupazione temporanea di suolo pubblico, passi carrabili, ecc.), nonché il pagamento di ogni tassa presente e futura inerente i materiali e mezzi d'opera da impiegarsi, ovvero alle stesse opere finite, esclusi, nei Comuni in cui essi sono dovuti, i diritti per gli allacciamenti e gli scarichi;
- la pulizia quotidiana dei locali in costruzione e delle vie di transito del cantiere, col personale necessario, compreso lo sgombero dei materiali di rifiuto lasciati da altre ditte;
- il libero accesso ed il transito nel cantiere e sulle opere eseguite od in corso d'esecuzione, alle persone addette ed a qualunque altra impresa alla quale siano stati affidati lavori per conto diretto della stazione appaltante;
- l'uso gratuito parziale o totale, a richiesta della Direzione dei Lavori, da parte di dette imprese o persone, dei ponti di servizio, impalcature, costruzioni provvisorie, ed apparecchi di sollevamento, per tutto il tempo occorrente all'esecuzione dei lavori;
- il ricevimento, lo scarico ed il trasporto in cantiere e nei luoghi di deposito o a piè d'opera, a sua cura e spese, secondo le disposizioni della Direzione dei Lavori nonché alla buona conservazione ed alla perfetta custodia, dei materiali e dei manufatti esclusi dal presente appalto e provvisti od eseguiti da altre ditte per conto della stazione appaltante. I danni che per cause dipendenti o per sua negligenza fossero apportati a tali materiali e manufatti dovranno essere riparati a carico esclusivo dell'appaltatore;
- la predisposizione, prima dell'inizio dei lavori, del piano delle misure per la sicurezza fisica dei lavoratori di cui all'art. 119 c. 11 del d.lgs. 36/2023;
- l'adozione, nell'esecuzione di tutti i lavori, dei procedimenti e delle cautele necessarie per garantire la salute e la sicurezza dei lavoratori e dei terzi, nonché per evitare danni ai beni pubblici e privati, osservando le disposizioni contenute nel d.lgs. 9 aprile 2008, n. 81 e s.m.i. e di tutte le norme in

- vigore in materia di sicurezza;
- il consenso all'uso anticipato delle opere qualora venisse richiesto dalla Direzione dei Lavori, senza che l'appaltatore abbia perciò diritto a speciali compensi. Egli potrà, però, richiedere che sia redatto apposito verbale circa lo stato delle opere, per essere garantito dai possibili danni che potrebbero derivarne dall'uso;
- la fornitura e posa in opera nel cantiere, a sua cura e spese, delle apposite tabelle indicative dei lavori, anche ai sensi di quanto previsto dall'art. 119 c. 13 del d.lgs. 36/2023;
- la trasmissione alla stazione appaltante, a sua cura e spese, degli eventuali contratti di subappalto che dovesse stipulare, almeno 20 giorni prima della data di effettivo inizio dell'esecuzione delle relative prestazioni, ai sensi dell'art. 119 c. 5 del d.lgs. 36/2023. La disposizione si applica anche ai noli a caldo ed ai contratti similari;
- la disciplina e il buon ordine dei cantieri. L'appaltatore è responsabile della disciplina e del buon ordine nel cantiere e ha l'obbligo di osservare e far osservare al proprio personale le norme di legge e di regolamento. L'appaltatore, tramite il direttore di cantiere, assicura l'organizzazione, la gestione tecnica e la conduzione del cantiere. La direzione del cantiere è assunta dal direttore tecnico dell'impresa o da altro tecnico formalmente incaricato dall'appaltatore. In caso di appalto affidato ad associazione temporanea di imprese o a consorzio, l'incarico della direzione di cantiere è attribuito mediante delega conferita da tutte le imprese operanti nel cantiere; la delega deve indicare specificamente le attribuzioni da esercitare dal direttore anche in rapporto a quelle degli altri soggetti operanti nel cantiere. La Direzione dei Lavori ha il diritto, previa motivata comunicazione all'appaltatore, di esigere il cambiamento del direttore di cantiere e del personale per indisciplinazione, incapacità o grave negligenza. L'appaltatore è comunque responsabile dei danni causati dall'imperizia o dalla negligenza di detti soggetti, e risponde nei confronti dell'amministrazione committente per la malafede o la frode dei medesimi nell'impiego dei materiali.

Il corrispettivo per tutti gli obblighi ed oneri sopra specificati è conglobato nei prezzi dei lavori e nell'eventuale compenso di cui all'articolo "Ammontare dell'Appalto" del presente Capitolato. Detto eventuale compenso è fisso ed invariabile, essendo soggetto soltanto alla riduzione relativa all'offerta ribasso contrattuale.

L'appaltatore si obbliga a garantire il trattamento dei dati acquisiti in merito alle opere appaltate, in conformità a quanto previsto dal Regolamento (UE) 2016/679 del Parlamento europeo e del Consiglio del 27 aprile 2016 "REGOLAMENTO GENERALE SULLA PROTEZIONE DEI DATI" e dal d.lgs. 30 giugno 2003, n. 196 "Codice in materia di protezione dei dati personali" e s.m.i.

Art. 2.23 CARTELLI ALL'ESTERNO DEL CANTIERE

L'appaltatore ha l'obbligo di fornire in opera a sua cura e spese e di esporre all'esterno del cantiere, come dispone la Circolare Min. LL.PP. 1 giugno 1990, n. 1729/UL, due cartelli di dimensioni non inferiori a m. 1,00 (larghezza) per m. 2,00 (altezza) in cui devono essere indicati la stazione appaltante, l'oggetto dei lavori, i nominativi dell'Impresa, del Progettista, della Direzione dei Lavori e dell'assistente ai lavori; in detti cartelli, ai sensi dall'art. 119 c. 13 del d.lgs. 36/2023, sono indicati, altresì, i nominativi di tutte le imprese subappaltatrici nonché tutti i dati richiesti dalle vigenti normative nazionali e locali.

Art. 2.24 PROPRIETÀ DEI MATERIALI DI ESCAVAZIONE E DI DEMOLIZIONE

In attuazione dell'art. 36 del Capitolato generale d'appalto d.m. 145/2000, i materiali provenienti da escavazioni o demolizioni sono di proprietà della stazione appaltante.

L'appaltatore deve trasportarli e regolarmente accatastarli nel sito di stoccaggio indicato dalla stazione appaltante intendendosi di ciò compensato coi prezzi degli scavi e delle demolizioni relative.

Qualora detti materiali siano ceduti all'appaltatore, il prezzo ad essi convenzionalmente attribuito deve essere dedotto dall'importo netto dei lavori, salvo che la deduzione non sia stata già fatta nella determinazione dei prezzi di contratto.

Art. 2.25 RINVENIMENTI

Nel caso la verifica preventiva di interesse archeologico, di cui all'allegato I.8 del d.lgs. 36/2023, risultasse negativa, al successivo eventuale rinvenimento di tutti gli oggetti di pregio intrinseco ed archeologico esistenti nelle demolizioni, negli scavi e comunque nella zona dei lavori, si applica l'art. 35 del Capitolato generale d'appalto (d.m. 145/2000); essi spettano di pieno diritto alla stazione appaltante, salvo quanto su di

essi possa competere allo Stato. L'appaltatore dovrà dare immediato avviso dei loro rinvenimento, quindi depositarli negli uffici della Direzione dei Lavori, ovvero nel sito da questi indicato, che redige regolare verbale in proposito da trasmettere alle competenti autorità.

L'appaltatore ha diritto al rimborso delle spese sostenute per la loro conservazione e per le speciali operazioni che sono state espressamente ordinate al fine di assicurarne l'integrità ed il diligente recupero.

L'appaltatore non può demolire o comunque alterare i reperti, né può rimuoverli senza autorizzazione della stazione appaltante.

Per quanto detto, però, non saranno pregiudicati i diritti spettanti per legge agli autori della scoperta.

Art. 2.26

BREVETTI DI INVENZIONE

I requisiti tecnici e funzionali dei lavori da eseguire possono riferirsi anche allo specifico processo di produzione o di esecuzione dei lavori, a condizione che siano collegati all'oggetto del contratto e commisurati al valore e agli obiettivi dello stesso. A meno che non siano giustificati dall'oggetto del contratto, i requisiti tecnici e funzionali non fanno riferimento a una fabbricazione o provenienza determinata o a un procedimento particolare dei prodotti o dei servizi forniti da un determinato operatore economico, né a marchi, brevetti, tipi o a una produzione specifica che avrebbero come effetto quello di favorire o eliminare talune imprese o taluni prodotti. Tale riferimento è autorizzato, in via eccezionale, nel caso in cui una descrizione sufficientemente precisa e intelligibile dell'oggetto del contratto non è possibile: un siffatto riferimento sarà accompagnato dall'espressione «o equivalente».

Nel caso la stazione appaltante prescriva l'impiego di disposizioni o sistemi protetti da brevetti d'invenzione, ovvero l'appaltatore vi ricorra di propria iniziativa con il consenso della Direzione dei Lavori, l'appaltatore deve dimostrare di aver pagato i dovuti canoni e diritti e di aver adempiuto a tutti i relativi obblighi di legge.

Art. 2.27

GESTIONE DELLE CONTESTAZIONI E RISERVE

L'esecutore, è sempre tenuto ad uniformarsi alle disposizioni del direttore dei lavori, senza poter sospendere o ritardare il regolare sviluppo dei lavori, quale che sia la contestazione o la riserva che egli iscriva negli atti contabili.

Le riserve sono iscritte a pena di decadenza sul primo atto dell'appalto idoneo a riceverle, successivo all'insorgenza o alla cessazione del fatto che ha determinato il pregiudizio dell'esecutore. In ogni caso, sempre a pena di decadenza, le riserve sono iscritte anche nel registro di contabilità all'atto della firma immediatamente successiva al verificarsi o al cessare del fatto pregiudizievole, nonché della sottoscrizione del certificato di collaudo mediante precisa esplicitazione delle contestazioni circa le relative operazioni. Il registro di contabilità è sottoposto all'esecutore per la sua sottoscrizione in occasione di ogni SAL.

Le riserve sono formulate in modo specifico ed indicano con precisione le ragioni sulle quali esse si fondano. In particolare, le riserve contengono a pena di inammissibilità:

- la precisa quantificazione⁽¹⁾ delle somme che l'esecutore ritiene gli siano dovute;
- l'indicazione degli ordini di servizi, emanati dal direttore dei lavori, che abbiano inciso sulle modalità di esecuzione dell'appalto;
- le contestazioni relative all'esattezza tecnica delle modalità costruttive previste dal capitolato speciale d'appalto o dal progetto esecutivo;
- le contestazioni relative alla difformità rispetto al contratto delle disposizioni e delle istruzioni relative agli aspetti tecnici ed economici della gestione dell'appalto;
- le contestazioni relative alle disposizioni e istruzioni del direttore dei lavori che potrebbero comportare la responsabilità dell'appaltatore o che potrebbero determinare vizi o difformità esecutive dell'appalto.

L'esecutore, all'atto della firma del conto finale, da apporre entro il termine di 30 giorni dall'invito del RUP a prenderne cognizione, non può iscrivere domande diverse per oggetto o per importo da quelle formulate nel registro di contabilità durante lo svolgimento dei lavori, e ha l'onere, a pena di decadenza, di confermare le riserve già iscritte sino a quel momento negli atti contabili per le quali non siano intervenute procedure di carattere conciliativo.

Se l'esecutore non firma il conto finale nel termine di 30 giorni (art. 7, c. 4, allegato II.14, del d.lgs. 36/2023) o se lo sottoscrive senza confermare le domande già formulate nel registro di contabilità, il conto finale si intende come definitivamente accettato.

Le riserve non espressamente confermate sul conto finale si intendono rinunciate.

Nel caso in cui l'esecutore, non firmi il registro, è invitato a farlo entro il termine perentorio di 15 giorni e, qualora persista nell'astensione o nel rifiuto, se ne fa espressa menzione nel registro.

Se l'esecutore, ha firmato con riserva, qualora l'esplicazione e la quantificazione non siano possibili al momento della formulazione della stessa, egli esplica, a pena di decadenza, nel termine di 15 giorni, le sue riserve, scrivendo e firmando nel registro le corrispondenti domande di indennità e indicando con precisione le cifre di compenso cui crede aver diritto, e le ragioni di ciascuna domanda.

Il direttore dei lavori, nei successivi 15 giorni, espone nel registro le sue motivate deduzioni. Se il direttore dei lavori omette di motivare in modo esauriente le proprie deduzioni e non consente alla stazione appaltante di ricevere le ragioni ostative al riconoscimento delle pretese dell'esecutore, incorre in responsabilità per le somme che, per tale negligenza, la stazione appaltante dovesse essere tenuta a sborsare.

Nel caso in cui l'esecutore non ha firmato il registro nel termine di cui sopra, oppure lo ha fatto, ma le riserve non sono state iscritte secondo le modalità sopra indicate, i dati registrati si intendono definitivamente accertati, e l'esecutore decade dal diritto di far valere le sue riserve o le domande che ad esse si riferiscono.

Accordo bonario

Qualora in seguito all'iscrizione di riserve sui documenti contabili, **l'importo economico dell'opera possa variare tra il 5 ed il 15% dell'importo contrattuale** si può procedere ad un accordo bonario⁽²⁾.

Il procedimento dell'accordo bonario può essere reiterato quando le riserve iscritte, ulteriori e diverse rispetto a quelle già esaminate, raggiungono nuovamente l'importo di cui al periodo precedente, nell'ambito comunque di un limite massimo complessivo del 15% dell'importo del contratto.

Le domande che fanno valere pretese già oggetto di riserva non sono proposte per importi maggiori rispetto a quelli quantificati nelle riserve stesse. Non sono oggetto di riserva gli aspetti progettuali che siano stati oggetto di verifica ai sensi dell'art. 42, del codice⁽⁴⁾.

Prima dell'approvazione del certificato di collaudo ovvero del certificato di regolare esecuzione, qualunque sia l'importo delle riserve, il RUP attiva l'accordo bonario per la risoluzione delle riserve e valuta l'ammissibilità e la non manifesta infondatezza delle riserve ai fini dell'effettivo raggiungimento del limite di valore 15% del contratto.

Il direttore dei lavori dà immediata comunicazione al RUP delle riserve, trasmettendo nel più breve tempo possibile una propria relazione riservata.

Il RUP valuta l'ammissibilità e la non manifesta infondatezza delle riserve ai fini dell'effettivo raggiungimento del limite dell'importo sopra riportato.

Entro 15 giorni dalla data di comunicazione il RUP può richiedere alla Camera arbitrale l'indicazione di una lista di 5 esperti aventi competenza specifica in relazione all'oggetto del contratto dopo aver acquisito la relazione riservata del direttore dei lavori e, ove costituito, dell'organo di collaudo. Il RUP e il soggetto che ha formulato le riserve scelgono d'intesa l'esperto incaricato della formulazione della proposta motivata di accordo bonario, scegliendolo nell'ambito della lista. In caso di mancata intesa tra il RUP e il soggetto che ha formulato le riserve, entro 15 giorni dalla trasmissione della lista l'esperto è nominato dalla Camera arbitrale che ne fissa anche il compenso, prendendo come riferimento i limiti stabiliti dall'allegato V.1 - Compensi degli arbitri - del codice. La proposta è formulata dall'esperto entro 90 giorni dalla nomina. Qualora il RUP non richieda la nomina dell'esperto, la proposta è formulata da quest'ultimo entro 90 giorni dalla data di comunicazione.

L'esperto, qualora nominato, ovvero il RUP:

- verifica le riserve in contraddittorio con il soggetto che le ha formulate;
- effettua eventuali ulteriori audizioni;
- istruisce la questione con la raccolta di dati e informazioni e con l'acquisizione di eventuali altri pareri;
- formula, verificata la disponibilità di idonee risorse economiche, una proposta di accordo bonario, che è trasmessa al dirigente competente della stazione appaltante e al soggetto che ha formulato le riserve.

Se la proposta è accettata dalle parti, entro 45 giorni dal suo ricevimento, l'accordo bonario è concluso e viene redatto verbale sottoscritto dalle parti. L'accordo ha natura di transazione. Sulla somma riconosciuta in sede di accordo bonario sono dovuti gli interessi al tasso legale a partire dal 60esimo giorno successivo alla accettazione dell'accordo bonario da parte della stazione appaltante. In caso di rifiuto della proposta da parte del soggetto che ha formulato le riserve ovvero di inutile decorso del termine possono essere aditi gli arbitri o il giudice ordinario.

Arbitrato⁽⁴⁾

Le controversie su diritti soggettivi, derivanti dall'esecuzione del contratto comprese quelle conseguenti al mancato raggiungimento dell'accordo bonario, possono essere deferite ad arbitri.

La stazione appaltante indica nel bando (nell'avviso, nell'invito) che all'interno del contratto sia inserita la

clausola compromissoria. In questi casi, l'appaltatore può rifiutare la clausola compromissoria, che in tale caso non sarà inserita nel contratto, comunicandolo alla stazione appaltante entro 20 (venti) giorni dalla conoscenza dell'aggiudicazione. È nella facoltà delle parti di compromettere la lite in arbitrato nel corso dell'esecuzione del contratto.

La clausola compromissoria è inserita previa autorizzazione motivata dell'organo di governo della amministrazione aggiudicatrice. È nulla la clausola inserita senza autorizzazione.

Ciascuna delle parti, nella domanda di arbitrato o nell'atto di resistenza alla domanda, designa l'arbitro di propria competenza scelto tra soggetti di provata esperienza e indipendenza nella materia oggetto del contratto cui l'arbitrato si riferisce. Il Presidente del collegio arbitrale⁽⁵⁾ viene designato dalla Camera arbitrale tra i soggetti iscritti all'albo in possesso di particolare esperienza nella materia e di provata indipendenza.

La nomina degli arbitri⁽⁶⁾ per la risoluzione delle controversie nelle quali è parte una pubblica amministrazione avviene nel rispetto dei principi di pubblicità e di rotazione, oltre che delle disposizioni del codice.

La nomina del collegio arbitrale effettuata in violazione della vigente normativa, determina la nullità del lodo.

Per la nomina del collegio arbitrale, la domanda di arbitrato, l'atto di resistenza ed eventuali controdeduzioni sono trasmessi alla Camera arbitrale. Sono, altresì, trasmesse le designazioni di parte. Contestualmente alla nomina del Presidente, la Camera arbitrale comunica alle parti la misura e le modalità del deposito da effettuarsi in acconto del corrispettivo arbitrale. Il Presidente del collegio arbitrale nomina, se necessario, il segretario, anche scegliendolo tra il personale interno all'ANAC.

Le parti determinano la sede del collegio arbitrale; in mancanza di indicazione della sede del collegio arbitrale ovvero di accordo fra le parti, questa deve intendersi stabilita presso la sede della Camera arbitrale.

I termini che gli arbitri hanno fissato alle parti per le loro allegazioni e istanze istruttorie sono considerati perentori solo se vi sia una previsione in tal senso nella convenzione di arbitrato o in un atto scritto separato o nel regolamento processuale che gli arbitri stessi si sono dati.

Il lodo si ha per pronunciato con l'ultima sottoscrizione e diviene efficace con il suo deposito presso la Camera arbitrale. Entro 15 giorni dalla pronuncia del lodo è corrisposta, a cura degli arbitri e a carico delle parti, una somma pari all'1 ‰ del valore della relativa controversia. Detto importo è direttamente versato all'ANAC.

Il deposito del lodo presso la Camera arbitrale precede quello da effettuarsi presso la cancelleria del tribunale. Il deposito del lodo presso la Camera arbitrale è effettuato, a cura del collegio arbitrale, in tanti originali quante sono le parti, oltre a uno per il fascicolo d'ufficio, oppure con modalità informatiche e telematiche determinate dall'ANAC.

Il lodo è impugnabile, oltre che per motivi di nullità, anche per violazione delle regole di diritto relative al merito della controversia. L'impugnazione⁽⁷⁾ è proposta nel termine di 90 giorni dalla notificazione del lodo e non è più proponibile dopo il decorso di 180 giorni dalla data del deposito del lodo presso la Camera arbitrale.

Le parti sono tenute solidalmente al pagamento del compenso dovuto agli arbitri e delle spese relative al collegio e al giudizio arbitrale, salvo rivalsa fra loro.

Collegio consultivo tecnico⁽⁸⁾

Per prevenire le controversie o consentire la rapida risoluzione delle stesse o delle dispute tecniche di ogni natura che possano insorgere nell'esecuzione dei contratti, ciascuna parte può chiedere la costituzione di un collegio consultivo tecnico.

Per i lavori diretti alla realizzazione delle opere pubbliche di importo pari o superiore alle soglie di rilevanza europea e di forniture e servizi di importo pari o superiore a 1 milione di euro, la costituzione del collegio è obbligatoria.

Il collegio consultivo tecnico esprime pareri o, in assenza di una espressa volontà contraria, adotta determinazioni aventi natura di lodo contrattuale ai sensi dell'art. 808-ter c.c. Se la pronuncia assume valore di lodo contrattuale, l'attività di mediazione e conciliazione è comunque finalizzata alla scelta della migliore soluzione per la celere esecuzione dell'opera a regola d'arte.

Il collegio consultivo tecnico è formato, a scelta della stazione appaltante, da 3 componenti, o 5 in caso di motivata complessità dell'opera e di eterogeneità delle professionalità richieste, dotati di esperienza e qualificazione professionale adeguata alla tipologia dell'opera, tra ingegneri, architetti, giuristi ed economisti con comprovata esperienza nel settore degli appalti delle concessioni e degli investimenti pubblici, anche in relazione allo specifico oggetto del contratto.

Il CCT si intende istituito al momento dell'accettazione dell'incarico da parte del presidente.

Nell'adozione delle proprie determinazioni, il collegio consultivo può operare anche in videoconferenza o con qualsiasi altro collegamento da remoto. Fermo quanto specificamente disposto nel verbale

d'insediamento sulle modalità di svolgimento del contraddittorio, è comunque facoltà del Collegio procedere ad audizioni informali delle parti o convocare le parti per consentire l'esposizione in contraddittorio delle rispettive ragioni. Rimane comunque esclusa la possibilità di disporre consulenza tecnica d'ufficio.

L'inosservanza dei pareri o delle determinazioni del collegio consultivo tecnico viene valutata ai fini della responsabilità del soggetto agente per danno erariale e costituisce, salvo prova contraria, grave inadempimento degli obblighi contrattuali; l'osservanza delle determinazioni del collegio consultivo tecnico è causa di esclusione della responsabilità per danno erariale, salvo il dolo.

La possibilità che la pronuncia del collegio consultivo tecnico assuma natura di lodo contrattuale è esclusa nei casi in cui è richiesto il parere sulla sospensione coattiva e sulle modalità di prosecuzione dei lavori. Il parere obbligatorio può essere sostituito dalla determinazione avente natura di lodo contrattuale nell'ipotesi di sospensione imposta da gravi ragioni di ordine tecnico ai sensi dell'articolo 216, c. 4 dell'opera. Salva diversa previsione di legge, le determinazioni del collegio consultivo tecnico sono adottate con atto sottoscritto dalla maggioranza dei componenti, entro il termine di 15 giorni decorrenti dalla data della comunicazione dei quesiti, se formulato congiuntamente dalle parti, ovvero dal momento in cui si è perfezionata la formulazione di più quesiti distintamente formulati dalle parti in ordine a una medesima questione. Le determinazioni possono essere rese con motivazione succinta, che può essere integrata nei successivi 15 giorni, sottoscritta dalla maggioranza dei componenti. In caso di particolari esigenze istruttorie le determinazioni possono essere adottate entro venti giorni dalla comunicazione dei quesiti. Le decisioni sono assunte a maggioranza.

I componenti del collegio consultivo tecnico hanno diritto a un compenso⁽⁹⁾ a carico delle parti proporzionato al valore dell'opera, al numero, alla qualità e alla tempestività delle determinazioni assunte.

Il collegio consultivo tecnico è sciolto al termine dell'esecuzione del contratto ovvero, nelle ipotesi in cui non ne è obbligatoria la costituzione, in data anteriore su accordo delle parti.

Art. 2.28

DISPOSIZIONI GENERALI RELATIVE AI PREZZI E CLAUSOLE DI REVISIONE

Il prezzo a base di gara delle opere da realizzare è stato calcolato secondo quanto indicato nel computo metrico estimativo che comprende l'indicazione delle lavorazioni, le relative quantificazioni ed i relativi prezzi unitari.

I prezzi unitari in base ai quali sono pagati i lavori appaltati sono stati computati tenendo conto di risorse umane, attrezzature e prodotti impiegati nella realizzazione dell'opera:

- **risorsa umana:** fattore produttivo lavoro, come attività fisica o intellettuale dell'uomo - manodopera. I costi delle risorse umane sono costituiti dal costo del lavoro determinato annualmente dal Ministero del lavoro e delle politiche sociali sulla base dei valori economici definiti dalla contrattazione collettiva nazionale tra le organizzazioni sindacali e le organizzazioni dei datori di lavoro omparativamente più rappresentativi, delle norme in materia previdenziale ed assistenziale, dei diversi settori merceologici e delle differenti aree territoriali.
- **attrezzatura:** fattore produttivo capitale che include i beni strumentali, le macchine, i mezzi, i noli, i trasporti - noli e trasporti. Si distingue in *nolo a freddo* e *nolo a caldo* in funzione dei costi compresi in esso, secondo e seguenti definizioni:
 - **nolo a freddo:** il nolo a freddo del mezzo d'opera o dell'attrezzatura non comprende i costi della manodopera necessaria per il suo impiego, le spese per i materiali di consumo (carburanti, lubrificanti) e della normale manutenzione e le assicurazioni R.C.;
 - **nolo a caldo⁽¹⁾:** comprende i costi della manodopera necessaria per il suo impiego, le spese per i materiali di consumo (come i carburanti o i lubrificanti), la normale manutenzione e le assicurazioni R.C.;
- **prodotto:** risultato di un'attività produttiva dell'uomo, tecnicamente ed economicamente definita, per estensione anche eventuali materie prime impiegate direttamente nell'attività produttiva delle costruzioni. I costi dei prodotti comprendono gli oneri derivanti all'appaltatore dalla relativa fornitura franco cantiere, incluso il costo del trasporto.

I prezzi medesimi si intendono accettati dall'Appaltatore.

Il costo dei prodotti, delle attrezzature e delle lavorazioni viene determinato considerando i prezzi correnti alla data dell'approvazione del progetto, riportati nei prezziari predisposti dalle regioni⁽²⁾.

I prezzi cessano di avere validità al 31 dicembre di ogni anno e possono essere transitoriamente utilizzati fino al 30 giugno dell'anno successivo per i progetti a base di gara la cui approvazione sia intervenuta entro tale data, ovvero:

- nel caso di un **progetto di fattibilità tecnica economica** da porre a base di gara, approvato entro il 30 giugno, per quantificare il limite di spesa è possibile utilizzare il prezzo vigente

nell'anno precedente; dopo il 30 giugno si procede alla revisione del progetto utilizzando il prezzario vigente;

- nel caso di un **progetto esecutivo** da porre a base di gara, approvato entro il 30 giugno, si utilizza l'elenco dei prezzi approvato con il livello progettuale precedente; nel caso in cui siano necessari ulteriori prezzi, i medesimi possono essere dedotti dal prezzario vigente nell'anno precedente.

Disposizioni introdotte in via transitoria dalla L 197/2022 (Legge di Bilancio)⁽³⁾ per far fronte all'aumento del costo dei materiali da costruzione anche per l'anno 2023

A causa dell'aumento eccezionale dei prezzi, ai sensi dell'art. 1, comma 371, Legge 197/2022, questa stazione appaltante contabilizza i lavori oggetto del presente appalto sulla base del prezzario regionale infrannuale aggiornato alla data del **31 luglio 2022** valido fino al **31 marzo 2023** (art. 26, comma 2, DL 50/2022, convertito con modificazioni dalla L 91/2022), termine entro il quale la regione dovrà obbligatoriamente procedere all'aggiornamento annuale del prezzario, secondo quanto stabilito dall'art. 41, c. 13 del d.lgs. 36/2023⁽⁴⁾

Oppure

Per i lavori eseguiti o contabilizzati dal direttore dei lavori, ovvero annotati, sotto la responsabilità dello stesso, nel libretto delle misure dal **1° gennaio 2023 al 31 dicembre 2023**, il relativo **stato di avanzamento dei lavori** viene adottato applicando il prezzario regionale aggiornato annualmente secondo quanto stabilito dall'art. 41, c. 13 del d.lgs. 36/2023.

Oppure

Per i lavori eseguiti o contabilizzati dal direttore dei lavori, ovvero annotati, sotto la responsabilità dello stesso, nel libretto delle misure dal **1° gennaio 2023 al 31 dicembre 2023**, il relativo **stato di avanzamento dei lavori** viene adottato applicando **il prezzario regionale aggiornato alla data del 31 luglio 2022**, ai sensi dell'art. 26, comma 2, DL 50/2022, convertito con modificazioni dalla L 91/2022, atteso che la regione non ha ancora provveduto **all'aggiornamento annuale dello stesso**.

All'eventuale conguaglio in aumento o in diminuzione, a seguito dell'aggiornamento annuale del prezzario regionale si provvederà in occasione del pagamento degli stati di avanzamento dei lavori.

Oppure

Nei casi sopra riportati la Stazione appaltante riconosce tali maggiori importi, al netto dei ribassi d'asta formulati in sede di offerta e nella misura del 90 o 80⁽⁵⁾ per cento e il relativo certificato di pagamento verrà emesso contestualmente entro 5 giorni dall'adozione del SAL. Il pagamento è effettuato utilizzando:

- risorse accantonate per imprevisti nel quadro economico di ogni intervento, nel limite del 50%;
- eventuali somme a disposizione della stazione appaltante e stanziare annualmente relativamente allo stesso intervento;
- somme derivanti da ribassi d'asta qualora non ne sia prevista una diversa destinazione sulla base delle norme vigenti;
- somme relative ad altri interventi già ultimati e collaudati, nel rispetto delle procedure contabili della spesa e nei limiti della relativa spesa autorizzata.

Le compensazioni sono liquidate previa presentazione da parte⁽⁶⁾ **dell'appaltatore entro 60 giorni** dalla pubblicazione nella Gazzetta Ufficiale del decreto MIMS, **di un'istanza di compensazione alla Stazione appaltante**, per i lavori eseguiti nel rispetto del cronoprogramma.

Il DL verificato il rispetto del cronoprogramma nell'esecuzione dei lavori e valutata la documentazione probante la maggiore onerosità subita dall'appaltatore riconosce la compensazione così come segue:

- se la maggiore onerosità provata dall'appaltatore è relativa ad una **variazione percentuale inferiore a quella riportata nel decreto MIMS, la compensazione viene riconosciuta limitatamente alla predetta inferiore variazione e per la sola parte eccedente il 5% e in misura pari all'80% di detta eccedenza;**
- se la maggiore onerosità provata dall'appaltatore è relativa ad una **variazione percentuale superiore a quella riportata nel decreto MIMS, la compensazione viene riconosciuta per la sola parte eccedente il 5% e in misura pari all'80% di detta eccedenza.**

La compensazione non è soggetta al ribasso d'asta ed è al netto delle eventuali compensazioni precedentemente accordate, inoltre, restano esclusi dalla stessa i lavori contabilizzati nell'anno solare di

presentazione dell'offerta.

2.28.1) CLAUSOLE DI REVISIONE DEI PREZZI

1. Ai sensi dell'articolo 60, comma 1 e comma 2, lett. a), del Codice dei contratti, è ammissibile la revisione prezzi qualora si verifichino particolari condizioni di natura oggettiva, che determinano una variazione del costo dell'opera, in aumento o in diminuzione secondo le disposizioni del medesimo articolo.

2. Le clausole di revisione dei prezzi di cui al precedente comma 1 sono attivate automaticamente dalla stazione appaltante, anche in assenza di istanza di parte, quando la variazione dell'indice sintetico, calcolato in coerenza con la Sezione II dell'allegato II.2-bis del Codice, supera in aumento o diminuzione la soglia del 3% dell'importo del contratto quale risultante dal provvedimento di aggiudicazione e si applicano nella misura del 90% del valore eccedente la variazione del predetto 3%. La revisione è applicata alle prestazioni ancora da eseguire dopo l'attivazione della predetta clausola.

3. In caso di mancata attivazione automatica da parte della stazione appaltante, in ossequio al principio di fiducia, buona fede e di tutela dell'affidamento, l'appaltatore si impegna a formulare istanza di revisione, prima di ogni altra azione a tutela.

4. Ai sensi dell'art. 1, comma 2 dell'allegato II.2-bis del Codice, la revisione dei prezzi si applica ai lavori di nuova costruzione, nonché ai lavori di manutenzione straordinaria e ordinaria.

5. Quando l'applicazione dell'articolo 60 del Codice non garantisce il principio di conservazione dell'equilibrio contrattuale e non è possibile garantire il medesimo principio mediante rinegoziazione secondo buona fede, è sempre fatta salva, ai sensi dell'articolo 122, comma 1, lettera b) dello stesso Codice, la possibilità per la stazione appaltante o per l'appaltatore di invocare la risoluzione per eccessiva onerosità sopravvenuta del contratto. In tutti i casi di risoluzione del contratto ai sensi del presente comma, si applica l'articolo 122, comma 5, del Codice.

6. Ai fini della determinazione della variazione dei costi e dei prezzi di cui al comma 1, si utilizzano gli **indici sintetici revisionali individuati** ai sensi dell'art. 60, comma 4-quater del Codice così come determinati sulla base dei singoli indici di costo delle lavorazioni adottati dal MIT in base alle tipologie omogenee di cui alla tabella A dell'allegato II.2-bis.

7. Ai fini della determinazione dell'indice sintetico revisionale di cui al precedente comma 6, ai sensi dell'art. 4 dell'allegato II.2-bis del Codice, **il progettista ha individuato l'indice sintetico da utilizzare per la revisione dei prezzi di tutte le lavorazioni secondo le modalità del comma 2 del citato art. 4 e cioè:**

a. ha scomposto e classificato secondo le Tipologie Omogenee di Lavorazioni (TOL) indicate nella Tabella A.1 dell'all. II.2 bis, l'importo complessivo del progetto a base di gara, quale risultante dal provvedimento di aggiudicazione tenendo conto delle relative declaratorie rappresentate nella successiva Tabella A.2 dello stesso allegato, attribuendo precedenza alle TOL specializzate come segue:

N.	Codice TOL	Descrizione Breve TOL	Descrizione estesa TOL	Importo TOL	Incidenza % TOL
1	4	Lavori di movimento terra, demolizioni, opere di protezione ambientale, ingegneria naturalistica e opere a verde	Riguarda lo scavo e i movimenti terra di qualsiasi genere, trincee e rilevati, ripristino, modifica e bonifica di volumi di terra, realizzati qualunque sia la natura del terreno da scavare, ripristinare e bonificare, i campionamenti di terreni e le analisi chimiche, le demolizioni in genere, compreso lo smontaggio di impianti, la demolizione completa di edifici e il taglio di strutture in cemento armato, le attività di raccolta dei materiali di risulta ed il loro conferimento, la realizzazione delle cunette, caditoie, canalette in terra o in calcestruzzo direttamente relazionate con i movimenti terra, la realizzazione del verde urbano,	130'883,63	24,875

			compresi gli arredi urbani e le opere a verde quali la realizzazione di tappeti erbosi, inerbimenti, la messa a dimora di piante arbustive o alberi, la piantagione di essenze arboree e la manutenzione del verde in generale, compresi i geotessuti, le geogriglie, le terre rinforzate, i materiali in grado di aumentare la capacità portante del rilevato, dune antirumore, la stabilizzazione a calce e/o cemento, il misto stabilizzato, il misto cementato e le trincee drenanti.		
2	5	Pavimentazioni in conglomerato bituminoso	Riguarda la nuova costruzione, la manutenzione o la ristrutturazione di pavimentazioni in conglomerato bituminoso. Include in via esemplificativa e non esaustiva: : le pavimentazioni stradali, di piazzali e marciapiedi, le impermeabilizzazioni a base di materiali bituminosi di impalcati, la segnaletica orizzontale. Sono da escludere: -e pavimentazioni in calcestruzzo, strutture e i manufatti in acciaio, in cemento armato gettato in opera o prefabbricato, gli scavi e i movimenti terra, le demolizioni, la raccolta di materiali di risulta e il loro smaltimento, e qualsiasi lavorazione o materiale direttamente riconducibile alle T.O.L. Specializzate.	271 ' 303,97	51,563
3	6	Strutture, opere di ingegneria e manufatti in acciaio	Riguarda la produzione in stabilimenti industriali, il montaggio in situ e più in generale la nuova costruzione, la manutenzione e la ristrutturazione di strutture, opere di ingegneria e manufatti realizzati in acciaio, compresi gli edifici in carpenteria pesante e leggera, ponti, viadotti e profilati, lavorazioni e trattamenti protettivi delle strutture in acciaio, i dispositivi strutturali quali, in via esemplificativa e non esaustiva, qualsiasi tipologia di giunti di dilatazione, di apparecchi di appoggio, di dispositivi di ancoraggio e di ritegni antisismici, compresi elementi quali rotaie, paraurti ferroviari, dispositivi di sicurezza stradale in acciaio (barriere di sicurezza e fonoassorbenti, attenuatori, terminali, chiusure varchi), segnaletica stradale verticale, tralici e pali, recinzioni, lamiere per copertura chiusini, canalette, passerelle portacavi, canali di gronda, portali stradali e ferroviari, reti paramassi, scale, tubi in acciaio di qualsiasi tipologia e applicazione. Comprende inoltre le coperture particolari quali per esempio le tensostrutture e le coperture geodetiche. Sono esclusi gli acciai d'armatura del calcestruzzo e i consolidamenti strutturali in galleria i quali si considerano inclusi nelle specifiche T.O.L. di riferimento.	53 ' 534,49	10,175
4	7	Strutture, opere di	Riguarda la nuova costruzione, la	1 ' 016,44	0,193

		ingegneria e manufatti in calcestruzzo armato, anche prefabbricato	manutenzione o la ristrutturazione di strutture, opere di ingegneria e manufatti realizzati in cemento armato normale o precompresso, gettato in opera o prefabbricato, in elevazione o in fondazione, comprese le casseforme, l'acciaio di armatura e le reti d'acciaio elettrosaldate, compresi elementi particolari quali ad esempio, in via esemplificativa e non esaustiva, pavimentazioni in calcestruzzo, cunicoli, pozzetti, cordoli, tubi prefabbricati, traverse ferroviarie, barriere stradali tipo New Jersey ed altri profili redirettivi in calcestruzzo anche per gallerie stradali, blocchi di fondazione per pali, apparecchi di appoggio in gomma, pannelli di calcestruzzo prefabbricato, canalette ecc. Riguarda altresì la realizzazione di opere atte a migliorare la capacità resistente e la duttilità delle strutture in cemento armato o in muratura mediante l'applicazione di materiali compositi fibrorinforzati (FRP) al fine di consentire un incremento dei carichi agenti e/o il miglioramento sismico. Comprende l'esecuzione di rinforzi di travi, pilastri, setti, solai, volte, mediante placcaggi o fasciature di materiali compositi a matrice polimerica (FRP). Sono escluse le fondazioni speciali profonde e i rivestimenti in galleria, i quali si considerano inclusi nelle specifiche T.O.L. Specializzate.		
5	11	Acquedotti, gasdotti, opere di irrigazione e fognature	Riguarda la costruzione, la manutenzione o la ristrutturazione di interventi a rete, gli acquedotti, le fognature, i gasdotti, gli oleodotti, le torri piezometriche, la rete di distribuzione all'utente finale, che siano necessari per attuare il "servizio idrico integrato" ovvero per trasportare ai punti di utilizzazione fluidi aeriformi o liquidi. Include, in via esemplificativa e non esaustiva: la fornitura e la posa in opera delle tubazioni e dei manufatti idraulici in materiale plastico e di tutte le componenti accessorie, gli impianti elettromeccanici di sollevamento, realizzate all'aperto e/o in galleria. Sono da escludere: gli impianti (per ambienti interni) elettromeccanici, meccanici, idrico-sanitari, elettrici, elettronici e trasportatori, le strutture e i manufatti in acciaio, in cemento armato gettato in opera o prefabbricato, comprese le tubazioni in acciaio o in cemento armato, gli scavi e i movimenti terra, le demolizioni, la raccolta di materiali di risulta, la loro separazione, il conferimento e l'eventuale riciclaggio e qualsiasi lavorazione o materiale direttamente riconducibile alle T.O.L. Specializzate.	1 '934,00	0,368

6	19	Opere di fondazione speciale, indagini geologiche e geotecniche	Riguarda la costruzione di opere destinate a trasferire i carichi di manufatti poggianti su terreni non idonei a reggere i carichi stessi, di opere destinate a conferire ai terreni caratteristiche di resistenza e di indeformabilità tali da rendere stabili l'imposta dei manufatti e da prevenire dissesti geologici, di opere per rendere antisismiche le strutture esistenti e funzionanti e l'esecuzione di indagini geognostiche ed esplorazioni del sottosuolo con mezzi speciali, anche ai fini ambientali, compreso il prelievo di campioni di terreno o di roccia e l'esecuzione di prove in situ. Comprende in via esemplificativa e non esaustiva: l'esecuzione di pali, micropali, palancole e diaframmi di qualsiasi tipo, di sottofondazioni, di palificate e muri di sostegno speciali, di ancoraggi, di opere per ripristinare la funzionalità statica delle strutture, di pozzi, di opere per garantire la stabilità dei pendii e di lavorazioni speciali per il prosciugamento, l'impermeabilizzazione ed il consolidamento di terreni e dei piani di posa dei rilevati. Sono compresi inoltre, i monitoraggi geotecnici e strutturali e tutte le relative attrezzature, sondaggi geognostici, scavi esplorativi e prelievi di aggregati.	67'484,99	12,826
---	----	---	---	-----------	--------

b. ha determinato, sulla base della predetta suddivisione, il peso percentuale (p_i) di ogni TOL, calcolato come rapporto tra l'importo complessivo delle lavorazioni associate a ciascuna TOL e l'importo complessivo dei lavori oggetto dell'appalto;

8. Ad avvenuta aggiudicazione, il DL calcolerà **l'indice sintetico del progetto, (IS), da applicare a tutte le lavorazioni oggetto dell'appalto**, sommando i singoli indici revisionali, ottenuti dalla media ponderata dei medesimi indici revisionali applicabili *ratione temporis* secondo la seguente formula:

$$IS = \sum p_i \times ITOL_i^{19}$$

9. Si precisa che gli oneri relativi alla componente rifiuti si intendono sempre ricompresi all'interno delle singole TOL, ad eccezione delle TOL 4, 9, 10, 18 e 19 di cui alla Tabella A.1. Per le predette cinque TOL, l'elemento di costo relativo ai rifiuti è valutato, facendo riferimento alla TOL 20, individuandone il relativo peso percentuale.

10. Come stabilito dall'art. 16 dell'Allegato II.2-bis, le disposizioni di cui ai precedenti commi 6, 7 e 8 si applicheranno solo a partire dalla data di pubblicazione del provvedimento adottato dal MIT di cui al medesimo comma 6. Sino a quella data, continuano ad applicarsi, in via transitoria, le disposizioni dell'articolo 60, comma 3, lettera a) e comma 4 del codice nel testo vigente a far data dal 1° luglio 2023 e pertanto gli indici pubblicati sul portale istituzionale dell'ISTAT per le seguenti categorie di opere: fabbricato residenziale; capannone industriale; tronco stradale con tratto in galleria.

11. La stazione appaltante verifica la variazione del costo dei contratti di lavori con la cadenza stabilita dall'articolo 3, comma 1, dell'allegato II.2-bis del Codice. La variazione è calcolata come differenza tra il valore dell'indice sintetico al momento della rilevazione e il corrispondente valore al mese di aggiudicazione. In caso di sospensione o proroga dei termini di aggiudicazione nelle ipotesi di cui all'articolo 1, commi 3, 4 e 5 dell'allegato I.3 del Codice, il valore di riferimento per il calcolo della variazione è quello relativo al mese di scadenza del termine massimo per l'aggiudicazione, come individuato dall'articolo 1, commi 1 e 2, del predetto allegato.

12. Quando, in occasione delle verifiche di cui al precedente comma, si realizza la condizione di cui all'articolo 3, comma 2, dell'allegato II.2-bis del Codice, il Direttore dei lavori provvede all'accertamento e a darne comunicazione al RUP e all'appaltatore.

13. La quantificazione dell'importo, in aumento o in diminuzione, dovuto a titolo di revisione dei prezzi avviene in corrispondenza dell'adozione da parte del Direttore dei Lavori del primo SAL utile, successivo all'accertamento del sussistere delle condizioni per il riconoscimento della revisione prezzi (art. 5, co. 3 allegato II-bis al correttivo al codice). Pertanto, al ricorrere delle condizioni previste, l'importo, in aumento o diminuzione, conseguente alla revisione prezzi viene liquidato o trattenuto da parte della stazione appaltante mediante l'adozione di uno **Stato di Avanzamento dei Lavori Revisionale**, emesso dal Direttore dei lavori, ad integrazione di ciascuno dei S.A.L. ordinari (art. 5, co. 4, allegato II-bis al correttivo al codice).

14. La liquidazione dell'importo revisionale avverrà in occasione del pagamento di ciascun stato di avanzamento dei lavori, secondo la cadenza contrattuale dei medesimi, come previsto dell'art. 5, comma 6 dell'allegato II.2-bis del Codice.

15. Al fine di assicurare alla stazione appaltante, durante l'intera fase di esecuzione del contratto, il continuo ed efficace controllo della spesa pubblica il Direttore dei Lavori, ha il compito di monitorare l'andamento dell'indice sintetico revisionale previsto nel capitolato d'appalto, da utilizzare per la revisione dei prezzi in occasione della adozione dei SAL e del conto finale dei lavori. Quando si determinano le condizioni per il riconoscimento della revisione, provvede all'accertamento e a darne comunicazione al RUP ed all'Appaltatore. All'atto della firma dei documenti contabili, l'appaltatore, ove intenda contestare l'importo revisionale, dovrà iscrivere riserva con le modalità previste dal Codice dei contratti.

Art. 2.29 OSSERVANZA REGOLAMENTO UE SUI MATERIALI

La progettazione, i materiali prescritti e utilizzati nell'opera dovranno essere conformi sia alla direttiva del Parlamento Europeo UE n. 305/2011 sia a quelle del Consiglio dei LL.PP. Le nuove regole sulla armonizzazione e la commercializzazione dei prodotti da costruzione sono contenute nel Decreto Legislativo 16 giugno 2017 n. 106, riguardante il "Regolamento dei prodotti da costruzione".

L'appaltatore, il progettista, il direttore dei lavori, il direttore dell'esecuzione o il collaudatore, ognuno secondo la propria sfera d'azione e competenza, saranno tenuti a rispettare l'obbligo di impiego di prodotti da costruzione di cui al citato Regolamento UE.

Anche qualora il progettista avesse per errore prescritto prodotti non conformi alla norma, rendendosi soggetto alle sanzioni previste dal D.lgs. 106/2017, l'appaltatore è tenuto a comunicare per iscritto alla Stazione appaltante ed al Direttore dei lavori il proprio dissenso in merito e ad astenersi dalla fornitura e/o messa in opera dei prodotti prescritti non conformi.

Particolare attenzione si dovrà prestare alle certificazioni del fabbricante all'origine, che, redigendo una apposita dichiarazione, dovrà attestare la prestazione del prodotto secondo le direttive comunitarie.

Art. 2.30 ULTERIORI DISPOSIZIONI

Nesuna ulteriore disposizione.

CAPITOLO 3

NORME PER LA MISURAZIONE E VALUTAZIONE DELLE OPERE

Art. 3.1 NORME GENERALI

Generalità

La quantità dei lavori e delle provviste sarà determinata a misura, a peso, a corpo, in relazione a quanto previsto nell'elenco dei prezzi allegato.

Le misure verranno rilevate in contraddittorio in base all'effettiva esecuzione. Qualora esse risultino maggiori di quelle indicate nei grafici di progetto o di quelle ordinate dalla Direzione, le eccedenze non verranno contabilizzate. Soltanto nel caso che la Direzione dei Lavori abbia ordinato per iscritto maggiori dimensioni se ne terrà conto nella contabilizzazione.

In nessun caso saranno tollerate dimensioni minori di quelle ordinate, le quali potranno essere motivo di rifacimento a carico dell'Appaltatore. Resta sempre salva in ogni caso la possibilità di verifica e rettifica in occasione delle operazioni di collaudo.

Contabilizzazione dei lavori a corpo e/o a misura

La contabilizzazione dei lavori a misura sarà realizzata secondo le specificazioni date nelle norme del presente Capitolato speciale e nella descrizione delle singole voci di elenco prezzi; in caso diverso verranno utilizzate per la valutazione dei lavori le dimensioni nette delle opere eseguite rilevate in sito, senza che l'appaltatore possa far valere criteri di misurazione o coefficienti moltiplicatori che modifichino le quantità realmente poste in opera.

La contabilizzazione delle opere sarà effettuata applicando alle quantità eseguite i prezzi unitari di contratto. Nel caso di appalti aggiudicati col criterio dell'OEPV (Offerta Economicamente Più Vantaggiosa) si terrà conto di eventuali lavorazioni diverse o aggiuntive derivanti dall'offerta tecnica dell'appaltatore, contabilizzandole utilizzando i prezzi unitari relativi alle lavorazioni sostituite, come desunti dall'offerta stessa.

La contabilizzazione dei lavori a corpo sarà effettuata applicando all'importo delle opere a corpo, al netto del ribasso contrattuale, le percentuali convenzionali relative alle singole categorie di lavoro indicate in perizia, di ciascuna delle quali andrà contabilizzata la quota parte in proporzione al lavoro eseguito.

Lavori in economia

Nell'eventualità siano contemplate delle somme a disposizione per lavori in economia tali lavori non daranno luogo ad una valutazione a misura, ma saranno inseriti nella contabilità secondo i prezzi di elenco per l'importo delle somministrazioni al netto del ribasso d'asta, per quanto riguarda i materiali. Per la mano d'opera, trasporti e noli, saranno liquidati secondo le tariffe locali vigenti al momento dell'esecuzione dei lavori incrementati di spese generali ed utili e con applicazione del ribasso d'asta esclusivamente su questi ultimi due addendi.

Contabilizzazione delle varianti

Nel caso di variante in corso d'opera gli importi in più ed in meno sono valutati con i prezzi di progetto e soggetti al ribasso d'asta che ha determinato l'aggiudicazione della gara ovvero con i prezzi offerti dall'appaltatore nella lista in sede di gara.

Le norme di misurazione per la contabilizzazione saranno le seguenti:

Art. 3.2 MOVIMENTO DI MATERIE

a) Scavi e rilevati per la formazione del corpo stradale

Il volume degli scavi e dei rilevati occorrenti per la formazione del corpo stradale e relative scarpate e cunette secondo l'andamento di progetto o di spostamenti eventuali, per la costruzione di rampe di accesso

alla strada, verrà determinato col metodo delle sezioni ragguagliate, sulla base di quelle indicate nella planimetria e nel profilo longitudinale, che saranno rilevate in contraddittorio dell'Appaltatore all'atto della consegna, salvo la facoltà all'Appaltatore ed alla Direzione dei Lavori di intercalarne altre o di spostarle a monte o a valle per meglio adattarle alla configurazione dei terreni. In base alle sezioni ed al profilo longitudinale contrattuale verranno determinati dei punti di passaggio fra scavo e rilevato per tenerne il debito conto nella valutazione dei relativi volumi.

Lo scavo del cassonetto nei tratti in trincea, delle cunette e dei fossi di guardia sarà pagato col prezzo dello scavo di sbancamento. L'eventuale scavo del cassonetto nei tratti in rilevato si intenderà compensato col prezzo relativo alla formazione del rilevato stesso.

Si precisa che il prezzo relativo agli scavi di sbancamento comprenderà il taglio delle piante, l'estirpazione delle ceppaie, radici, arbusti, ecc., lo scavo, il trasporto dei materiali a rifiuto, a reimpiego o a deposito a qualsiasi distanza, la perfetta profilatura delle scarpate, nonché tutti gli oneri derivanti dagli eventuali puntellamenti ed armature, quelli già ricordati per l'apertura e la manutenzione di strade private, diritti di passo, occupazione di terreni per depositi temporanei e definitivi, per esaurimenti d'acqua di qualsiasi importanza, ecc.

Nel caso di scavi di sbancamento di materie di qualsiasi natura e consistenza (con l'esclusione della sola roccia da mina) si intenderanno compensati nel prezzo relativo i trovanti rocciosi ed i relitti di murature di volume non superiore a 0,50 m³; quelli, invece, di cubatura superiore a 0,50 m³ verranno compensati con i relativi prezzi di elenco ed il loro volume verrà detratto da quello degli scavi di materie.

Gli scavi per la formazione di cunette, fossi, canali, l'approfondimento di fossi esistenti verranno valutati e compensati col prezzo degli scavi di sbancamento.

I materiali provenienti dagli scavi in genere, in quanto idonei, resteranno di proprietà della Stazione Appaltante che ne disporrà come riterrà opportuno. Il loro trasporto nei luoghi di accatastamento o immagazzinamento sarà a carico dell'Appaltatore, intendendosi l'onere compreso e compensato coi relativi prezzi di elenco riguardanti gli scavi.

Il volume dei rilevati costruiti con materiali provenienti da cave di prestito verrà ricavato in base alla differenza tra il volume totale del rilevato ed il volume degli scavi contabilizzati e ritenuti idonei per il reimpiego dalla Direzione dei Lavori.

Nel prezzo dei rilevati eseguiti con materiali provenienti da cave di prestito private si intenderanno compresi gli oneri relativi all'acquisto dei materiali idonei in cave di prestito private, alla sistemazione delle cave a lavoro ultimato, al pagamento di tutte le indennità di occupazione di terreni, le spese per permessi, oneri e diritti per estrazione dai fiumi e simili e da aree demaniali, e, per quanto applicabili, gli oneri tutti citati per scavi di sbancamento.

Il prezzo relativo alla sistemazione dei rilevati verrà applicato al volume totale dei rilevati costruiti per la formazione della sede stradale e relative pertinenze.

Esso comprenderà anche gli oneri della preparazione del piano di posa del rilevato, come: l'eliminazione di radici, erbe, limi e le argille contenenti materie organiche e microrganismi che sussistano sul piano di posa del rilevato stradale.

Ove sia necessario, a richiesta della Direzione dei Lavori, l'Appaltatore dovrà provvedere alla stabilizzazione del terreno in quanto appartenente alle categorie A/6-A/7 o quando l'indice di gruppo del terreno non superi 10, mescolando allo strato superficiale del terreno correttivo in rapporto occorrente a realizzare per lo spessore prescritto uno strato sufficientemente compatto ed impermeabile capace di evitare rifluimenti di argilla negli strati superiori o affondamenti di questi.

Tale strato comunque dovrà essere compattato fino ad ottenere una densità del 95% della massima.

Inoltre è compreso l'onere del rivestimento delle scarpate con terra vegetale per uno spessore di almeno 20 cm e la perfetta profilatura delle scarpate. Il prezzo per lo scavo di sbancamento di bonifica verrà corrisposto solo nel caso che a richiesta della Direzione dei Lavori venga spinto a profondità superiore a 20 cm sotto il piano di campagna e solo per i volumi eccedenti tale profondità; e a detto maggiore volume eccedente verrà estesa la contabilizzazione del rilevato.

La compattazione meccanica del rilevato sarà valutata a metro cubo quale compenso in aggiunta a quello della formazione dei rilevati, quando detta compattazione venga esplicitamente ordinata dalla Direzione dei Lavori.

b) Scavi di sbancamento e scavi di fondazione all'asciutto o in presenza di acqua per l'impianto di opere d'arte, ecc.

Le opere da eseguire nelle trincee verranno considerati come scavi per fondazione solamente quando eseguiti al di sotto del piano orizzontale o inclinato, secondo il pendio longitudinale, del fondo della cunetta sistemata. Tutti gli altri scavi eseguiti al di sopra del predetto piano, anche ove servano per fare luogo alle murature, verranno considerati come scavi di sbancamento e saranno pagati a metro cubo coi prezzi relativi di elenco.

Nelle opere esterne alle trincee saranno considerati scavi di fondazione quelli posti al di sotto del piano di sbancamento o quelli al di sotto del piano orizzontale passante dal punto più basso del terreno naturale interessante la fondazione dell'opera.

Gli scavi di fondazione saranno computati per un volume eguale a quello risultante dal prodotto della base di fondazione per la sua profondità sotto il piano orizzontale e soltanto al volume così calcolato si applicheranno i vari prezzi fissati nell'elenco per tali scavi, vale a dire che essi saranno valutati sempre come eseguiti a pareti verticali ritenendosi già compreso e compensato col prezzo unitario di elenco ogni maggiore scavo e qualunque armatura e puntellazione occorrente.

Nel caso in cui venisse ordinato che il fondo dei cavi abbia pareti scampanate, la base di fondazione di cui sopra si intenderà limitata alla proiezione delle sovrastanti pareti verticali e lo scavo di scampanatura, per il suo effettivo volume, andrà in aggiunta a quello precedentemente computato.

Coi prezzi di elenco per gli scavi di fondazione e di sbancamento l'Appaltatore dovrà ritenersi compensato:

- 1) di tutti gli oneri e spese relativi agli scavi in genere da eseguirsi con qualsiasi mezzo, paleggi, innalzamento, carico, trasporto e scarico in rilevato o rinterro o a rifiuto a qualsiasi distanza, sistemazione delle materie di rifiuto e indennità di deposito;
- 2) delle spese occorrenti: per la regolarizzazione delle scarpate o pareti, per lo spianamento del fondo, per le formazioni di gradoni, per il successivo rinterro all'ingiro delle murature, attorno e sopra le condotte d'acqua o altre condotte in genere, e sopra le fognature o drenaggi secondo le sagome definitive di progetto;
- 3) dell'eventuale perdita parziale o anche totale dei legnami impiegati nelle puntellazioni ed armature di qualsiasi entità, occorrenti per l'esecuzione degli scavi di fondazione o per sostenere ed evitare franamenti di pareti di cavi di sbancamento;
- 4) ogni altra spesa infine necessaria per l'esecuzione completa degli scavi di cui trattasi.

Gli scavi e tagli di scarpate da praticare nei rilevati già eseguiti, per la costruzione di opere murarie e di consolidamento, saranno sempre considerati e contabilizzati come scavi di sbancamento per tutta la parte sovrastante al terreno preesistente alla formazione dei rialzi stessi.

I prezzi di elenco per gli scavi di fondazione sono applicabili unicamente e rispettivamente al volume di scavo ricadente in ciascuna zona compresa fra la quota del piano superiore e quella del piano inferiore che delimitano le varie zone successive, a partire dalla quota di sbancamento fissata in uno dei modi sopra indicati e proseguendo verso il basso.

Pertanto la valutazione definitiva dello scavo eseguito entro i limiti di ciascuna zona risulterà dal volume ricadente nella zona stessa e dall'applicazione del volume stesso del prezzo di elenco fissato per lo scavo nella ripetuta zona.

I prezzi relativi agli scavi di fondazione saranno applicabili anche agli scavi di fondazione per pozzi qualunque sia la loro sezione planimetrica.

Con i prezzi d'elenco, si intendono, altresì, compensati gli oneri che si incontrino per scavi che si debbano eseguire in presenza di acqua fino a quando l'altezza dell'acqua stabilizzata nei cavi non superi l'altezza di 20 cm ed essa non dipenda da cause occasionali.

Nei detti prezzi sono, altresì, compresi gli oneri derivanti da infiltrazioni di acqua fino a quando la portata si mantenga pari od inferiore a 5 litri al minuto primo e siano indipendenti da cause accidentali. È compreso l'onere dei rinterri dei cavi intorno alle murature di fondazione e la pilonatura delle materie stesse.

c) Scavi subacquei

Quando nei cavi di fondazione l'acqua che si stabilisce naturalmente superi i 20 cm, per la parte eccedente tale limite verrà corrisposto il compenso per scavo subacqueo.

Qualora la Direzione dei Lavori ritenesse di fare eseguire l'esaurimento dell'acqua o il prosciugamento dei cavi, allo scavo verrà applicato il prezzo normale dei cavi di fondazione.

d) Prosciugamenti

Nel caso che la Stazione Appaltante si avvalga della facoltà di eseguire in economia gli esaurimenti e prosciugamenti dei cavi, pagando a parte questo lavoro (come pure se ciò debba farsi per mancanza di prezzi di scavi subacquei), lo scavo entro i cavi così prosciugati verrà pagato come gli scavi di fondazione all'asciutto o in presenza di acqua, indicati alla lettera b), applicando i prezzi relativi a questi scavi per ciascuna zona, a partire quindi, in questo caso, dal piano di sbancamento.

Art. 3.3 TURE PROVVISORIALI - PARATIE SUBALVEE

Nei prezzi di elenco relativi alle voci suddette e inerenti ad opere di difesa di scavi in presenza d'acqua sono compresi tutti gli oneri per l'acquisto del legname e degli elementi metallici necessari per l'esecuzione dell'opera, la mano d'opera ed il macchinario necessario per l'infissione dei pali, la posa in opera delle tavole e longarine di collegamento, la posa degli elementi metallici, le chiodature e legature, lo sfrido di materiale vario dovuto a rotture, guasti o a impossibilità di recuperi ed ogni altro lavoro o fornitura, nessuno escluso od eccettuato, per dare l'opera compiuta e idonea all'uso.

I materiali impiegati resteranno di proprietà dell'Appaltatore che dovrà provvedere a sue spese per la rimozione e il recupero.

La misurazione delle ture e delle paratie verrà effettuata valutando la superficie effettiva delle opere ed applicando il prezzo relativo ad ogni voce. L'altezza sarà quella ottenuta partendo dalla base inferiore degli elementi all'estremo superiore utile della difesa; la lunghezza sarà ottenuta misurando lo sviluppo sulla mezzeria della struttura.

Art. 3.4 PALI DI FONDAZIONE

a) Pali in legno - Per i pali in legno la lunghezza comprenderà anche la parte appuntita, e per diametro si assumerà quello a metà lunghezza del palo.

Quando, stabilita la lunghezza dei pali da adottare, il palo raggiunga la capacità portante prima che la testa sia giunta alla quota stabilita, il palo verrà reciso, a cura e spese dell'Appaltatore; ma nella valutazione verrà tenuto conto della sua lunghezza originale.

Nel prezzo al metro sono compresi, oltre la fornitura del palo dell'essenza richiesta, la lavorazione della punta, l'eventuale applicazione delle puntazze in ferro (pagandosi a parte la sola fornitura del ferro), l'applicazione e fornitura delle ghiera di testata, la posa in opera a mezzo di appositi e capaci battipali e la mano d'opera occorrente. La lunghezza d'infissione si otterrà dalla differenza fra la lunghezza complessiva del palo prima della messa in opera e la lunghezza della parte emergente dal terreno dopo l'infissione.

b) Pali in cemento armato - Per i pali in cemento armato, ferme restando le suddette norme per la loro valutazione e posa in opera, si precisa che il prezzo comprende la fornitura del palo completo di armatura metallica, di puntazze di ferro robustamente ancorate al calcestruzzo, delle cerchiature di ferro, nonché dei prismi di legno a difesa della testata.

c) Pali trivellati o battuti lavorati in opera - Per i pali trivellati o battuti e formati in opera il prezzo a metro lineare comprende pure l'onere dell'infissione del tubo forma, la fornitura ed il getto del calcestruzzo ed il suo costipamento con mezzi idonei, il ritiro graduale del tubo forma, la posa in opera dell'armatura metallica. Rimane esclusa la sola fornitura dell'armatura metallica che verrà pagata a parte. L'onere dell'eventuale foratura a vuoto per l'esecuzione dei pali trivellati è compreso e compensato nel prezzo relativo a detti pali.

Per tutti i tipi suindicati di pali nel prezzo di essi è altresì compreso l'onere delle prove di carico; l'appaltatore non potrà, in ogni caso, richiedere maggiorazioni di prezzo per l'infissione di pali con un'inclinazione inferiore ai 15° rispetto all'asse verticale.

Art. 3.5 MURATURE E CONGLOMERATI

a) Murature in genere - Tutte le murature in genere, salvo le eccezioni appresso specificate, saranno misurate geometricamente, a volume o a superficie, secondo la loro categoria, in base a misure prese sul vivo dei muri, esclusi cioè intonaci e dedotti i vani, nonché i materiali di differente natura in esse compenetrati e che devono essere pagati con altri prezzi di tariffa.

Nei prezzi di tutte le opere in muratura, tanto in fondazione quanto in elevazione, si intenderà sempre compresa qualunque spesa per le impalcature e i ponti di servizio di qualsiasi importanza, per il carico, trasporto, innalzamento o discesa e scarico a piè d'opera dei materiali di ogni peso e volume, e per tutte le manovre diverse, occorrenti per la costruzione delle opere stesse, qualunque sia la loro altezza o profondità di esecuzione, e qualunque sia la grossezza e la forma delle murature, nonché per le murature in elevazione, il paramento di faccia vista, del tipo indicato nel relativo prezzo di elenco delle murature, sempreché questo non sia previsto con pagamento separato.

Nei prezzi delle murature di qualsiasi specie, qualora non debbano essere eseguite con paramento di faccia vista, si intende compreso il rinzaffo delle facce visibili dei muri: tale rinzaffo sarà sempre eseguito e

compreso nel prezzo unitario anche a tergo dei muri che debbano essere poi caricati da terrapieni; è pure sempre compresa la formazione di feritoie regolari e regolarmente disposte nei muri per lo scolo delle acque e delle immorsature e la costruzione di tutti gli incassi per la posa in opera della pietra da taglio.

Nei prezzi unitari delle murature da eseguire con pietrame di proprietà della Stazione Appaltante, come in generale per tutti i lavori per i quali s'impiegano materiali di proprietà della Stazione Appaltante (non ceduti all'Impresa), si intende compreso ogni trasporto, ripulitura ed adattamento dei materiali stessi per renderli idonei alla messa in opera, nonché la messa in opera degli stessi.

Le murature eseguite con materiali ceduti all'Appaltatore saranno valutate con i suddetti prezzi normali delle murature con pietrame fornite dall'Appaltatore, intendendosi in questi prezzi compreso e compensato ogni trasporto ed ogni onere di lavorazione, messa in opera ecc., del pietrame ceduto.

Qualunque sia l'incurvatura data alla pianta ed alle sezioni trasversali dei muri, anche se si debbano costruire sotto raggio, le relative murature non potranno essere comprese nella categoria delle volte e saranno valutate coi prezzi delle murature rette senza alcun compenso.

Le murature rette o curve in pietrame o mattoni saranno quindi pagate a metro cubo coi prezzi di elenco stabiliti per i vari tipi, strutture e provenienza dei materiali impiegati.

Le volte rette od oblique e gli archi in conci di pietrame o mattoni saranno pagati anche essi a volume ed a seconda del tipo, struttura e provenienza dei materiali impiegati, coi prezzi di elenco ed in essi s'intendono comprese tutte le forniture, lavorazioni e magistero per dare la volta in opera completa con tutti i giunti delle facce viste frontali e di intradosso profilati e stuccati.

b) Murature in galleria - I prezzi fissati in tariffa per le murature in galleria si applicheranno soltanto alle murature delle gallerie comprese fra gli imbocchi naturali. Tutte le altre murature eseguite fuori da detti imbocchi per la costruzione delle gallerie artificiali sono pagate coi prezzi ordinari delle opere all'esterno.

I prezzi assegnati in tariffa per le murature dei vòlti in galleria saranno applicati soltanto alla parte di rivestimento funzionante realmente da volto e che si trovi al di sopra della linea di imposta convenzionalmente fissata nei documenti d'appalto, e ciò anche se, per necessità di costruzione, la muratura di rivestimento da eseguire sulle centinature incominci inferiormente a detta linea d'imposta.

Le murature sottostanti all'imposta convenzionale, qualunque sia la loro incurvatura, e fatta eccezione soltanto dei vòlti delle nicchie e delle camere di rifugio, dovranno essere sempre considerate come murature di piedritti, e come tali pagate con i relativi prezzi di tariffa.

Per tutte le opere e lavori, tanto in muratura che di qualunque altra specie, eseguiti in galleria e per i quali non siano espressamente fissati i prezzi o compensi speciali in tariffa, si applicheranno sempre i prezzi relativi alle opere e lavori analoghi all'esterno, maggiorati del 20%.

Ad esempio: i paramenti speciali a vista delle murature e la lavorazione a corsi, se ordinati ed eseguiti, saranno compensati coi prezzi dei detti lavori all'esterno maggiorati del 20%.

Le murature che occorrono a rivestimento delle finestre o cunicoli di attacco, sempre che questi siano prescritti in progetto o dalla Direzione dei Lavori in corso d'opera, dovranno essere valutate con i prezzi delle murature in galleria.

Oltre a tutti gli oneri riguardanti la costruzione delle murature all'esterno, e a quelli relativi alle murature in galleria, i prezzi delle murature di rivestimento di gallerie, di pozzi e di finestre comprendono sempre ogni compenso: per la provvista, posizione in opera e rimozione successiva delle necessarie armature, puntellazioni e centinature, sia di quelle occorrenti per la costruzione, sia di quelle che si debbono eseguire in seguito per impedire la deformazione dei rivestimenti compiuti, la perdita parziale o totale del legname; per il trasporto dei materiali con qualunque mezzo dai cantieri esterni al luogo d'impiego in galleria; per esaurimenti di acqua di qualunque importanza, per l'illuminazione e la ventilazione; per l'ordinaria profilatura delle giunzioni alle facce viste, ed infine per qualunque altra spesa occorrente a dare perfettamente compiute le murature in conformità ai tipi di progetto ed alle prescrizioni tutte di contratto.

Le murature in galleria dovranno essere sempre valutate per il volume corrispondente alle sezioni di rivestimento ordinate ed allo spessore prescritto senza tener conto delle maggiori dimensioni che si dovessero eseguire a norma del presente articolo, in dipendenza degli eventuali maggiori scavi effettuati dall'Appaltatore o dei vani che risultassero oltre la sezione di scavo ordinata.

Il prezzo fissato in tariffa per le murature di riempimento sarà corrisposto soltanto nel caso dei maggiori scavi per frane naturali o spontanei rilasci.

Quando per cause indipendenti dall'Appaltatore occorra procedere anche più di una volta a ricostruzioni parziali o totali delle gallerie, le murature per tali costruzioni saranno misurate e pagate nello stesso modo e con gli stessi prezzi stabiliti dalla tariffa per i lavori di prima costruzione.

c) Murature di pietra da taglio - La pietra da taglio da pagarsi a volume sarà sempre valutata a metro cubo in base al volume del minimo parallelepipedo retto rettangolare, circoscrivibile a ciascun pezzo. Le lastre, i lastroni e altri pezzi, da pagarsi a superficie, saranno valutati in base al minimo rettangolo

circoscrivibile.

Nei relativi prezzi di elenco si intenderanno sempre compresi tutti gli oneri, di cui alla precedente lettera a).

d) Riempimento di pietrame a secco - Il riempimento di pietrame a secco a ridosso delle murature per drenaggi, vespai, ecc. sarà valutato a metro cubo per il volume effettivo e con il relativo prezzo di elenco.

e) Paramenti di faccia-vista - I prezzi stabiliti in tariffa per lavorazione delle facce-vista che siano da pagare separatamente alle murature, saranno applicabili, qualunque sia la qualità o provenienza del pietrame per il rivestimento, anche se, per ordine della Direzione dei Lavori, tale qualità e provenienza risultassero diverse da quelle del materiale impiegato per la costruzione della muratura interna.

Tali prezzi comprendono non solo il compenso per la lavatura delle facce viste, dei piani di posa e di combaciamento, ma anche quello per l'eventuale maggior costo del pietrame di rivestimento.

Nella misurazione dei paramenti saranno dedotte le parti occupate da pietra da taglio, da cortine di mattoni e da pietre artificiali.

f) Calcestruzzi, smalti, cementi armati e cappe - I calcestruzzi per fondazioni, murature, vòliti, ecc., gli smalti ed i cementi armati, costruiti di getto in opera, saranno in genere pagati a metro cubo di calcestruzzo o di smalto, escluso l'acciaio da impiegare per i cementi armati che verrà pagato a parte a peso, e misurati in opera in base alle dimensioni prescritte, esclusa quindi ogni eccedenza, ancorché inevitabile, dipendente dalla forma degli scavi aperti e dal modo di esecuzione dei lavori e trascurando soltanto la deduzione delle eventuali smussature previste in progetto.

I calcestruzzi, gli smalti ed i cementi armati costruiti di getto fuori d'opera saranno valutati sempre in ragione del loro effettivo volume, senza detrazione del volume dell'acciaio per i cementi armati quando trattasi di travi, solette, pali o altre opere simili, ed in ragione del minimo parallelepipedo retto a base rettangolare circoscrivibile a ciascuna di esse quando trattasi di pezzi sagomati o comunque ornati per decorazione, pesandosi poi sempre a parte l'acciaio occorrente per le armature interne dei cementi armati.

I lastroni di copertura in cemento armato saranno valutati a superficie comprendendo, per essi, nel relativo prezzo di tariffa anche l'acciaio occorrente per l'armatura e la malta per fissarli in opera, oltre tutti gli oneri di seguito descritti.

Nei prezzi di elenco dei calcestruzzi, smalti, lastroni e cementi armati sono anche compresi e compensati gli stampi di ogni forma, i casseri, casseforme e cassette per il contenimento del calcestruzzo, le armature in legname di ogni sorta grandi e piccole per sostegno degli stampi, i palchi provvisori di servizio e l'innalzamento dei materiali, nonché per le vòlte anche le centine nei limiti di portata che sono indicati nei singoli prezzi di elenco (sempreché non sia convenuto di pagarle separatamente con specifica voce di EP).

Nei chiavicotti tubolari in calcestruzzo cementizio da gettarsi in opera, la parte inferiore al diametro, da gettarsi con modine, ed i pozzi sagomati saranno contabilizzati come calcestruzzo ordinario secondo la dosatura. La parte superiore al diametro sarà calcolata come calcestruzzo per vòliti senza alcun speciale compenso per la barulla da usarsi come centinatura sfilabile.

Le cappe sulle vòlte saranno misurate a volume, comprendendosi in esso anche lo strato superiore di protezione di malta di cemento. Nel computo del volume non verrà tenuto conto dello strato di sabbia soprastante che l'Impresa dovrà eseguire senza speciale compenso, essendo questo già compreso nel prezzo al metro cubo stabilito in elenco per le cappe sulle vòlte.

g) Centinature delle vòlte - I prezzi assegnati in elenco per le centinature, qualora siano da pagare separatamente dai vòliti, comprendono anche la spesa della relativa armatura, delle stilate, castelli o mensole di appoggio, nonché quella per la rimozione dei sostegni.

Qualunque sia la forma, l'apparecchio e lo spessore delle vòlte, siano esse costruite in mattoni o in pietra o calcestruzzo, le centinature saranno pagate a metro quadrato di superficie, assumendo per la misura della superficie totale cui applicare i prezzi, quella corrispondente allo sviluppo della superficie di intradosso delle vòlte da costruire.

h) Intonaci - Stucchi e rabbocature - Gli intonaci e gli stucchi di qualunque genere, sia a superficie piana che a superficie curva, saranno valutati a metro quadrato, applicando i prezzi della tariffa alla superficie effettiva dei muri intonacati, senza tener conto delle rientranze e delle sporgenze dal vivo dei muri per le lesene, riquadri, fasce, bugne e simili, purché le rientranze e sporgenze non superino i 10 cm.

DEMOLIZIONI DI MURATURE

I prezzi per la demolizione si applicheranno al volume effettivo delle strutture da demolire.

I materiali utilizzabili che, dovessero essere reimpiegati dall'Appaltatore, a semplice richiesta della Direzione dei Lavori, verranno addebitati all'Appaltatore stesso, considerandoli come nuovi, in sostituzione dei materiali che egli avrebbe dovuto provvedere e allo stesso prezzo fissato per questi nell'elenco.

a) Demolizione di murature:

verrà, in genere, pagata a volume di muratura concretamente demolita, comprensiva di intonaci e rivestimenti a qualsiasi altezza; tutti i fori, pari o superiori a 2 m², verranno sottratti. Potrà essere accreditata come demolizione in breccia quando il vano utile da ricavare non supererà la superficie di 2 m², ovvero, in caso di demolizione a grande sviluppo longitudinale, quando la larghezza non supererà i 50 cm.

b) Demolizione di pavimenti:

dovrà essere calcolata, indipendentemente dal genere e dal materiale del pavimento per la superficie visibile.

Art. 3.7 ACCIAIO PER CALCESTRUZZO

Il peso dell'acciaio in barre ad aderenza migliorata di armatura del calcestruzzo verrà determinato mediante il peso teorico corrispondente ai vari diametri effettivamente prescritti, trascurando le quantità superiori alle prescrizioni, le legature e le sovrapposizioni per aggiunte non ordinate. Il peso delle armature verrà in ogni caso determinato con mezzi analitici ordinari, misurando cioè lo sviluppo lineare effettivo per ogni barra (seguendo le sagomature e uncinature) e moltiplicandolo per il peso unitario dato dalle tabelle ufficiali UNI.

Col prezzo fissato, il tondino sarà fornito e dato in opera nelle casseforme, dopo aver subito tutte le piegature, sagomature e legature ordinate dalla Direzione dei Lavori, curando che la posizione dei ferri coincida rigorosamente con quella fissata nei disegni esecutivi.

L'acciaio impiegato nelle strutture in cemento armato e cemento armato precompresso verrà computato a peso ed il prezzo sarà comprensivo della sagomatura, della messa in opera, delle giunzioni, delle legature, dei distanziatori e di ogni altra lavorazione richiesta dalle prescrizioni o dalla normativa vigente.

Il prezzo fissato per l'acciaio armonico usato nelle armature pre o post tese, in base alla sezione utile, comprenderà la fornitura di guaine, il posizionamento, le iniezioni di cemento finali, le piastre di ancoraggio, i mezzi e materiali, la mano d'opera ed ogni altro accessorio o lavorazione necessari per la completa esecuzione dei lavori indicati.

Art. 3.8 GABBIONI METALLICI

I prezzi assegnati in elenco saranno da applicare separatamente per la fornitura e confezione in opera dei gabbioni mediante rete metallica e per il riempimento.

Il riempimento sarà valutato a seconda dell'effettiva lavorazione che verrà ordinata dalla Direzione dei Lavori. Salvo disposizioni contrarie da impartire di volta in volta dalla Direzione dei Lavori, la parte esterna in vista, nonché quella relativa ai piani di posa e di combaciamento laterale, esclusa quella contro terra, verrà valutata come muratura a secco, calcolando il volume in base ad una rientranza pari a una volta e mezzo la rientranza media della pietra di paramento. Il resto del volume del gabbione sarà valutato come bloccaggio.

Art. 3.9 LAVORI DI METALLO

Tutti i lavori di metallo saranno in generale valutati a peso ed i relativi prezzi verranno applicati al peso effettivo dei metalli stessi a lavorazione completamente ultimata e determinato prima della loro posa in opera, con pesatura diretta fatta in contraddittorio ed a spese dell'Appaltatore, escluse ben inteso dal peso le verniciature e coloriture.

Nei prezzi dei lavori in metallo è compreso ogni e qualunque compenso per forniture accessorie, per lavorazioni, montatura e posizione in opera.

Art. 3.10 CARREGGIATA

a) Compattazione meccanica dei rilevati - La compattazione meccanica dei rilevati sarà valutata a metro cubo, quale compenso in aggiunta a quello per la formazione dei rilevati.

b) Massicciata - La ghiaia ed il pietrisco ed in generale tutti i materiali per massicciate stradali si valuteranno a metro cubo, coi relativi prezzi di elenco.

Normalmente la misura dovrà effettuarsi prima della posa in opera; il pietrisco o la ghiaia verranno depositati in cumuli regolari e di volume il più possibile uguale lungo la strada oppure in cataste di forma geometrica; la misurazione a scelta della Direzione dei Lavori verrà fatta con canne metriche, col mezzo di una cassa parallelepipedica senza fondo dalle dimensioni di m. 1,00 x 1,00 x 0,50 o con qualunque altro sistema idoneo.

All'atto della misurazione sarà facoltà della Direzione dei Lavori dividere i cumuli in tante serie, ognuna di un determinato numero, e scegliere in ciascuna serie il cumulo da misurare come campione.

Il volume del cumulo misurato sarà applicato a tutti quelli della corrispondente serie e se l'Appaltatore non avrà ottemperato all'obbligo dell'uguaglianza dei cumuli dovrà sottostare al danno che potesse derivargli da tale applicazione.

Tutte le spese di misurazione, comprese quelle della fornitura e trasporto della cassa e quelle per lo spandimento dei materiali, saranno a carico dell'Appaltatore e compensate coi prezzi di tariffa della ghiaia e del pietrisco.

Quanto sopra vale anche per i rimanenti materiali di massicciata, ghiaia e pietrisco di piccole dimensioni che potessero occorrere per le banchine di marciapiedi, piazzali ed altro, e per il sabbione a consolidamento della massicciata, nonché per le cilindature, bitumature, quando la fornitura non sia compresa nei prezzi di questi lavori, e per qualsiasi altro scopo.

Potrà anche essere disposta la misura in opera con convenienti norme e prescrizioni.

c) Impietramento od ossatura - L'impietramento per sottofondo di massicciata verrà valutato a metro quadrato della relativa superficie e, con i prezzi di elenco stabiliti a seconda delle diverse altezze da dare al sottofondo, l'Appaltatore s'intenderà compensato di tutti gli oneri ed obblighi prescritti. La misura ed il pagamento possono riferirsi al volume misurato in opera od in cataste come per la precedente lettera b).

d) Cilindratura di massicciata e sottofondi - Il lavoro di cilindratura di massicciate con compressore a trazione meccanica sarà pagato in ragione di metro cubo di pietrisco cilindato, qualunque sia la larghezza della striscia da cilindare.

Coi prezzi di elenco relativi a ciascuno dei tipi di cilindature indicati nel presente capitolato, s'intenderà compensata ogni spesa per noli, trasporto dei compressori a piè d'opera all'inizio del lavoro e per ritornare poi in rimessa, sia per il ricovero durante la notte che nei periodi di sosta.

Nel prezzo stesso è compreso il consumo dei combustibili e lubrificanti per l'esercizio dei rulli, lo spandimento e configurazione dei materiali di massicciata, la fornitura e l'impiego dell'acqua per la caldaia e per l'innaffiamento, dove occorra, del pietrisco durante la rullatura, la fornitura e lo spandimento dei materiali di saturazione o di aggregazione, ove occorrono, ogni spesa per il personale addetto alle macchine, la necessaria manovalanza occorrente durante il lavoro, nonché di tutto quanto potrà essere necessario per dare compiuto il lavoro a perfetta regola d'arte.

La cilindratura di sottofondo, qualora venga ordinata, sarà pagata in ragione di metri cubi di sottofondo in opera, col relativo prezzo di elenco, nel quale sono compresi tutti gli oneri principali ed eventuali di cui sopra.

e) Fondazioni e pavimentazioni in conglomerato cementizio; fondazioni in terra stabilizzata - Anche per queste voci la valutazione è prevista a metro cubo di opera finita. Il prezzo a metro cubo della fondazione e pavimentazione comprende tutti gli oneri per:

- studio granulometrico della miscela;
- la fornitura e stesa di un centimetro di sabbia quale letto di posa del calcestruzzo, e dello strato di cartone catramato isolante;
- la fornitura degli inerti nelle qualità e quantità prescritte dal capitolato speciale d'appalto, nonché la fornitura del legante e dell'acqua;
- il nolo del macchinario occorrente per la confezione, il trasporto e la posa in opera del calcestruzzo;
- la vibrazione e stagionatura del calcestruzzo;
- la formazione e sigillatura dei giunti;
- tutta la mano d'opera occorrente per i lavori suindicati ed ogni altra spesa ed onere per il getto

della lastra, ivi compreso quello del getto in due strati, se ordinato.

Lo spessore sarà valutato in base a quello prescritto con tolleranza non superiore ai 5 mm purché le differenze si presentino saltuariamente e non come regola costante. In questo caso non si terrà conto delle eccedenze, mentre si dedurranno le deficienze riscontrate.

Per armatura del calcestruzzo verrà fornita e posta in opera una rete d'acciaio a maglie che verrà valutata a parte, secondo il peso unitario prescritto e determinato in precedenza.

Anche per le fondazioni in terra stabilizzata valgono tutte le norme di valutazione sopra descritte. Si precisa ad ogni modo che il prezzo comprende:

- gli oneri derivanti dalle prove preliminari necessarie per lo studio della miscela, nonché da quelle richieste durante l'esecuzione del lavoro;
- l'eventuale fornitura di terre e sabbie idonee alla formazione della miscela secondo quanto prescritto e richiesto dalla Direzione dei Lavori;
- il macchinario e la mano d'opera necessari e quanto altro occorra come precedentemente prescritto.

Tutti i prodotti e/o materiali impiegati, qualora possano essere dotati di marcatura CE secondo la normativa tecnica vigente, dovranno essere muniti di tale marchio.

f) Trattamenti protettivi delle pavimentazioni - Manti di conglomerato - Pavimentazioni di cemento - I trattamenti superficiali, le penetrazioni, i manti di conglomerato, le pavimentazioni cementizie e in genere qualunque tipo di pavimentazione di qualsiasi spessore verranno di norma misurati in ragione di superficie, intendendosi tassativi gli spessori prescritti, e nel relativo prezzo unitario sarà compreso ogni magistero e fornitura per dare il lavoro completo secondo le modalità e norme indicate. Per i conglomerati, ove l'elenco dei prezzi lo prescriva, la valutazione sarà fatta a volume. Qualora i quantitativi di legante o di materiale di aggregazione stabiliti variassero, ovvero, nel caso di manti a tappeto o a conglomerati a masse aperte o chiuse da misurarsi a superficie, si modificassero gli spessori, si farà luogo alle relative detrazioni analogamente a come sopra previsto. I cordoli laterali (bordi), se ordinati, saranno valutati a parte.

La Direzione Lavori si riserva comunque di rifiutare emulsioni aventi più dell'1% in meno di bitume prescritta. Qualora la partita venisse egualmente accettata, verranno effettuate negli stati di avanzamento detrazioni come segue: per percentuali tra l'1 ed il 3%: il 10% del prezzo di emulsione per ogni kg di emulsione impiegata; per percentuali maggiori del 3 sino al 5%: il 25% del prezzo dell'emulsione per ogni kg di emulsione impiegata.

g) Acciottolati, selciati, lastricati, pavimentazioni in cemento, di porfido - Gli acciottolati, i selciati, i lastricati e le pavimentazioni in cubetti saranno anch'essi pagati a metro quadrato con i prezzi di elenco.

Sarà pagata la loro superficie vista, limitata cioè dal vivo dei muri o dai contorni, esclusa quindi ogni incassatura anche se necessaria e prescritta dalla Direzione dei Lavori.

Nei prezzi relativi è sempre compreso il letto di sabbia o di malta, ogni compenso per riduzione, tagli e sfridi di lastre, pietre e ciottoli, per maggior difficoltà di costruzione dovuta ad angoli rientranti o sporgenti, per la preparazione, battitura e regolazione del suolo, per la stuccatura e profilatura dei giunti con malta di cemento o bitumatura secondo le prescrizioni della Direzione dei Lavori e per qualunque altra opera o spesa per dare i lavori ultimati ed in perfetto stato.

I prezzi di tariffa sono applicabili invariabilmente qualunque sia, o piana o curva, la superficie vista e qualunque sia il fondo su cui sono posti in opera.

Se l'acciottolato, selciato, lastricato o pavimentazione in cubetti dovessero posare sopra sottofondo di sabbia, malta, macadam cilindrato o calcestruzzo, questo verrà valutato a parte ai prezzi di elenco relativi a questi vari sottofondi e sostegni in muratura di calcestruzzo.

h) Soprastrutture stabilizzate - Le soprastrutture in terra stabilizzata, in terra stabilizzata con cemento, in terra stabilizzata con legante bituminoso e in pozzolana stabilizzata con calce idrata verranno valutate a metro quadrato di piano viabile completamente sistemato.

Art. 3.11 SCARIFICA DI PAVIMENTAZIONI

I disfacimenti delle pavimentazioni stradali in conglomerato bituminoso saranno valutati a metro quadrato di superficie, assumendo per la misura di tali lavori la larghezza stabilita nelle sezioni tipo di progetto, intendendosi compensati gli eventuali allargamenti non ordinati dal Direttore dei Lavori.

Verranno dedotte le superfici corrispondenti a chiusini, pozzetti e quant'altro occupi una parte della superficie pavimentata.

Art. 3.12
RIPRISTINI DI PAVIMENTAZIONE

I ripristini delle pavimentazioni stradali in conglomerato bituminoso saranno valutati a metro quadrato di superficie, assumendo per la misura di tali lavori la larghezza stabilita nelle sezioni tipo di progetto, intendendosi compensati gli eventuali allargamenti non ordinati dal Direttore dei Lavori.

Verranno dedotte le superfici corrispondenti a chiusini, pozzetti, e quant'altro occupi una parte della superficie pavimentata.

Art. 3.13
POZZETTI DI RACCORDO-ISPEZIONE E CHIUSINI

La fornitura e posa in opera di pozzetti di raccordo/ispezione dei cavidotti in più o in meno rispetto alle indicazioni di progetto verrà compensata a numero applicando, in relazione alle dimensioni, il rispettivo prezzo di elenco, mentre per quanto riguarda il chiusino la valutazione verrà fatta a peso applicando il relativo prezzo di elenco per la ghisa o il ferro lavorato zincato.

Art. 3.14
SEGNALETICA ORIZZONTALE

Tutte le opere di segnaletica orizzontale saranno valutate a misura e a corpo come previsto nell'elenco prezzi unitari, lista delle categorie o descrizione particolareggiata dell'opera. Le quantità dei lavori e delle provviste saranno determinate con metodi geometrici, a numero o a peso, in relazione a quanto previsto nell'Elenco Prezzi.

Nel caso di valutazione a misura si seguiranno le seguenti modalità:

- le strisce continue longitudinali, trasversali e diagonali (orizzontali), verranno compensate a metro lineare effettivo;
- le strisce discontinue, longitudinali, (orizzontali), verranno compensate a metro lineare di effettiva verniciatura;
- i passaggi pedonali zebraati e strisce di arresto e zebraature verranno compensati a metro quadrato secondo l'effettiva superficie verniciata;
- l'esecuzione di disegni vari, iscrizioni e diciture di qualsiasi genere con l'impiego dei prodotti menzionati, compreso tutti gli oneri di tracciamento, eseguiti a perfetta regola d'arte, saranno misurati secondo l'area del minimo rettangolo o parallelogramma circoscritto a ciascuna lettera;
- per le frecce la relativa area sarà quella della superficie effettivamente marcata.

Le misure saranno prese in contraddittorio mano a mano che si procederà all'esecuzione dei lavori e riportate su appositi libretti delle misure. Eventuali bolle e relativi documenti dovranno essere trasmessi al Direttore dei Lavori o ai suoi assistenti, secondo le norme di contabilità del presente capitolato e comunque ogni qualvolta ne sarà fatta richiesta.

Art. 3.15
TUBI DI CEMENTO

I tubi di cemento saranno pagati a metro lineare e nel prezzo di elenco sarà incluso il massetto di fondazione, la fornitura e posa in opera dei tubi, la sigillatura dei giunti, il rinfiacco qualora prescritto.

Art. 3.16
CIGLI E CUNETTE

I cigli e le cunette in calcestruzzo, ove in elenco non sia stato previsto prezzo a metro lineare, saranno pagati a metro cubo, comprendendo nel prezzo ogni magistero per dare le superfici viste rifinite fresche al frattazzo.

Art. 3.17
PARACARRI - INDICATORI CHILOMETRICI - TERMINI DI CONFINE

Nel prezzo unitario dei paracarri, indicatori chilometrici, indicatori segnaletici e termini di confine è compresa ogni operazione e provvista del materiale occorrente per la messa in opera, compresa, l'incisione delle lettere e dei numeri nei termini e nelle pietre chilometriche.

Art. 3.18
SEMINAGIONI E PIANTAGIONI

Le seminagioni sulle scarpate dei rilevati saranno valutate a superficie per la proiezione orizzontale delle scarpate stesse, mentre le piantagioni saranno valutate a numero di piantine attecchite.

Nei relativi prezzi, oltre la fornitura dei semi e delle piantine, sono compresi la preparazione del terreno ed ogni onere per la piantagione come prescritto dai rispettivi articoli. Nelle viminate sono pure compresi ogni onere e garanzia per l'attecchimento. La valutazione viene fatta per metro quadrato.

Art. 3.19
MANODOPERA

Gli operai per i lavori in economia dovranno essere idonei al lavoro per il quale sono richiesti e dovranno essere provvisti dei necessari attrezzi.

L'Appaltatore è obbligato, senza compenso alcuno, a sostituire tutti quegli operai che non soddisfino la Direzione dei Lavori.

Circa le prestazioni di mano d'opera saranno osservate le disposizioni e convenzioni stabilite dalle leggi e dai contratti collettivi di lavoro.

Nell'esecuzione dei lavori che formano oggetto del presente appalto, l'Appaltatore si obbliga ad applicare integralmente tutte le norme contenute nel contratto collettivo nazionale di lavoro per gli operai dipendenti dalle aziende industriali edili ed affini e negli accordi locali integrativi dello stesso, in vigore per il tempo e nella località in cui si svolgono i lavori anzidetti.

L'Appaltatore si obbliga altresì ad applicare il contratto e gli accordi medesimi anche dopo la scadenza e fino alla sostituzione e, se cooperative, anche nei rapporti con i soci.

I suddetti obblighi vincolano l'Appaltatore anche se non sia aderente alle associazioni stipulanti o receda da esse e indipendentemente dalla natura industriale della stessa e da ogni altra sua qualificazione giuridica, economica o sindacale.

Art. 3.20
NOLEGGI

Le macchine e gli attrezzi dati a noleggio devono essere in perfetto stato di esercizio ed essere provvisti di tutti gli accessori necessari per il loro regolare funzionamento.

Sono a carico esclusivo dell'Appaltatore la manutenzione degli attrezzi e prezzi di noleggio di meccanismi in genere, si intendono corrisposti per tutto il tempo durante il quale i meccanismi rimangono a piè d'opera a disposizione dell'Amministrazione, e cioè anche per le ore in cui i meccanismi stessi non funzionano, applicandosi il prezzo prestabilito.

Nel prezzo di noleggio sono compresi gli oneri e tutte le spese per il trasporto a piè d'opera, montaggio, smontaggio ed allontanamento di detti meccanismi.

Per il noleggio di carri ed autocarri il prezzo verrà corrisposto soltanto per le ore di effettivo lavoro, rimanendo escluso ogni compenso per qualsiasi altra causa o perdita di tempo.

Art. 3.21
LAVORI IN ECONOMIA

La Stazione Appaltante ha il diritto di chiedere all'Appaltatore, che ne ha l'obbligo, di fornire mano d'opera, mezzi d'opera e materiali per lavori e servizi le cui prestazioni saranno contabilizzate in economia.

Per i lavori in economia nel costo orario della mano d'opera si intende compresa ogni incidenza per

attrezzi ed utensili di lavoro e quanto altro occorra per il loro impiego.

Gli operai per i lavori in economia dovranno essere qualificati per i lavori da eseguire e provvisti degli attrezzi ed utensili necessari che dovranno essere sempre in perfetta efficienza e provvisti di tutti gli accessori necessari per il loro regolare funzionamento. Nella contabilizzazione non verranno riconosciuti oneri per spese di trasporto e di trasferta.

Per le prestazioni in economia l'Appaltatore ha l'obbligo di consegnare quotidianamente alla Direzione dei Lavori le liste con le ore di impiego relative agli operai, noli e materiali utilizzati. Le prestazioni non preventivamente autorizzate e/o non dichiarate dall'Appaltatore nei modi e nei termini di cui sopra non saranno in alcun modo riconosciute.

Le prestazioni e le forniture in economia saranno disposte dalla Direzione dei Lavori solo per lavori secondari ed accessori e nei casi e nei limiti previsti dal d.lgs. n. 36/2023 e s.m.i.

L'importo di tali prestazioni e provviste non potrà superare quello debitamente autorizzato nei limiti definiti dall'art. 50, c. 1 del d.lgs. 36/2023 e s.m.i.

Art. 3.22 MATERIALI A PIÈ D'OPERA

Per determinati manufatti il cui valore é superiore alla spesa per la messa in opera, il prezzo a piè d'opera ed il suo accredito in contabilità prima della messa in opera è stabilito in misura non superiore alla metà del prezzo stesso da valutarsi a prezzo di contratto o, in difetto, al prezzo di progetto.

I prezzi per i materiali a piè d'opera si determineranno nei seguenti casi:

- a) alle provviste dei materiali a piè d'opera che l'Appaltatore è tenuto a fare a richiesta della Direzione dei Lavori, comprese le somministrazioni per lavori in economia, alla cui esecuzione provvede direttamente la Stazione Appaltante;
- b) alla valutazione dei materiali accettabili nel caso di esecuzione di ufficio e nel caso di rescissione coattiva oppure di scioglimento di contratto;
- c) alla valutazione del materiale per l'accredito del loro importo nei pagamenti in acconto;
- d) alla valutazione delle provviste a piè d'opera che si dovessero rilevare dalla Stazione Appaltante quando per variazioni da essa introdotte non potessero più trovare impiego nei lavori.

In detti prezzi dei materiali è compresa ogni spesa accessoria per dare i materiali a piè d'opera sul luogo di impiego, le spese generali ed il beneficio dell'Appaltatore.

CAPITOLO 4

QUALITÀ E PROVENIENZA DEI MATERIALI MODALITÀ DI ESECUZIONE DI OGNI CATEGORIA DI LAVORO ORDINE DA TENERSI NELL'ANDAMENTO DEI LAVORI

Art. 4.1

QUALITÀ E PROVENIENZA DEI MATERIALI

I materiali occorrenti per la costruzione delle opere d'arte proverranno da quelle località che l'Appaltatore riterrà di sua convenienza, purché ad insindacabile giudizio della Direzione dei Lavori siano riconosciuti della migliore qualità della specie e rispondano ai requisiti appresso indicati.

Quando la Direzione dei Lavori avrà rifiutato qualche provvista perché ritenuta a suo giudizio insindacabile non idonea ai lavori, l'Appaltatore dovrà sostituirla con altra che risponda ai requisiti voluti ed i materiali rifiutati dovranno essere immediatamente allontanati dalla sede del lavoro o dai cantieri a cura e spese dell'Appaltatore.

a) Acqua. - L'acqua per l'impasto con leganti idraulici dovrà essere limpida, priva di sostanze organiche o grassi e priva di sali (particolarmente solfati e cloruri) in percentuali dannose e non essere aggressiva per il conglomerato risultante. Avrà un pH compreso fra 6 ed 8.

b) Calce. - Le calce aeree ed idrauliche dovranno rispondere ai requisiti di accettazione di cui alle norme vigenti.

La calce grassa in zolle dovrà provenire da calcari puri, essere di recente e perfetta cottura, di colore uniforme, non bruciata, né vitrea, né pigra ad idratarsi ed infine di qualità tale che, mescolata con la sola quantità d'acqua dolce necessaria all'estinzione, si trasformi completamente in una pasta soda a grassetto tenuissimo, senza lasciare residui maggiori del 5% dovuti a parti non bene decarburate, siliciose od altrimenti inerti.

La calce viva, al momento dell'estinzione, dovrà essere perfettamente anidra; sarà rifiutata quella ridotta in polvere o sfiorita, e perciò si dovrà provvedere la calce viva a misura del bisogno e conservarla comunque in luoghi asciutti e ben riparati dall'umidità.

L'estinzione della calce viva dovrà farsi con i migliori sistemi conosciuti ed, a seconda delle prescrizioni della Direzione dei Lavori, in apposite vasche impermeabili rivestite di tavole o di muratura. La calce grassa destinata agli intonaci dovrà essere spenta almeno sei mesi prima dell'impiego.

c) Leganti idraulici. - Le calce idrauliche, i cementi e gli agglomeranti cementizi a rapida o lenta presa da impiegare per qualsiasi lavoro, dovranno corrispondere a tutte le particolari prescrizioni di accettazione di cui alle norme vigenti.

Essi dovranno essere conservati in magazzini coperti su tavolati in legno ben riparati dall'umidità o in sili.

d) Pozzolana. - La pozzolana sarà ricavata da strati mondi da cappellaccio ed esente da sostanze eterogenee o da parti inerti; qualunque sia la sua provenienza dovrà rispondere a tutti i requisiti prescritti dalle norme vigenti.

Per la misurazione, sia a peso che a volume, dovrà essere perfettamente asciutta.

e) Ghiaia, pietrisco e sabbia. - Le ghiaie, i pietrischi e le sabbie da impiegare nella formazione dei calcestruzzi dovranno corrispondere alle condizioni di accettazione considerate nelle norme di esecuzione delle opere in conglomerato semplice od armato di cui alle norme vigenti.

Le ghiaie ed i pietrischi dovranno essere costituiti da elementi omogenei derivati da rocce resistenti, il più possibile omogenee e non gelive; tra le ghiaie si escluderanno quelle contenenti elementi di scarsa resistenza meccanica, facilmente sfaldabili o rivestite da incrostazioni o gelive.

La sabbia da impiegarsi nelle murature o nei calcestruzzi dovrà essere assolutamente scevra di materie terrose ed organiche e ben lavata. Dovrà essere preferibilmente di qualità silicea proveniente da rocce aventi alta resistenza alla compressione. Dovrà avere forma angolosa ed avere elementi di grossezza variabile da 1 a 5 mm.

La granulometria degli aggregati litici per i conglomerati sarà prescritta dalla Direzione dei Lavori in base alla destinazione, al dosaggio ed alle condizioni della messa in opera dei calcestruzzi. L'Appaltatore dovrà garantire la costanza delle caratteristiche della granulometria per ogni lavoro.

Per i lavori di notevole importanza l'Appaltatore dovrà disporre della serie dei vagli normali atti a consentire alla Direzione dei Lavori i normali controlli.

In linea di massima, per quanto riguarda la dimensione degli elementi dei pietrischi e delle ghiaie questi dovranno essere da 40 a 71 mm per lavori correnti di fondazioni, elevazione, muri di sostegno da 40 a 60 mm se si tratta di volti o getti di un certo spessore da 25 a 40 mm se si tratta di volti o getti di limitato spessore.

Le ghiaie da impiegarsi per formazione di massicciate stradali dovranno essere costituite da elementi omogenei derivati da rocce durissime di tipo costante e di natura consimile fra loro, escludendosi quelle contenenti elementi di scarsa resistenza meccanica o sfaldabili facilmente o gelive o rivestite di incrostazioni.

Il pietrisco, il pietrischetto e la graniglia, secondo il tipo di massicciata da eseguire, dovranno provenire dalla spezzatura di rocce durissime, preferibilmente silicee, a struttura microcristallina, o calcari puri durissimi e di alta resistenza alla compressione, all'urto, all'abrasione, al gelo ed avranno spigolo vivo: e dovranno essere scevri di materie terrose, sabbia o comunque materie eterogenee.

Qualora la roccia provenga da cave nuove o non accreditate da esperienze specifiche di enti pubblici e che per natura e formazione non diano affidamento sulle sue caratteristiche, è necessario effettuare su campioni prelevati in cava, che siano significativi ai fini della coltivazione della cava, prove di compressione e di gelività.

Quando non sia possibile ottenere il pietrisco da cave di roccia, potrà essere consentita per la formazione di esso l'utilizzazione di massi sparsi in campagna o ricavabili da scavi, nonché di ciottoloni o massi ricavabili da fiumi o torrenti sempreché siano provenienti da rocce di qualità idonea.

I materiali suindicati, le sabbie e gli additivi dovranno corrispondere alle norme di accettazione emanate dal Consiglio Nazionale delle Ricerche. Le graniglie saranno quelle indicate nelle norme di buona tecnica per la tipologia edilizia in oggetto.

Di norma si useranno le seguenti pezzature:

1. pietrisco da 40 a 71 mm ovvero da 40 a 60 mm, se ordinato, per la costruzione di massicciate all'acqua cilindrate;
2. pietrisco da 25 a 40 mm (eccezionalmente da 15 a 30 mm granulometria non unificata) per l'esecuzione di ricarichi di massicciate e per materiali di costipamento di massicciate (mezzanello);
3. pietrischetto da 15 a 25 mm per l'esecuzione di ricarichi di massicciate per conglomerati bituminosi e per trattamenti con bitumi fluidi;
4. pietrischetto da 10 a 15 mm per trattamenti superficiali, penetrazioni, semipenetrazioni e pietrischetti bitumati;
5. graniglia normale da 5 a 20 mm per trattamenti superficiali, tappeti bitumati, strato superiore di conglomerati bituminosi;
6. graniglia minuta da 2 a 5 mm di impiego eccezionale e previo specifico consenso della Direzione dei Lavori per trattamenti superficiali; tale pezzatura di graniglia, ove richiesta, sarà invece usata per conglomerati bituminosi.

Nella fornitura di aggregato grosso per ogni pezzatura sarà ammessa una percentuale in peso non superiore al 5% di elementi aventi dimensioni maggiori o minori di quelle corrispondenti ai limiti di prescelta pezzatura, purché, per altro, le dimensioni di tali elementi non superino il limite massimo o non siano oltre il 10% inferiori al limite minimo della pezzatura fissata.

Gli aggregati grossi non dovranno essere di forma allungata o appiattita (lamellare).

- f) Terreni per soprastrutture in materiali stabilizzati.** - Essi debbono identificarsi mediante la loro granulometria e i limiti di Atterberg, che determinano la percentuale di acqua in corrispondenza della quale il comportamento della frazione fina del terreno (passante al setaccio 0,42 mm n. 40 A.S.T.M.) passa da una fase solida ad una plastica (limite di plasticità L.P.) e da una fase plastica ad una fase liquida (limite di fluidità L.L.) nonché dall'indice di plasticità (differenza fra il limite di fluidità L.L. e il limite di plasticità L.P.).

Tale indice, da stabilirsi in genere per raffronto con casi similari di strade già costruite con analoghi terreni, ha notevole importanza.

Salvo più specifiche prescrizioni della Direzione dei Lavori si potrà fare riferimento alle seguenti caratteristiche (Highway Research Board):

1. strati inferiori (fondazione): tipo miscela sabbia-argilla: dovrà interamente passare al setaccio 25 mm ed essere almeno passante per il 65% al setaccio n. 10 A.S.T.M.; il detto passante al n. 10, dovrà essere passante dal 55 al 90% al n. 20 A.S.T.M., dal 35 al 70% passante al n. 40 A.S.T.M. e dal 10 al 25% passante al n. 200 A.S.T.M.;
2. strati inferiori (fondazione): tipo di miscela ghiaia o pietrisco, sabbia ed argilla: dovrà essere interamente passante al setaccio da 71 mm ed essere almeno passante per il 50 % al setaccio da 10 mm, dal 25 al 50% al setaccio n. 4, dal 20 al 40% al setaccio n. 10, dal 10 al 25% al setaccio n.

- 40 e dal 3 al 10% al setaccio n. 200;
3. negli strati di fondazione, di cui ai precedenti paragrafi 1) e 2), l'indice di plasticità non deve essere superiore a 6, il limite di fluidità non deve superare 25 e la frazione passante al setaccio n. 200 A.S.T.M. deve essere preferibilmente la metà di quella passante al setaccio n. 40 e in ogni caso non deve superare i due terzi di essa;
 4. strato superiore della sovrastruttura: tipo miscela sabbia-argilla: valgono le stesse condizioni granulometriche di cui al paragrafo 1);
 5. strato superiore della sovrastruttura: tipo della miscela ghiaia o pietrisco, sabbia ed argilla: deve essere interamente passante dal setaccio da 25 mm ed almeno il 65% al setaccio da 10 mm, dal 55 all'85% al setaccio n. 4, dal 40 al 70% al setaccio n. 10, dal 25 al 45% al setaccio n. 40 e dal 10 al 25% al setaccio n. 200;
 6. negli strati superiori 4) e 5) l'indice di plasticità non deve essere superiore a 9 né inferiore a 4; il limite di fluidità non deve superare 35; la frazione di passante al setaccio n. 200 deve essere inferiore ai due terzi della frazione passante al n. 40.

Inoltre è opportuno controllare le caratteristiche meccaniche delle miscele con la prova C.B.R. (Californian bearing ratio) che esprime la portanza della miscela sotto un pistone cilindrico di due pollici di diametro, con approfondimento di 2,5 ovvero 5 mm in rapporto alla corrispondente portanza di una miscela tipo. In linea di massima il C.B.R. del materiale, costipato alla densità massima e saturato con acqua dopo 4 giorni di immersione e sottoposto ad un sovraccarico di 9 kg, dovrà risultare per gli strati inferiori non inferiore a 30 e per i materiali degli strati superiori non inferiore a 70. Durante l'immersione in acqua non si dovranno avere rigonfiamenti superiori allo 0,5%.

g) Detrito di cava o tout-venant di cava o di frantoio. - Quando per gli strati di fondazione della sovrastruttura stradale sia disposto l'impiego di detriti di cava, il materiale deve essere in ogni caso non suscettibile all'azione dell'acqua (non solubile non plasticizzabile) ed avere un potere portante C.B.R. (rapporto portante californiano) di almeno 40 allo stato saturo. Dal punto di vista granulometrico non sono necessarie prescrizioni specifiche per i materiali teneri (tufi, arenarie) in quanto la loro granulometria si modifica e si adegua durante la cilindratura; per materiali duri la granulometria dovrà essere assortita in modo da realizzare una minima percentuale dei vuoti: di norma la dimensione massima degli aggregati non deve superare i 10 cm.

Per gli strati superiori si farà uso di materiali lapidei più duri tali da assicurare un C.B.R. saturo di almeno 80; la granulometria dovrà essere tale da dare la minima percentuale di vuoti; il potere legante del materiale non dovrà essere inferiore a 30; la dimensione massima degli aggregati non dovrà superare i 6 cm.

h) Pietrame. - Le pietre naturali da impiegarsi nella muratura e per qualsiasi altro lavoro dovranno corrispondere ai requisiti richiesti dalle norme in vigore e dovranno essere a grana compatta ed ognuna monda da cappellaccio, esenti da piani di sfaldamento, senza screpolature, peli, venature, interclusioni di sostanze estranee; dovranno avere dimensioni adatte al particolare loro impiego ed offrire una resistenza proporzionata all'entità della sollecitazione cui devono essere assoggettate.

Saranno escluse le pietre alterabili all'azione degli agenti atmosferici e dell'acqua corrente.

Le pietre da taglio, oltre a possedere gli accennati requisiti e caratteri generali, dovranno essere sonore alla percussione, immuni da fenditure e litoclasti e di perfetta lavorabilità.

Il profilo dovrà presentare una resistenza alla compressione non inferiore a 1600 kg/cm² ed una resistenza all'attrito radente (Dorry) non inferiore a quella del granito di S. Fedelino, preso come termine di paragone.

i) Tufi. - Le pietre di tufo dovranno essere di struttura compatta ed uniforme, evitando quelle pomiciose e facilmente friabili, nonché i cappellacci e saranno impiegati solo in relazione alla loro resistenza.

l) Cubetti di pietra. - I cubetti di pietra da impiegare per la pavimentazione stradale debbono rispondere alle norme di accettazione emanate dal Consiglio Nazionale delle Ricerche.

m) Mattoni. - I mattoni dovranno essere ben formati con facce regolari, a spigoli vivi, di grana fina, compatta ed omogenea; presentare tutti i caratteri di una perfetta cottura, cioè essere duri, sonori alla percussione e non vetrificati; essere esenti da calcinelli e scevri da ogni difetto che possa nuocere alla buona riuscita delle murature; aderire fortemente alle malte; essere resistenti alla cristallizzazione dei solfati alcalini; non contenere solfati solubili od ossidi alcalino-terrosi, ed infine non essere eccessivamente assorbenti.

I mattoni, inoltre, debbono resistere all'azione delle basse temperature, cioè se sottoposti quattro mattoni segati a metà, a venti cicli di immersione in acqua a 35 °C, per la durata di 3 ore e per altre 3 ore posti in frigorifero alla temperatura di - 10°, i quattro provini fatti con detti laterizi sottoposti alla prova di compressione debbono offrire una resistenza non minore dell'80% della resistenza presentata da quelli provati allo stato asciutto.

I mattoni di uso corrente dovranno essere parallelepipedi, di lunghezza doppia della larghezza, di

modello costante e presentare, sia all'asciutto che dopo prolungata immersione nell'acqua, una resistenza minima allo schiacciamento di almeno 160 Kg/cm².

Essi dovranno corrispondere alle prescrizioni vigenti in materia.

n) Materiali ferrosi. - I materiali ferrosi da impiegare nei lavori dovranno essere esenti da scorie, soffiature, brecciate, paglie o da qualsiasi altro difetto apparente o latente di fusione, laminazione, trafilatura, fucinatura e simili.

Essi dovranno rispondere a tutte le condizioni previste dalle vigenti disposizioni legislative, dal D.M. 17 gennaio 2018, nonché dalle norme UNI vigenti e presentare inoltre, a seconda della loro qualità, i seguenti requisiti:

1° Ferro. - Il ferro comune dovrà essere di prima qualità, eminentemente duttile e tenace e di marcatissima struttura fibrosa. Esso dovrà essere malleabile, liscio alla superficie esterna, privo di screpolature, senza saldature aperte e senza altre soluzioni di continuità.

2° Acciaio dolce laminato. - L'acciaio extradolce laminato (comunemente chiamato ferro omogeneo) dovrà essere eminentemente dolce e malleabile, perfettamente lavorabile a freddo ed a caldo, senza presentare screpolature od alterazioni; dovrà essere saldabile e non suscettibile di prendere la tempra.

Alla rottura dovrà presentare struttura finemente granulare ed aspetto sericeo.

3° Acciaio fuso in getti. - L'acciaio in getti per cuscinetti, cerniere, rulli di ponti e per qualsiasi altro lavoro, dovrà essere di prima qualità, esente da soffiature e da qualsiasi altro difetto.

4° L'acciaio sagomato ad alta resistenza dovrà essere del tipo qualificato e controllato e con caratteristiche conformi al D.M. 17 gennaio 2018.

Le caratteristiche e le modalità degli acciai in barre saranno quelle indicate nel D.M. 17 gennaio 2018.

5° Ghisa. - La ghisa dovrà essere di prima qualità e di seconda fusione, dolce, tenace, leggermente malleabile, facilmente lavorabile con la lima e con lo scalpello; di frattura grigia, finemente granosa e perfettamente omogenea, esente da screpolature, vene, bolle, sbavature, asperità ed altri difetti capaci di menomarne la resistenza. Dovrà essere inoltre perfettamente modellata.

È assolutamente escluso l'impiego di ghise fosforose.

o) Legname. - I legnami, da impiegare in opere stabili o provvisorie, di qualunque essenza essi siano, dovranno rispondere a tutte le prescrizioni della vigente normativa, saranno provveduti tra le più scelte qualità della categoria prescritta e non presenteranno difetti incompatibili con l'uso a cui sono destinati.

I requisiti e le prove dei legnami saranno quelli contenuti nelle vigenti norme UNI.

Il tavolame dovrà essere ricavato dalle travi più dritte, affinché le fibre non riescano mozzate dalla sega e si ritirino nelle connessioni. I legnami rotondi o pali dovranno provenire dal vero tronco dell'albero e non dai rami, dovranno essere sufficientemente dritti, in modo che la congiungente i centri delle due basi non debba uscire in alcun punto del palo; dovranno essere scortecciati per tutta la loro lunghezza e conguagliati alla superficie; la differenza fra i diametri medi delle estremità non dovrà oltrepassare i 15 millesimi della lunghezza, né il quarto del maggiore dei due diametri.

Nei legnami grossolanamente squadrati ed a spigolo smussato, tutte le facce dovranno essere spianate e senza scarniture, tollerandosene l'alburno o lo smusso in misura non maggiore di un sesto del lato della sezione trasversale.

I legnami a spigolo vivo dovranno essere lavorati e squadrati a sega con le diverse facce esattamente spianate, senza rientranze o risalti, e con gli spigoli tirati a filo vivo, senza alburno né smusso di sorta.

p) Geotessili. - I prodotti da utilizzarsi per costituire strati di separazione, contenimento, filtranti, drenaggio in opere di terra (rilevati, scarpate, strade, giardini, ecc.).

Il geotessile dovrà essere imputrescibile, resistente ai raggi ultravioletti, ai solventi, alle reazioni chimiche che si instaurano nel terreno, all'azione dei microrganismi ed essere antinquinante.

Dovrà essere fornito in opera in rotoli di larghezza la più ampia possibile in relazione al modo d'impiego. Il piano di stesa del geotessile dovrà essere perfettamente regolare.

Dovrà essere curata la giunzione dei teli mediante sovrapposizione di almeno 30 cm nei due sensi longitudinale e trasversale. I teli non dovranno essere in alcun modo esposti al diretto passaggio dei mezzi di cantiere prima della loro totale copertura con materiale da rilevato per uno spessore di almeno 30 cm.

Il geotessile dovrà essere conforme alle seguenti norme UNI EN 13249, UNI EN 13251, UNI EN 13252, UNI EN 13253, UNI EN 13254, UNI EN 13255, UNI EN 13256, UNI EN 13257, UNI EN 13265 ove applicabili.

Prove dei materiali

In correlazione a quanto prescritto circa la qualità e le caratteristiche dei materiali per la loro accettazione, l'Appaltatore sarà obbligato a prestarsi in ogni tempo alle prove dei materiali impiegati o da impiegarsi, nonché a quelle di campioni di lavori eseguiti, da prelevarsi in opera, sottostando a tutte le spese di prelevamento ed invio di campioni ad Istituto Sperimentale debitamente riconosciuto.

L'Appaltatore sarà tenuto a pagare le spese per dette prove, secondo le tariffe degli istituti stessi.

Dei campioni potrà essere ordinata la conservazione nel competente Ufficio Dirigente, munendoli di sigilli e firma della Direzione dei lavori e dell'Appaltatore, nei modi più adatti a garantire l'autenticità.

Art. 4.2

OCCUPAZIONE, APERTURA E SFRUTTAMENTO DELLE CAVE

Fermo restando quanto prescritto nel presente Capitolato circa la provenienza dei materiali, resta stabilito che tutte le pratiche e gli oneri inerenti alla ricerca, occupazione, apertura e gestione delle cave sono a carico esclusivo dell'Appaltatore, rimanendo la Stazione Appaltante sollevata dalle conseguenze di qualsiasi difficoltà che l'Appaltatore potesse incontrare a tale riguardo. Al momento della Consegna dei lavori, l'Appaltatore dovrà indicare le cave di cui intende servirsi e garantire che queste siano adeguate e capaci di fornire in tempo utile e con continuità tutto il materiale necessario ai lavori con le prescritte caratteristiche.

L'Impresa resta responsabile di fornire il quantitativo e di garantire la qualità dei materiali occorrenti al normale avanzamento dei lavori anche se, per far fronte a tale impegno, l'Impresa medesima dovesse abbandonare la cava o località di provenienza, già ritenuta idonea, per attivarne altre ugualmente idonee; tutto ciò senza che l'Impresa possa avanzare pretese di speciali compensi o indennità.

In ogni caso all'Appaltatore non verrà riconosciuto alcun compenso aggiuntivo qualora, per qualunque causa, dovesse variare in aumento la distanza dalle cave individuate ai siti di versamento in cantiere.

Anche tutti gli oneri e prestazioni inerenti al lavoro di cava, come pesatura del materiale, trasporto in cantiere, lavori inerenti alle opere morte, pulizia della cava con trasporto a rifiuto della terra vegetale e del cappellaccio, costruzione di strade di servizio e di baracche per ricovero di operai o del personale di sorveglianza della Stazione Appaltante e quanto altro occorrente sono ad esclusivo carico dell'Impresa.

L'Impresa ha la facoltà di adottare, per la coltivazione delle cave, quei sistemi che ritiene migliori nel proprio interesse, purché si uniformi alle norme vigenti ed alle ulteriori prescrizioni che eventualmente fossero impartite dalle Amministrazioni statali e dalle Autorità militari, con particolare riguardo a quella mineraria di pubblica sicurezza, nonché dalle Amministrazioni regionali, provinciali e comunali.

L'Impresa resta in ogni caso l'unica responsabile di qualunque danno od avaria potesse verificarsi in dipendenza dei lavori di cava od accessori.

Art 4.3

TRACCIAMENTI

Prima di porre mano ai lavori di sterro o riporto, l'Appaltatore è obbligato ad eseguire la picchettazione completa del lavoro, in modo che risultino indicati i limiti degli scavi e dei riporti. A tempo debito dovrà pure stabilire, nei tratti indicati dalla Direzione dei Lavori, le modine o garbe necessarie a determinare con precisione l'andamento delle scarpate tanto degli sterri che dei rilevati, curandone poi la conservazione e rimettendo quelli manomessi durante l'esecuzione dei lavori.

Qualora ai lavori in terra siano connesse opere murarie, l'Appaltatore dovrà procedere al tracciamento di esse, pure con l'obbligo della conservazione dei picchetti, ed, eventualmente, delle modine, come per i lavori in terra.

Art 4.4

SCAVI E RILEVATI IN GENERE

Gli scavi ed i rilevati saranno eseguiti conformemente alle previsioni di progetto, salvo le eventuali varianti che fossero disposte dalla Direzione dei Lavori.

Le terre, macinati e rocce da scavo, per la formazione di aree prative, sottofondi, reinterri, riempimenti, rimodellazioni e rilevati, conferiti in cantiere, devono rispettare le norme vigenti, i limiti previsti dalla Tabella 1 - Valori di concentrazione limite accettabili nel suolo e nel sottosuolo riferiti alla specifica destinazione d'uso dei siti da bonificare, colonna A (Siti ad uso Verde pubblico, privato e residenziale) e colonna B (Siti ad uso

Commerciale ed Industriale) dell'Allegato 5 al Titolo V della Parte Quarta del D.Lgs. 152/2006 e s.m.i. e il d.P.R. n.120/2017 "Regolamento recante la disciplina semplificata della gestione delle terre e rocce da scavo".

L'Appaltatore dovrà consegnare le trincee e i rilevati, nonché gli scavi o riempimenti in genere, al giusto piano prescritto, con scarpate regolari e spianate, con i cigli bene tracciati e profilati, compiendo a sue spese, durante l'esecuzione dei lavori, fino al collaudo, gli occorrenti ricarichi o tagli, la ripresa e sistemazione delle scarpate e banchine e l'espurgo dei fossi.

In particolare si prescrive:

a) Scavi. - Nell'esecuzione degli scavi l'Appaltatore dovrà procedere in modo che i cigli siano diligentemente profilati, le scarpate raggiungano l'inclinazione prevista nel progetto o che sarà ritenuta necessaria e prescritta con ordine di servizio dalla Direzione dei Lavori allo scopo di impedire scoscendimenti, restando egli, oltretutto totalmente responsabile di eventuali danni alle persone ed alle opere, altresì obbligato a provvedere a suo carico e spese alla rimozione delle materie franate in caso di inadempimento delle disposizioni all'uopo impartitegli.

L'Appaltatore dovrà sviluppare i movimenti di materie con adeguati mezzi e con sufficiente mano d'opera in modo da dare gli scavi, possibilmente, completi a piena sezione in ciascun tratto iniziato. Inoltre, dovrà aprire senza indugio i fossi e le cunette occorrenti e, comunque, mantenere efficiente, a sua cura e spese, il deflusso delle acque anche, se occorre, con canali fuggatori.

Le materie provenienti dagli scavi, non utilizzabili e non ritenute idonee, a giudizio della Direzione dei Lavori, per la formazione dei rilevati o per altro impiego nei lavori, dovranno essere portate a rifiuto, depositandole su aree che l'Appaltatore dovrà provvedere a sua cura e spese.

Le località per tali depositi a rifiuto dovranno essere scelte in modo che le materie depositate non arrechino danno ai lavori od alle proprietà pubbliche e private nonché al libero deflusso delle acque pubbliche e private.

La Direzione dei Lavori potrà fare asportare, a spese dell'Appaltatore, le materie depositate in contravvenzione alle precedenti disposizioni.

Qualora i materiali siano ceduti all'Appaltatore, il prezzo ad essi convenzionalmente attribuito deve essere dedotto dall'importo netto dei lavori, salvo che la deduzione non sia stata già fatta nella determinazione dei prezzi.

b) Rilevati. - Per la formazione dei rilevati si impiegheranno in generale e salvo quanto segue, fino al loro totale esaurimento, tutte le materie provenienti dagli scavi di cui alla precedente lettera a), se disponibili ed adatte, a giudizio insindacabile della Direzione dei Lavori, per la formazione dei rilevati, dopo aver provveduto alla cernita ed alla eliminazione del materiale non ritenuto idoneo. Potranno essere altresì utilizzate nei rilevati, per la loro formazione, anche le materie provenienti da scavi di opere d'arte e sempreché disponibile ed egualmente ritenute idonee e previa cernita e separazione dei materiali utilizzabili di cui sopra. Quando venissero a mancare in tutto o in parte i materiali di cui sopra, si provvederanno le materie occorrenti scavandole, o come si suol dire prelevandole, da cave di prestito che forniscano materiali riconosciuti pure idonei dalla Direzione dei Lavori.

Le dette cave di prestito da aprire a totale cura e spese dell'Appaltatore al quale sarà corrisposto il solo prezzo unitario di elenco per le materie scavate di tale provenienza, debbono essere coltivate in modo che, tanto durante l'esecuzione degli scavi quanto a scavo ultimato, sia provveduto al loro regolare e completo scolo e restino impediti ristagni di acqua ed impaludamenti. A tale scopo l'Appaltatore, quando occorre, dovrà aprire, sempre a sua cura e spese, opportuni fossi di scolo con sufficiente pendenza.

Le cave di prestito dovranno avere una profondità tale da non pregiudicare la stabilità di alcuna parte dell'opera appaltata, né comunque danneggiare opere pubbliche o private.

Il suolo costituente la base sulla quale si dovranno impiantare i rilevati dovrà essere accuratamente preparato, espurgandolo da piante, cespugli, erbe, canne, radici e da qualsiasi altra materia eterogenea, e trasportando fuori della sede del lavoro le materie di rifiuto.

La base dei suddetti rilevati, se ricadente su terreno pianeggiante, dovrà essere inoltre arata, e se cadente sulla scarpata di altro rilevato esistente o su terreno a declivio trasversale superiore al quindici per cento, dovrà essere preparata a gradini alti circa 30 cm, con inclinazione inversa a quella del rilevato esistente o del terreno.

La terra da trasportare nei rilevati dovrà essere anch'essa previamente espurgata da erbe, canne, radici e da qualsiasi altra materia eterogenea e dovrà essere disposta in rilevato a cordoli alti da 0,30 m a 0,50 m, bene pigiata ed assodata con particolare diligenza specialmente nelle parti addossate alle murature.

Sarà obbligo dell'Appaltatore, escluso qualsiasi compenso, di dare ai rilevati, durante la loro costruzione, quelle maggiori dimensioni richieste dall'assestamento delle terre, affinché, all'epoca del collaudo, i rilevati eseguiti abbiano dimensioni non inferiori a quelle prescritte.

Non si potrà sospendere la costruzione di un rilevato, qualunque sia la causa, senza che ad esso sia stata data una configurazione tale da assicurare lo scolo delle acque piovane. Nella ripresa del lavoro, il rilevato già eseguito dovrà essere espurgato dalle erbe e cespugli che vi fossero nati, nonché configurato a gradoni, praticandovi inoltre dei solchi per il collegamento delle nuove materie con quelle prima impiegate.

Qualora gli scavi ed il trasporto avvengano meccanicamente, si avrà cura che il costipamento sia realizzato costruendo il rilevato in strati di modesta altezza non eccedenti i 30 o i 50 centimetri. Comunque, dovrà farsi in modo che durante la costruzione si conservi un tenore di acqua conveniente, evitando di formare rilevati con terreni la cui densità ottima sia troppo rapidamente variabile col tenore in acqua, e si eseguiranno i lavori, per quanto possibile, in stagione non piovosa, avendo cura, comunque, di assicurare lo scolo delle acque superficiali e profonde durante la costruzione.

Per il rivestimento delle scarpate si dovranno impiegare terre vegetali per gli spessori previsti in progetto od ordinati dalla Direzione dei Lavori.

4.4.1 Gestione dei cantieri di piccole dimensioni

I cantieri di piccole dimensioni rappresentano il tipo di opera maggiormente diffusa sul territorio e comportano movimentazioni minime di terreno a seguito delle attività di scavo. Al fine di procedere alla caratterizzazione delle terre e rocce da scavo per la loro qualifica come sottoprodotti e consentirne la gestione dei materiali in sicurezza, i destinatari del presente capitolato seguiranno le indicazioni operative delle "Linee Guida sull'applicazione della disciplina per l'utilizzo delle terre e rocce da scavo" approvate dal Sistema nazionale per la protezione dell'ambiente (SNPA).

Gli aspetti ivi indicati ed essenziali per la verifica dei requisiti di qualità ambientale delle terre e rocce da scavo prodotte nei piccoli cantieri che si intendono utilizzare come sottoprodotti, riguardano:

- 1) la numerosità dei punti d'indagine e dei campioni da prelevare
- 2) le modalità di formazione dei campioni da inviare ad analisi

Tali modalità operative sono da intendersi preliminari alle operazioni effettive di scavo; qualora invece, per specifiche esigenze operative risulti impossibile effettuare le indagini preliminarmente allo scavo, sarà possibile procedere in corso d'opera.

Numerosità dei campioni

Il numero minimo di punti di prelievo da localizzare nei cantieri di piccole dimensioni è individuato tenendo conto della correlazione di due elementi: l'estensione della superficie di scavo e il volume di terre e rocce oggetto di scavo.

La tabella che segue riporta il numero minimo di campioni da analizzare, incrementabile in relazione all'eventuale presenza di elementi sito specifici quali singolarità geolitologiche o evidenze organolettiche. Nel caso di scavi lineari (per posa condotte e/o sottoservizi, realizzazione scoli irrigui o di bonifica, ecc.), dovrà essere prelevato un campione ogni 500 metri di tracciato, e in ogni caso ad ogni variazione significativa di litologia, fermo restando che deve essere comunque garantito almeno un campione ogni 3.000 mc.

	AREA DI SCAVO	VOLUME DI SCAVO	NUMERO MINIMO DI CAMPIONI
a	=< 1000 mq	=< 3000 mc	1
b	=< 1000 mq	3000 mc - 6000 mc	2
c	1000 mq - 2500 mq	=< 3000 mc	2
d	1000 mq - 2500 mq	3000 mc - 6000 mc	4
e	> 2500 mq	< 6000 mc	DPR 120/17 (All. 2 tab. 2.1)

In merito ad "Interventi di scavo in corsi d'acqua" ed alla "modalità di formazione dei campioni da inviare ad analisi", a seconda della casistica ricorrente, si avrà cura di procedere secondo le indicazioni operative contenute al punto 3.3 delle "Linee Guida sull'applicazione della disciplina per l'utilizzo delle terre e rocce da scavo" approvate dal Sistema nazionale per la protezione dell'ambiente (SNPA).

Art 4.5 RILEVATI COMPATTATI

I rilevati compattati saranno costituiti da terreni adatti, esclusi quelli vegetali (vedi norme di cui all'articolo "Qualità e Provenienza dei Materiali" lettera f), da mettersi in opera a strati non eccedenti i 25-30 cm costipati meccanicamente mediante idonei attrezzi (rulli a punte, od a griglia, nonché quelli pneumatici zavorrati secondo la natura del terreno ed eventualmente lo stadio di compattazione - o con piastre vibranti) regolando il numero dei passaggi e l'aggiunta dell'acqua (innaffiamento) in modo da ottenere ancor qui una densità pari al 90% di quella Proctor. Ogni strato sarà costipato nel modo richiesto prima di procedere a ricoprirlo con altro strato ed avrà superiormente la sagoma della monta richiesta per l'opera finita, così da evitarsi ristagni di acqua e danneggiamenti. Qualora nel materiale che costituisce il rilevato siano incluse pietre, queste dovranno risultare ben distribuite nell'insieme dello strato: comunque nello strato superiore sul quale appoggia l'impianto della sovrastruttura tali pietre non dovranno avere dimensioni superiori a 10 cm.

Il terreno di impianto dei rilevati compattati che siano di altezza minore di 0,50 m, qualora sia di natura sciolta o troppo umida, dovrà ancor esso essere compattato, previa scarificazione, al 90% della densità massima, con la relativa umidità ottima. Se detto terreno di impianto del rilevato ha scarsa portanza lo si consoliderà preliminarmente per l'altezza giudicata necessaria, eventualmente sostituendo il terreno in posto con materiali sabbiosi o ghiaiosi.

Particolare cura dovrà aversi nei riempimenti e costipazioni a ridosso dei piedritti, muri d'ala, muri andatori ed opere d'arte in genere.

Sarà obbligo dell'Appaltatore, escluso qualsiasi compenso, di dare ai rilevati, durante la loro costruzione, quelle maggiori dimensioni richieste dall'assestamento delle terre, affinché all'epoca del collaudo i rilevati eseguiti abbiano dimensioni non inferiori a quelle prescritte.

Fa parte della formazione del rilevato oltre la profilatura delle scarpate e delle banchine e dei cigli, e la costruzione degli arginelli se previsti, il ricavare nella piattaforma, all'atto della costruzione e nel corso della sistemazione, il cassonetto di dimensione idonea a ricevere l'ossatura di sottofondo e la massicciata.

Non si potrà sospendere la costruzione di un rilevato, qualunque ne sia la causa, senza che ad esso sia stata data una configurazione tale da assicurare lo scolo delle acque piovane. Nella ripresa del lavoro il rilevato già eseguito dovrà essere spurgato dalle erbe e cespugli che vi fossero nati, nonché configurato a gradoni, praticandovi inoltre dei solchi per il collegamento delle nuove materie con quelle prima impiegate.

In corso di lavoro l'Appaltatore dovrà curare l'apertura di fossetti di guardia a monte scolanti, anche provvisori, affinché le acque piovane non si addossino alla base del rilevato in costruzione.

Nel caso di rilevati compattati su base stabilizzata, i fossi di guardia scolanti al piede dei rilevati dovranno avere possibilmente il fondo più basso dell'impianto dello strato stabilizzato.

Art 4.6 **RILEVATI E RINTERRI ADDOSSATI ALLE MURATURE** **E RIEMPIMENTI CON PIETREME**

Per rilevati e rinterri da addossarsi alle murature dei manufatti o di altre opere qualsiasi, si dovranno sempre impiegare materie sciolte, silicee o ghiaiose, restando vietato in modo assoluto l'impiego di quelle argillose ed in generale di tutte quelle che con l'assorbimento di acqua si rammolliscono e si gonfiano, generando spinte.

Nella formazione dei suddetti rilevati, rinterri e riempimenti, nel rispetto delle norme vigenti, del D.Lgs. n.152/2006 e s.m.i. e del d.P.R. n.120/2017 "Regolamento recante la disciplina semplificata della gestione delle terre e rocce da scavo", dovrà essere usata ogni diligenza perché la loro esecuzione proceda per strati orizzontali di eguale altezza da tutte le parti, disponendo contemporaneamente le materie bene sminuzzate con la maggiore regolarità e precauzione possibile, in modo da caricare uniformemente le murature su tutti i lati e da evitare le sfiancature che potrebbero derivare da un carico mal distribuito.

Le materie trasportate in rilevato o rinterro con vagoni o carretti non potranno essere scaricate direttamente contro le murature, ma dovranno depositarsi in vicinanza dell'opera per essere riprese e poi trasportate con carriole, barelle ed altro mezzo, purché a mano, al momento della formazione dei suddetti rinterri.

Per tali movimenti di materie dovrà sempre provvedersi alla pilonatura delle materie stesse, da farsi per quella larghezza e secondo le prescrizioni che verranno indicate dalla Direzione dei Lavori.

È vietato di addossare terrapieni a murature di fresca costruzione.

Tutte le riparazioni o ricostruzioni che si rendessero necessarie per la mancata od imperfetta osservanza delle prescrizioni del presente articolo, saranno a tutto carico dell'Appaltatore.

Nella effettuazione dei rinterri l'Appaltatore dovrà attenersi alle seguenti prescrizioni ed oneri:

- a) La bonifica del terreno dovrà essere eseguita, oltre quando prevista dal progetto, ogni qualvolta nel corso dei lavori si dovessero trovare delle zone di terreno non idoneo e/o comunque non conforme alle specifiche di progetto.

b) Se il terreno in sito risultasse altamente compressibile, non compattabile, dotato di scadenti caratteristiche meccaniche o contenente notevoli quantità di sostanze organiche, esso dovrà essere sostituito con materiale selezionato appartenente ai gruppi secondo UNI EN 13285, UNI EN ISO 14688-1:

- A1, A2, A3 se proveniente da cave di prestito;
- A1, A2, A3, A4 se proveniente dagli scavi.

Il materiale dovrà essere messo in opera a strati di spessore non superiore a 50 cm (materiale sciolto) e compattato fino a raggiungere il 95% della densità secca AASHTO. Per il materiale dei gruppi A2 ed A4 gli strati dovranno avere spessore non superiore a 30 cm (materiale sciolto). Il modulo di deformazione dovrà risultare non inferiore a 200 kg/cm² su ogni strato finito.

c) Nel caso in cui la bonifica di zone di terreno di cui al punto b) debba essere eseguita in presenza d'acqua, l'Appaltatore dovrà provvedere ai necessari emungimenti per mantenere costantemente asciutta la zona di scavo da bonificare fino ad ultimazione dell'attività stessa; per il rinterro dovrà essere utilizzato materiale selezionato appartenente esclusivamente ai gruppi A1 ed A3 secondo UNI EN 13285, UNI EN ISO 14688-1.

d) Al di sotto del piano di posa dei rilevati dovrà essere eseguito un riempimento di spessore non inferiore a 50 cm (materiale compattato) avente funzione di drenaggio. Questo riempimento sarà costituito da ghiaietto o pietrischetto di dimensioni comprese fra 4 e 20 mm con percentuale massima del 5% di passante al crivello 4 UNI.

Il materiale dovrà essere steso in strati non superiori a 50 cm (materiale soffice) e costipato mediante rullatura fino ad ottenere un modulo di deformazione non inferiore a 200 kg/cm².

I riempimenti di pietrame a secco per drenaggi, fognature, vespai, banchettoni di consolidamento e simili dovranno essere formati con pietre da collocarsi in opera a mano e ben costipate, al fine di evitare cedimenti per effetto dei carichi superiori.

Per drenaggi o fognature si dovranno scegliere le pietre più grosse e regolari e possibilmente a forma di lastroni per impiegarle nella copertura dei sottostanti pozzetti e cunicoli, ed usare negli strati inferiori il pietrame di maggiori dimensioni, impiegando, nell'ultimo strato superiore, pietrame minuto, ghiaia o anche pietrisco, per impedire alle terre sovrastanti di penetrare o scendere, otturando così gli interstizi fra le pietre. Sull'ultimo strato di pietrisco si dovranno pigiare convenientemente le terre, con le quali dovrà completarsi il riempimento dei cavi aperti per la costruzione delle fognature o drenaggi.

Art 4.7 SCAVI DI SBANCAMENTO

Per scavi di sbancamento o tagli a sezione aperta si intendono quelli praticati al di sopra del piano orizzontale, passante per il punto più depresso del terreno naturale o per il punto più depresso delle trincee o splateamenti, precedentemente eseguiti ed aperti almeno da un lato.

Quando l'intero scavo debba risultare aperto su di un lato (caso di un canale fugatore) e non venga ordinato lo scavo a tratti, il punto più depresso è quello terminale.

Appartengono alla categoria degli scavi di sbancamento così generalmente definiti tutti i cosiddetti scavi di splateamento e quelli per allargamento di trincee, tagli di scarpate di rilevati per costruirvi opere di sostegno, scavi per incassatura di opere d'arte (spalle di ponti, spallette di briglie, ecc.) eseguiti superiormente al piano orizzontale determinato come sopra, considerandosi come piano naturale anche l'alveo dei torrenti e dei fiumi.

Art 4.8 SCAVI DI FONDAZIONE

Per scavi di fondazione in generale si intendono quelli ricadenti al di sotto del piano orizzontale di cui all'articolo precedente, chiusi fra le pareti verticali riproducenti il perimetro delle fondazioni delle opere d'arte. Qualunque sia la natura e la qualità del terreno, gli scavi per fondazione dovranno essere spinti fino alla profondità che dalla Direzione dei Lavori verrà ordinata all'atto della loro esecuzione.

Le profondità che si trovino indicate nei disegni di consegna sono perciò di semplice avviso e la Stazione Appaltante si riserva piena facoltà di variarle nella misura che reputerà più conveniente, senza che ciò possa dare all'Appaltatore motivo alcuno di fare eccezioni o domande di speciali compensi, avendo egli soltanto diritto al pagamento del lavoro eseguito, coi prezzi contrattuali stabiliti per le varie profondità da raggiungere.

È vietato all'Appaltatore, sotto pena di demolire il già fatto, di porre mano alle murature prima che la

Direzione dei Lavori abbia verificato ed accettato i piani delle fondazioni.

I piani di fondazione dovranno essere generalmente orizzontali, ma per quelle opere che cadono sopra a falde inclinate potranno, a richiesta della Direzione dei Lavori, essere disposti a gradini ed anche con determinate contropendenze.

Gli scavi di fondazione dovranno di norma essere eseguiti a pareti verticali e l'Appaltatore dovrà, occorrendo, sostenerle con conveniente armatura e sbadacchiature, restando a suo carico ogni danno alle cose ed alle persone che potesse verificarsi per smottamenti o franamenti dei cavi. Questi potranno però, ove ragioni speciali non lo vietino, essere eseguiti con pareti a scarpata. In questo caso non sarà compensato il maggiore scavo eseguito, oltre quello strettamente occorrente per la fondazione dell'opera, e l'Appaltatore dovrà provvedere a sue cure e spese al successivo riempimento del vuoto rimasto intorno alle murature di fondazione dell'opera, con materiale adatto, ed al necessario costipamento di quest'ultimo.

Analogamente dovrà procedere l'Appaltatore senza ulteriore compenso a riempire i vuoti che restassero attorno alle murature stesse, pure essendosi eseguiti scavi a pareti verticali, in conseguenza dell'esecuzione delle murature con riseghe in fondazione.

Per aumentare la superficie d'appoggio la Direzione dei Lavori potrà ordinare per il tratto terminale di fondazione per un'altezza sino ad un metro, che lo scavo sia allargato mediante scampanatura, restando fermo quanto sopra detto circa l'obbligo dell'Appaltatore, ove occorra, di armare convenientemente durante i lavori la parete verticale sovrastante.

Qualora gli scavi si debbano eseguire in presenza di acqua e questa si elevi negli scavi, non oltre però il limite massimo di 20 cm (di seguito contemplato), l'Appaltatore dovrà provvedere, se richiesto dalla Direzione dei Lavori, all'esaurimento dell'acqua stessa coi mezzi che saranno ritenuti più opportuni.

L'Appaltatore dovrà provvedere, a sua cura, spesa ed iniziativa, alle suddette assicurazioni, armature, puntellature e sbadacchiature, nelle quantità e robustezza che per la qualità delle materie da scavare siano richieste, adottando anche tutte le altre precauzioni che fossero ulteriormente riconosciute necessarie, senza rifiutarsi per nessun pretesto di ottemperare alle prescrizioni che al riguardo, e per garantire la sicurezza delle cose e delle persone, gli venissero impartite dalla Direzione dei Lavori. Il legname impiegato a tale scopo, sempreché non si tratti di armature formanti parte integrante dell'opera, da lasciare quindi in loco in proprietà della Stazione Appaltante, resterà di proprietà dell'Appaltatore, che potrà perciò recuperarlo ad opera compiuta. Nessun compenso spetta all'Appaltatore se, per qualsiasi ragione, tale recupero possa risultare soltanto parziale od anche totalmente negativo.

Gli scavi di fondazione che si devono eseguire a profondità maggiore di 20 cm (centimetri venti) sotto il livello costante a cui si stabiliscono le acque eventualmente esistenti nel terreno, sono considerati come scavi subacquei per tutto il volume ricadente al disotto del piano di livello situato alle cennate profondità d'acqua di 20 cm. Quindi il volume ricadente nella zona dei 20 centimetri suddetti verrà considerato, e perciò pagato, come gli scavi di fondazione in presenza di acqua, precedentemente indicati, ma non come scavo subacqueo.

Gli scavi subacquei saranno invece pagati col relativo prezzo di elenco, nel quale sono compresi tutti gli occorrenti aggotamenti od esaurimenti di acqua con qualsiasi mezzo siano eseguiti o si ritenga opportuno eseguirli.

In mancanza del prezzo suddetto e qualora si stabilissero acque nei cavi in misura superiore a quella di cui sopra, l'Appaltatore dovrà ugualmente provvedere ai necessari esaurimenti col mezzo che si ravviserà più opportuno: e tali esaurimenti saranno compensati a parte ed in aggiunta ai prezzi di elenco per gli scavi in asciutto od in presenza di acqua.

L'Appaltatore sarà però tenuto ad evitare l'affluenza entro i cavi di fondazione di acque provenienti dall'esterno. Nel caso che ciò si verificasse resterà a suo totale carico la spesa per i necessari aggotamenti.

Art. 4.9 PRECAUZIONI NELL'USO DELLE MINE

Per l'impiego di mine che occorressero nell'esecuzione degli scavi, tanto all'aperto che in galleria, saranno a carico dell'Appaltatore:

- il rispetto delle leggi e normative vigenti, la richiesta e l'ottenimento dei permessi delle competenti Autorità;
- la polvere, le micce, i detonatori e tutto il materiale protettivo occorrente per il brillamento delle mine, compresa l'esecuzione di fori, fornelli, ecc;
- i mezzi, i materiali ed il personale qualificato occorrente per l'esecuzione dei lavori nel rispetto delle norme di sicurezza;
- il coordinamento nei tempi di esecuzione, in accordo al programma di costruzione e nel rispetto dei vincoli e delle soggezioni derivanti dalle altre attività in corso e dalle situazioni locali.

Oltre a ciò, l'Appaltatore ha l'obbligo di adottare tutte le precauzioni necessarie ad evitare danni a

persone e cose. Ove verificatisi, l'appaltatore sarà considerato l'unico responsabile dei danni e delle conseguenze (dirette ed indirette), accollandosene sin d'ora tutti i relativi oneri.

Le mine che occorresse far detonare in prossimità di strade e luoghi abitati devono essere riparate con fascine o legnami in modo da impedire che le materie lanciate a distanza abbiano a recare danni di qualsiasi specie.

Al momento dell'accensione, i passanti debbono essere fermati ad una distanza conveniente, in relazione all'entità della mina, da guardiani muniti di bandiere o segnali rossi e prima dell'accensione deve essere dato ripetuto avviso acustico, attendendo per incominciare l'operazione che si sia accertato che tutte le persone si siano poste al sicuro.

Qualora non si ritenessero sufficienti le condizioni di sicurezza contro i pericoli delle mine per gli abitanti in vicinanza dei lavori, essi saranno fatti sgombrare in tempo utile o difesi con opportune palizzate o stecconati di riparo, tutto a spese dell'Appaltatore e sempre sotto la sua responsabilità.

Art 4.10

ARMATURE E SBADACCHIATURE SPECIALI PER GLI SCAVI DI FONDAZIONI

Le armature occorrenti per gli scavi di fondazione debbono essere eseguite a regola d'arte ed assicurate in modo da impedire qualsiasi deformazione dello scavo e lo smottamento delle materie. Esse restano a totale carico dell'Appaltatore, essendo compensate col prezzo di elenco per lo scavo finché il volume del legname non supera il ventesimo del volume totale dello scavo nella parte le cui pareti vengono sostenute da armature. Quando il volume dei legnami supera invece tale limite, le armature sono pagate col compenso previsto in elenco e che si applica al volume dei legnami e tavole in opera per la parte eccedente il ventesimo di cui sopra, rimanendo gli eventuali materiali di ricavo dalla demolizione delle armature in proprietà dell'Appaltatore.

Art 4.11

PARATIE O CASSERI IN LEGNAME PER FONDAZIONI

Le paratie o casseri in legname occorrenti per le fondazioni debbono essere formati con pali o tavoloni o palancole infissi nel suolo e con longarine o filagne di collegamento in uno o più ordini, a distanza conveniente, della qualità e dimensioni che saranno prescritte. I tavoloni debbono essere battuti a perfetto contatto l'uno con l'altro; ogni palo o tavolone che si spezzi sotto la battitura, o che nella discesa devii dalla verticale, deve essere estratto e sostituito a cura ed a spese dell'Appaltatore; esso può essere reinserito regolarmente se ancora utilizzabile a giudizio della Direzione dei Lavori.

Le teste dei pali o dei tavoloni debbono essere munite di adatte cerchiature in ferro per evitare le scheggiature e gli altri guasti che possono essere causati dai colpi di maglio. Le punte dei pali e dei tavoloni debbono essere munite di puntazze di ferro quando la Direzione dei Lavori lo giudichi necessario.

Le teste delle palancole debbono essere portate al livello delle longarine, recidendo la parte sporgente quando sia stata riconosciuta l'impossibilità di farle maggiormente penetrare nel terreno.

Quando le condizioni del sottosuolo lo permettono, i tavoloni o le palancole anziché infissi nel terreno, possono essere posti orizzontalmente sulla fronte dei pali verso lo scavo e debbono essere assicurati ai pali stessi mediante robusta ed abbondante chiodatura, in modo da formare una parete stagna e resistente.

Art. 4.12

PALIFICAZIONI

Le palificazioni sono costituite da elementi strutturali di fondazione infissi o costruiti, in grado di trasmettere al sottosuolo le forze ed i carichi applicati dalle sovrastrutture.

Le palificazioni potranno essere composte da:

- pali di legno infissi;
- pali di calcestruzzo armato infissi;
- pali trivellati di calcestruzzo armato costruiti in opera.

I lavori saranno eseguiti in conformità, alla normativa vigente e a quella di seguito elencata:

- Ministero delle infrastrutture - Decreto 17 gennaio 2018 "Aggiornamento delle Norme tecniche per le Costruzioni" (G.U. 20 febbraio 2018, n. 42);
- d.P.R. 380/2001 e s.m.i., art. 52;
- CNR «Istruzioni sulla pianificazione della manutenzione stradale»;

- Raccomandazioni dell'Associazione Geotecnica Italiana sui pali di fondazione, dicembre 1984.

4.12.1 Palificazione eseguita in opera con tubo infisso (pali trivellati)

Per i pali eseguiti in opera con tubi infissi mediante trivellazione, con procedimento quindi che non modifica le proprietà meccaniche e la consistenza in genere del terreno entro il quale verrà eseguito il getto del conglomerato, si eseguirà la perforazione del terreno facendo scendere via via un tubo metallico (tubo forma) con elemento di estremità con ghiera tagliente, di diametro uguale a quello teorico del palo. Il tubo metallico, ove non sia di un sol pezzo, dovrà essere formato con elementi filettati che assicurino la perfetta direzione del palo e garantiscano la perfetta coassialità. Comunque dovrà essere possibile applicare all'estremità superiore un coperchio con presa per tubazione ad aria compressa ove occorresse adoperarlo o per espellere l'acqua o per provvedere, con tale metodo, all'esecuzione e costipamento della base e primo tronco del fusto sino a che non vi sia più introduzione di acqua. Si dovrà avere la possibilità di proseguire la perforazione mediante appositi scalpelli ove si incontrassero trovanti e vecchie murature.

Quando sia stata raggiunta la profondità voluta, si fermerà l'affondamento del palo e, senza sollevarlo o ritirare il tubo e messa in opera la gabbia metallica se questa sia prevista per tutta la lunghezza, si inizierà la formazione della base gettando con una benna (chiusa all'estremità inferiore da una valvola automatica o con altro sistema idoneo) piccole e successive quantità di calcestruzzo, costipandole o mediante battitura (con maglio di peso variabile da 1200 kg, per tubi del diametro di 45 cm, a 600 kg, per tubi del diametro di 30 cm) o con uno dei pestoni in uso. Prima di procedere al getto sarà resa stagna l'estremità inferiore del tubo provvedendo alla costruzione di un tappo di conglomerato alla base del palo e sarà estratta l'acqua eventualmente penetrata nel tubo. La sbulbatura di base, ottenuta con la pilonatura del calcestruzzo o in qualsiasi altro modo che la natura del terreno e le modalità di esecuzione possono consigliare, sarà la maggiore possibile.

Eseguita la base, si procederà poi all'esecuzione del fusto mediante piccole successive introduzioni di calcestruzzo per tratti di altezza conveniente, in relazione alla natura del terreno, e sollevando gradatamente il tubo-forma metallico, in modo tale che restino nel tubo almeno 50 cm di conglomerato, senza abbandonarlo mai in modo da evitare che nel tubo si introducano acqua o terra: dopo il getto di ciascuno dei tratti si procederà al costipamento del calcestruzzo o con battitura con uno dei sistemi brevettati e riconosciuto idoneo dalla Direzione dei Lavori in relazione alla lunghezza dei pali.

Nel caso di attraversamento di vene dilavanti si effettuerà l'incamiciatura del tratto di palo con un controtubo di lamierino leggero esterno al tubo forma, che verrà lasciato in posto. Cura particolare dovrà usarsi affinché non si verificino soluzioni di continuità nel getto di calcestruzzo, in particolare quando il costipamento avviene per pestonatura e cioè specialmente al momento della sfilatura del tubo forma.

In presenza di terre sciolte in acqua potrà procedersi al getto del conglomerato per maggiori altezze, senza pestonamento al fine di evitare sifonamenti nel tubo.

Per pali trivellati la portata limite verrà determinata in sede di progetto in relazione alle caratteristiche geognostiche degli strati attraversati e con l'uso di formule ben conosciute (Dorr, Cagnot, Kerisel o altre) considerando nella sua probabile realtà l'attrito laterale. La portata di esercizio sarà data dalla portata limite divisa per il coefficiente di sicurezza derivante dalla formula usata. L'effettiva portata verrà valutata all'atto esecutivo mediante prove di carico su prototipi.

I pali saranno sottoposti a prove di carico statico o a prove di ribattitura in relazione alle condizioni ed alle caratteristiche del suolo e secondo la normativa stabilita dal D.M. 17 gennaio 2018.

4.12.2) Prove sui pali

Tutte le prove sui pali sono a carico dell'impresa e dovranno essere eseguite da laboratori o strutture accettate dalla Direzione dei Lavori. Nell'esecuzione delle prove oltre a quanto prescritto nel presente capitolato e negli elaborati progettuali devono essere rispettate le vigenti norme.

Pali di prova

Prima dell'inizio della costruzione della palificata devono essere eseguiti pali pilota, nel numero sufficiente; l'ubicazione di tali pali deve essere stabilita dalla Direzione dei Lavori e risultare esattamente dai verbali che verranno redatti sulle prove eseguite.

Le prove di carico per la determinazione del carico limite del palo singolo devono essere spinte fino a valori del carico assiale tali da portare a rottura il complesso palo-terreno, o comunque tali da consentire di ricavare significativi diagrammi abbassamenti-carichi e abbassamenti-tempi.

Prove di collaudo statico

Per le prove di collaudo, i pali di prova vanno prescelti fra quelli costituenti l'intera palificata e indicati dalla Direzione dei Lavori o dal Collaudatore: il loro numero deve essere pari ad almeno l'1% del numero totale dei pali, con un minimo di due.

Le prove di collaudo dei pali di diametro inferiore a 80 cm devono essere spinte fino a 1,5 volte il carico ammissibile del palo singolo, con applicazione graduale del carico sul palo.

Ove previsto in progetto, l'Impresa è tenuta ad effettuare sui pali prove di carico orizzontale, prove estensimetriche, carotaggi sonici, ecc.; le prove di carico verticale di cui alle norme vigenti sono integralmente a carico dell'impresa, mentre per le prove di altro tipo sarà applicata la corrispondente voce dell'elenco dei prezzi unitari.

Pali trivellati di grande diametro

Sui pali trivellati si eseguiranno prove tipo Cross Hole. Il metodo di prova si basa sulla registrazione continua di segnali di frequenza ultrasonica dopo l'attraversamento di sezioni di calcestruzzo: esso richiede la predisposizione del palo su tutta l'altezza, prima del getto, con tre (o più) tubi diametro 1' ed un quarto neri, filettati e manicottati tipo Fretz-Moon e similari.

Tali tubi saranno inseriti nella gabbia d'armatura prima della sua posa in opera, ai vertici di un triangolo equilatero, legati all'interno delle spirali e dovranno restare approssimativamente parallele anche dopo la loro messa in opera ed il getto successivo del palo. Entro tali tubi verranno fatte scorrere, durante l'esecuzione delle prove, apposite sonde da 25 mm di diametro e 30 cm di lunghezza: i tubi dovranno quindi essere liberi da ostacoli e successivamente riempiti con acqua chiara.

Il metodo adottato dovrà consentire di rappresentare il segnale di ricezione in maniera globale per la valutazione dell'omogeneità delle sezioni esaminate.

Sui pali trivellati è prevista inoltre una prova di carico non distruttiva con celle di Osterrberg.

Compreso la predisposizione di idoneo sistema idraulico necessario per la messa in pressione della cella per tutta la lunghezza del palo, l'impiego di trasduttori di tipo LVWDTs nel numero non inferiore a 3 unità posizionati tra la piastra inferiore e la piastra superiore della cella di carico, l'impiego di n. 2 strain gauges e relativi materiali accessori per il collegamento tra la piastra superiore della cella e la testa del palo, i collegamenti necessari, le attrezzature di carico e misura adeguate. Compreso altresì ogni altro materiale di consumo, ogni onere e magistero per lo svolgimento della prova, ogni attrezzatura necessaria, l'assistenza e la supervisione per le varie fasi di svolgimento dell'intervento, l'impiego di personale tecnico specializzato, la redazione dell'apposita relazione descrittiva, nonché il rilascio del report finale sulla prova svolta.

Ancoraggi - Micropali

Nella costruzione di ancoraggi e nell'esecuzione delle prove di carico per la determinazione del carico limite del singolo ancoraggio e delle prove di collaudo – al fine di controllare il comportamento degli ancoraggi eseguiti – devono essere osservate le specifiche norme geotecniche vigenti.

Le prove per la determinazione del carico limite del singolo ancoraggio devono essere spinte a valori del carico tali da portare a rottura il complesso ancoraggio-terreno.

La prova di collaudo consiste in un ciclo semplice di carico e scarico, sottoponendo l'ancoraggio ad una forza pari ad 1,3 volte la prevista forza di esercizio.

La tipologia di prove da eseguire (a rottura o di collaudo) ed eventuali modifiche da apportare ai carichi di prova, dovute a quanto riscontrato durante l'esecuzione dei micropali, saranno definite in cantiere dalla Direzione dei Lavori.

Art. 4.13

MALTE E CONGLOMERATI CEMENTIZI

I quantitativi dei diversi materiali da impiegare per la composizione delle malte e dei conglomerati, secondo le particolari indicazioni che potranno essere imposte dalla Direzione dei Lavori o stabilite nell'elenco prezzi, dovranno corrispondere alle seguenti proporzioni:

1°	Malta comune: - Calce comune in pasta - Sabbia	0,45 m ³ 0,90 m ³
2°	Malta semidraulica di pozzolana: - Calce comune in pasta - Sabbia - Pozzolana	0,45 m ³ 0,45 m ³ 0,45 m ³

3°	Malta idraulica: - Calce idraulica - Sabbia	\$MANUAL\$ kg 0,90 m ³
4°	Malta idraulica di pozzolana: - Calce comune in pasta - Pozzolana	0,45 m ³ 0,90 m ³
5°	Malta cementizia: - Agglomerante cementizio a lenta presa - Sabbia	\$MANUAL\$ kg 1,00 m ³
6°	Malta cementizia (per intonaci): - Agglomerante cementizio a lenta presa - Sabbia	\$MANUAL\$ kg 1,00 m ³
7°	Calcestruzzo idraulico (per fondazione): - Malta idraulica - Pietrisco o ghiaia	0,45 m ³ 0,90 m ³
8°	Smalto idraulico per cappe: - Malta idraulica - Pietrisco	0,45 m ³ 0,90 m ³
9°	Conglomerato cementizio (per fondazioni non armate): - Cemento normale (a lenta presa) - Sabbia - Pietrisco o ghiaia	200 kg 0,400 m ³ 0,800 m ³
10°	Conglomerato cementizio (per cunette, piazzuole, ecc.): - Agglomerante cementizio a lenta presa - Sabbia - Pietrisco o ghiaia	200÷250 kg 0,400 m ³ 0,800 m ³
11°	Conglomerato per calcestruzzi semplici ed armati: - Cemento - Sabbia - Pietrisco e ghiaia	300 kg 0,400 m ³ 0,800 m ³
12°	Conglomerato cementizio per pietra artificiale (per parapetti o coronamenti di ponti, ponticelli o tombini): - Agglomerante cementizio a lenta presa - Sabbia - Pietrisco o ghiaia - Graniglia marmo nella parte vista battuta a martellina	350 kg 0,400 m ³ 0,800 m ³ \$MANUAL\$ m ³
13°	Conglomerato per sottofondo di pavimentazioni in cemento a doppio strato: - Agglomerante cementizio a lenta presa - Sabbia - Pietrisco	200 kg 0,400 m ³ 0,800 m ³
14°	Conglomerato per lo strato di usura di pavimenti in cemento a due strati, oppure per pavimentazioni ad unico strato: - Cemento ad alta resistenza - Sabbia - Pietrisco	350 kg 0,400 m ³ 0,800 m ³

Quando la Direzione dei Lavori ritenesse di variare tali proporzioni, l'Appaltatore sarà obbligato ad uniformarsi alle prescrizioni della medesima, salvo le conseguenti variazioni di prezzo in base alle nuove proporzioni previste. I materiali, le malte ed i conglomerati, esclusi quelli forniti in sacchi di peso determinato, dovranno ad ogni impasto essere misurati con apposite casse della capacità prescritta dalla Direzione dei Lavori e che l'Appaltatore sarà in obbligo di provvedere e mantenere a sue spese costantemente su tutti i piazzali ove verrà effettuata la manipolazione.

L'impasto dei materiali dovrà essere fatto a braccia d'uomo, sopra aree convenientemente pavimentate, oppure a mezzo di macchine impastatrici o mescolatrici.

Gli ingredienti componenti le malte cementizie saranno prima mescolati a secco, fino ad ottenere un miscuglio di tinta uniforme, il quale verrà poi asperso ripetutamente con la minore quantità di acqua possibile ma sufficiente, rimescolando continuamente.

Nella composizione di calcestruzzi con malta di calce comune od idraulica, si formerà prima l'impasto della malta con le proporzioni prescritte, impiegando la minore quantità di acqua possibile, poi si distribuirà la malta sulla ghiaia o pietrisco e si mescolerà il tutto fino a che ogni elemento sia per risultare uniformemente distribuito nella massa ed avviluppato di malta per tutta la superficie.

Per i conglomerati cementizi semplici o armati gli impasti dovranno essere eseguiti in conformità alle prescrizioni del D.M. 17 gennaio 2018.

Quando sia previsto l'impiego di acciai speciali sagomati ad alto limite elastico deve essere prescritto lo studio preventivo della composizione del conglomerato con esperienze di laboratorio sulla granulometria degli inerti e sul dosaggio di cemento per unità di volume del getto.

Il quantitativo d'acqua deve essere il minimo necessario compatibile con una sufficiente lavorabilità del

getto e comunque non superiore allo 0,4 in peso del cemento, essendo inclusa in detto rapporto l'acqua unita agli inerti, il cui quantitativo deve essere periodicamente controllato in cantiere.

I getti debbono essere convenientemente vibrati.

Durante i lavori debbono eseguirsi frequenti controlli della granulometria degli inerti, mentre la resistenza del conglomerato deve essere comprovata da frequenti prove a compressione su cubetti prima e durante i getti.

Gli impasti sia di malta che di conglomerato, dovranno essere preparati solamente nella quantità necessaria, per l'impiego immediato, cioè dovranno essere preparati volta per volta e per quanto è possibile in vicinanza del lavoro. I residui di impasti che non avessero, per qualsiasi ragione, immediato impiego dovranno essere gettati a rifiuto, ad eccezione di quelli di malta formati con calce comune, che potranno essere utilizzati però nella sola stessa giornata del loro confezionamento.

Tutti i prodotti e/o materiali di cui al presente articolo, qualora dotati di marcatura CE secondo la normativa tecnica vigente, dovranno essere muniti di tale marchio.

Art. 4.14 **BITUMI ED EMULSIONI BITUMINOSE**

Come definito nella norma UNI EN 12597, il bitume è un materiale virtualmente non volatile, adesivo e impermeabile derivato dal petrolio greggio oppure presente nell'asfalto nativo; completamente o quasi completamente solubile in toluene, molto viscoso o quasi solido a temperatura ambiente.

Il bitume, pur rappresentando la componente minoritaria (circa il 5% in peso rispetto agli aggregati), costituisce la componente legante dei conglomerati bituminosi, responsabile di tenere insieme le particelle di aggregato garantendo consistenza e coesione sotto carico.

Il bitume è anche un materiale viscoso, caratteristica che lo rende soggetto ad usura, cioè il suo comportamento risente della frequenza con cui viene caricato.

La classificazione e il controllo quantitativo/qualitativo dei bitumi stradali avviene attraverso una serie di prove che consentono di definire parametri empiricamente connessi alle prestazioni in esercizio della pavimentazione. Tali prove rappresentano il riferimento sulla base del quale si fondano le attuali norme tecniche europee per la classificazione e accettazione dei bitumi stradali. Nel seguito se ne descrivono le principali:

Penetrazione (UNI EN 1426): la prova di penetrazione è impiegata per la classificazione dei bitumi. Con questa prova si determina la consistenza e durezza del materiale a temperatura ambiente (es. 25°C), misurando la penetrazione in dmm di un ago standardizzato sotto un carico di 100 g entro 5 s dall'inizio della penetrazione. Quanto più il bitume è molle, tanto maggiore è la penetrazione. La classificazione del bitume viene espressa in base al grado di durezza come intervallo di valori (es. un bitume classificato 50/70 ha una penetrazione compresa tra 50 e 70 dmm).

Punto di rammollimento (prova palla-anello – UNI EN 1427): il bitume caldo viene versato in uno speciale anello di ottone e caricato al centro con una sfera di acciaio di dimensioni e peso standardizzati. Il provino così predisposto viene inserito in un bagno soggetto a riscaldamento. La temperatura del bagno viene incrementata con un gradiente costante fintanto che il bitume, che sotto il peso della sfera tende a deformarsi, non tocca la base del sistema di prova posta a 2,54 cm sotto il piano di partenza. La temperatura del bagno a cui si verifica questa condizione corrisponde al punto di rammollimento (temperatura alla quale il bitume passa dallo stato semisolido allo stato semi-liquido). Tale valore restituisce un'idea del comportamento del materiale alle alte temperature di esercizio.

Punto di rottura (prova Fraass – UNI EN 12593): la prova consente di determinare il punto di rottura Fraass (in °C), che traduce la fragilità dei leganti bituminosi alle basse temperature. Operativamente la prova prevede di misurare la temperatura alla quale un film di bitume (spessore pari a 0,5 mm) applicato su una piastrina rettangolare metallica (41 × 20 × 0,15 mm) presenta sulla sua superficie le prime screpolature per effetto di flessioni cicliche applicate con frequenza ed ampiezza costanti (1 giro/sec) man, mano che la temperatura decresce con gradiente costante (-1°C/min) partendo da una temperatura iniziale di 15°C superiore rispetto al valore Fraass atteso. Si ricava così una valutazione del comportamento del materiale alle basse temperature di esercizio.

Viscosità dinamica (prova a cilindri coassiali – UNI EN 13702): la prova consente di determinare la viscosità di un bitume ad una specifica temperatura attraverso un roto-viscosimetro a cilindri coassiali. Il bitume viene riscaldato e colato (10,5 g) in un cilindro posto all'interno di un forno elettrico che condiziona il provino alla temperatura di prova desiderata (compresa tra 100°C e 165°C). Una girante con punta conica viene quindi immersa nel provino e fatta girare a velocità costante (20 giri/min). Si misura la resistenza che il provino oppone a tale rotazione, direttamente correlabile alla viscosità (misurata in Pa.s). L'andamento della

viscosità con la temperatura fornisce un riferimento per valutare la lavorabilità della miscela alle temperature di miscelazione e compattazione. Inoltre, permette di valutare in maniera molto efficace l'eventuale presenza di polimero nei bitumi modificati.

Elasticità (prova di ritorno elastico – UNI EN 12593): la prova consente di determinare le proprietà di elasticità di un bitume ad una specifica temperatura. Un campione di bitume di forma e dimensioni standardizzate è sottoposto, in un bagno termostatico alla temperatura di 25°C, ad una elongazione di 50 mm/min fino ad una elongazione massima di 200 mm, dopodiché si taglia il campione in due ottenendo due lembi. Il ritorno elastico è valutato misurando dopo 30 minuti dal taglio del campione la distanza *d* (espressa in mm) tra le estremità dei due lembi del provino. Come la prova di viscosità, tale metodologia permette di verificare in maniera efficace la presenza di polimero nei bitumi modificati che presentano un valore di ritorno elastico nettamente superiore a quello manifestato da un bitume tradizionale.

Resistenza all'indurimento per effetto del calore e dell'aria – Metodo RTFOT (UNI EN 12607-1): effettuata per simulare l'invecchiamento di un bitume nella fase di miscelazione e posa in opera del conglomerato. Il bitume, versato all'interno di contenitori di vetro alloggiati su un supporto rotante, viene scaldato a 163°C e trattato con un getto d'aria costante di 4000 ml/minuto per 85 minuti. Dopo il trattamento di invecchiamento si esegue sul bitume recuperato la prova di penetrazione e quella per il punto di rammollimento al fine di verificare il valore di penetrazione residua e l'incremento del punto di rammollimento rispetto al materiale non invecchiato.

Stabilità allo stoccaggio (UNI EN 13399): misura della capacità del sistema bitume-polimero di mantenere caratteristiche omogenee senza dar luogo a fenomeni di separazione tra le fasi.

Il bitume contenuto in un cilindro viene tenuto per 72 ore in posizione verticale a una temperatura costante di 180°C. Al termine della prova si valuta la differenza del valore di penetrazione e punto di rammollimento tra la parte superiore e inferiore del campione.

Nelle forniture del passato, i conglomerati bituminosi per uso stradale hanno impiegato bitume "tal quale" del tipo 50/70 o 70/100. Per contrastare fenomeni di sgranamento e fessurazione e, in generale, migliorare le prestazioni del conglomerato bituminoso in esercizio è stato possibile ricorrere all'impiego di bitume modificato con l'aggiunta di polimeri. Tali varietà di conglomerati sono definiti "soft" e "hard", a seconda che le caratteristiche meccaniche e reologiche del bitume varino entro un intervallo ristretto o elevato per effetto del tenore di polimero presente.

È sempre raccomandato l'impiego di bitume modificato in tutti gli interventi di nuove opere e risanamento.

L'impiego di bitumi tal quali dovrà essere limitato ai soli casi di risanamento superficiale di strade a basso traffico, dove si interviene per ripristinare la pavimentazione esistente già realizzata con la stessa tipologia.

Emulsioni bituminose

Le emulsioni bituminose sono un sistema eterogeneo termodinamicamente instabile che include almeno due fasi, acqua e bitume mescolati con agenti tensioattivi o emulsionanti necessari per disperdere la componente legante e aumentare la stabilità del sistema.

I bitumi utilizzati per la fabbricazione delle emulsioni bituminose destinate a lavorazioni stradali possono essere modificati o non, eventualmente fluidificati o flussati, secondo le prescrizioni della norma UNI/TR 11362.

Il contenuto di bitume residuo, uno dei parametri fondamentali per la descrizione e classificazione delle emulsioni, può variare dal 50 al 70% (rapporto volumetrico percentuale del bitume disperso sul volume totale).

Le emulsioni possono essere classificate anche in base a due ulteriori parametri: il carattere ionico e la velocità di rottura. (vedi UNI EN 13808)

La classificazione secondo il carattere ionico distingue le emulsioni in anioniche (basiche, con carica negativa – non più ammesse dalle normative vigenti) e cationiche (acide, con carica positiva). Considerando invece la velocità di rottura (momento in cui l'acqua si separa dal bitume e comincia il fenomeno della "presa") si può far riferimento a: emulsioni rapide, medie, lente, super rapide e sovrastabilizzate.

Nel settore delle costruzioni stradali l'utilizzo delle emulsioni bituminose copre un largo spettro di impiego: da legante bidimensionale capace di rendere solidali e impermeabili gli strati di una pavimentazione (es. mani d'attacco e di ancoraggio), a legante tridimensionale da impiegarsi nei conglomerati per rendere coeso e stabile lo scheletro litico degli aggregati lapidei (lavorazioni a freddo: riciclaggio, trattamenti superficiali, slurry seal, depolverizzazione e impregnazioni) e in condizioni ambientali limite (es. freddo e umidità) sostituendo il bitume caldo.

Requisiti per l'accettazione dei bitumi e delle emulsioni bituminose

Bitumi tal quali		Bitume 50/70	Bitume 70/100
Caratteristiche	U.M.		Valore
penetrazione a 25 °C	dmm	50-70	70-100
punto di rammollimento	°C	45-60	40-60
punto di rottura Fraass	°C	<= -6	<= -8
ritorno elastico	%	-	-
stabilità allo stoccaggio	°C	-	-
viscosità dinamica (160 °C)	Pa*s	0,03 - 0,10	0,02 - 0,10

Bitumi modificati con aggiunta di polimeri				
Caratteristiche	U.M.	Base modifica BM	Soft	Hard
penetrazione a 25 °C	dmm	80-100	50-70	50-70
punto di rammollimento	°C	40-60	60-80	70-90
punto di rottura Fraass	°C	<= -8	<= -10	<= -12
ritorno elastico a 25 °C	%	-	>= 70	>= 80
stabilità allo stoccaggio	°C	-	<= 3	<= 3
viscosità dinamica (160 °C)	Pa*s	0,01 - 0,10	0,10 - 0,35	0,15 - 0,45

EMULSIONI CATIONICHE NON MODIFICATE				
Caratteristiche	U.M.	a rapida rottura	a media velocità	
Contenuto d'acqua	% in peso	<= 40	<= 45	
Contenuto di bitume	% in peso	> = 60	> = 55	
Grado di acidità (pH)		2 - 5	2 - 5	
<i>Caratteristiche del bitume estratto</i>				
Penetrazione a 25 °C	dmm	50-120	100-150	
Punto di rammollimento	°C	>= 40	>= 40	
Punto di rottura Fraass	°C	<= -8	<= -8	

EMULSIONI CATIONICHE MODIFICATE				
Caratteristiche	U.M.	Valori		
Contenuto d'acqua	% in peso	<=40		
Contenuto di bitume	% in peso	>=60		
Grado di acidità (pH)		2 - 4		
Polarità delle particelle		positiva (cationiche) o negativa (anioniche)		

Sedimentazione a 7 gg	%	< 10
<i>Caratteristiche del bitume estratto</i>		
Penetrazione a 25 °C	dmm	50-120
Punto di rammollimento	°C	>= 40
Punto di rottura Fraass	°C	<= -8
Ritorno elastico a 25 °C	%	>= 55

Tutti i prodotti e/o materiali di cui al presente articolo, qualora dotati di marcatura CE secondo la normativa tecnica vigente, dovranno essere muniti di tale marchio.

Art. 4.15 MURATURE DI GETTO O CALCESTRUZZI

Il calcestruzzo da impiegarsi nelle fondazioni delle opere d'arte o in elevazione, o per qualsiasi altro lavoro, sarà composto nelle proporzioni indicate nel presente capitolato e che potranno essere meglio precisate dalla Direzione dei Lavori.

Il calcestruzzo sarà messo in opera appena confezionato e disposto a strati orizzontali dell'altezza da 20 a 30 cm, su tutta l'estensione della parte di opera che si esegue ad un tempo, ben battuto e costipato, per modo che non resti alcun vano nello spazio che deve contenerlo nella sua massa.

Quando il calcestruzzo sia da collocare in opera entro cavi molto incassati o a pozzo, dovrà essere calato nello scavo mediante secchi a ribaltamento.

Solo in caso di cavi molto larghi, la Direzione dei Lavori potrà consentire che il calcestruzzo venga gettato liberamente, nel qual caso prima del conguagliamento e della battitura, per ogni strato di 30 cm di altezza dovrà essere ripreso dal fondo del cavo rimpastato per rendere uniforme la miscela dei componenti.

Quando il calcestruzzo sia gettato sott'acqua, si dovranno impiegare tramogge casse apribili, o quegli altri mezzi di immersione che la Direzione dei Lavori prescriverà, ed usare la diligenza necessaria ad impedire che, nel passare attraverso l'acqua, il calcestruzzo si dilavi e perda, sia pur minimamente, della sua energia.

Finito il getto e spianata con ogni diligenza la superficie superiore, il calcestruzzo dovrà essere lasciato assodare per tutto il tempo che la Direzione dei Lavori riterrà necessario per reggere la pressione che il calcestruzzo dovrà sopportare.

Quando il calcestruzzo sarà impiegato in rivestimento di scarpate, si dovrà aver cura di coprirlo con uno strato di sabbia di almeno 10 cm e di bagnarlo con frequenza ed abbondanza per impedire il troppo rapido prosciugamento.

È vietato assolutamente l'impiego di calcestruzzi che non si potessero mettere in opera immediatamente dopo la loro preparazione; quelli che per qualsiasi motivo non avessero impiego immediato dopo la loro preparazione debbono senz'altro essere gettati a rifiuto.

Art 4.16 OPERE IN CONGLOMERATO CEMENTIZIO ARMATO E CEMENTO ARMATO PRECOMPRESSO

Nell'esecuzione delle opere in cemento armato normale e precompresso l'Appaltatore dovrà attenersi strettamente a tutte le norme vigenti per l'accettazione dei cementi e per l'esecuzione delle opere in conglomerato cementizio e a struttura metallica (D.M. 17 gennaio 2018 e D.P.R. 380/2001 e s.m.i.).

Nella formazione dei conglomerati di cemento si deve avere la massima cura affinché i componenti riescano intimamente mescolati, bene incorporati e ben distribuiti nella massa.

Gli impasti debbono essere preparati soltanto nella quantità necessaria per l'impiego immediato e cioè debbono essere preparati di volta in volta e per quanto possibile in vicinanza del lavoro.

Per ogni impasto si devono misurare le quantità dei vari componenti, in modo da assicurare che le proporzioni siano nella misura prescritta, mescolando da prima a secco il cemento con la sabbia, poi questa con la ghiaia o il pietrisco ed in seguito aggiungere l'acqua con ripetute aspersioni, continuando così a rimescolare l'impasto finché assuma l'aspetto di terra appena umida.

Costruito ove occorra il cassero per il getto, si comincia il versamento dello smalto cementizio che deve essere battuto fortemente a strati di piccola altezza finché l'acqua affiori in superficie. Il getto sarà eseguito

a strati di spessore non superiore a 15 cm.

Contro le pareti dei casseri, per la superficie in vista, si deve disporre della malta in modo da evitare per quanto sia possibile la formazione di vani e di ammanchi.

I casseri occorrenti per le opere di getto debbono essere sufficientemente robusti da resistere senza deformarsi alla spinta laterale dei calcestruzzi durante la pigiatura.

Quando sia ritenuto necessario, i conglomerati potranno essere vibrati con adatti mezzi. I conglomerati con cemento ad alta resistenza è opportuno che vengano vibrati.

La vibrazione deve essere fatta per strati di conglomerato dello spessore che verrà indicato dalla Direzione dei lavori e comunque non superiore a 15 cm ed ogni strato non dovrà essere vibrato oltre un'ora dopo il sottostante.

I mezzi da usarsi per la vibrazione potranno essere interni (vibratori a lamiera o ad ago) ovvero esterni da applicarsi alla superficie esterna del getto o alle casseforme.

I vibratori interni sono in genere più efficaci, si deve però evitare che essi provochino spostamenti nelle armature.

La vibrazione superficiale viene di regola applicata alle solette di piccolo e medio spessore (massimo 20 cm).

Quando sia necessario vibrare la cassaforma è consigliabile fissare rigidamente il vibratore alla cassaforma stessa che deve essere opportunamente rinforzata. Sono da consigliarsi vibratori a frequenza elevata (da 4.000 a 12.000 cicli al minuto ed anche più).

I vibratori interni vengono immersi nel getto e ritirati lentamente in modo da evitare la formazione dei vuoti; nei due percorsi si potrà avere una velocità media di 8-10 cm/sec; lo spessore del singolo strato dipende dalla potenza del vibratore e dalla dimensione dell'utensile.

Il raggio di azione viene rilevato sperimentalmente caso per caso e quindi i punti di attacco vengono distanziati in modo che l'intera massa risulti lavorata in maniera omogenea (distanza media 50 cm).

Si dovrà mettere particolare cura per evitare la segregazione del conglomerato; per questo esso dovrà essere asciutto con la consistenza di terra umida debolmente plastica.

La granulometria dovrà essere studiata anche in relazione alla vibrazione: con malta in eccesso si ha sedimentazione degli inerti in strati di diversa pezzatura, con malta in difetto si ha precipitazione della malta e vuoti negli strati superiori.

La vibrazione non deve prolungarsi troppo, di regola viene sospesa quando appare in superficie un lieve strato di malta omogenea ricca di acqua.

Man mano che una parte del lavoro è finita, la superficie deve essere periodicamente innaffiata affinché la presa avvenga in modo uniforme, e, quando occorra, anche coperta con sabbia o tela mantenuta umida per proteggere l'opera da variazioni troppo rapide di temperatura.

Le riprese debbono essere, per quanto possibile, evitate.

Quando siano veramente inevitabili, si deve umettare bene la superficie del conglomerato eseguito precedentemente se questo è ancora fresco; dove la presa sia iniziata o fatta si deve raschiare la superficie stessa e prima di versare il nuovo conglomerato, applicare un sottile strato di malta di cemento e sabbia nelle proporzioni che, a seconda della natura dell'opera, saranno di volta in volta giudicate necessarie dalla Direzione dei Lavori, in modo da assicurare un buon collegamento dell'impasto nuovo col vecchio. Si deve fare anche la lavatura se la ripresa non è di fresca data.

In tutti i casi il conglomerato deve essere posto in opera per strati disposti normalmente agli sforzi dai quali la massa muraria di calcestruzzo è sollecitata.

Quando l'opera venga costruita per tratti o segmenti successivi, ciascuno di essi deve inoltre essere formato e disposto in guisa che le superfici di contatto siano normali alla direzione degli sforzi a cui la massa muraria, costituita dai tratti o segmenti stessi, è assoggettata.

Le pareti dei casseri di contenimento del conglomerato di getto possono essere tolte solo quando il conglomerato abbia raggiunto un grado di maturazione sufficiente a garantire che la solidità dell'opera non abbia per tale operazione a soffrirne neanche minimamente.

Per lavori da eseguirsi con smalto cementizio in presenza di acqua marina, si debbono usare tutte le cure speciali atte particolarmente ad impedire la penetrazione di acqua di mare nella massa cementizia.

Per il cemento armato da eseguirsi per opere lambite dalle acque marine ovvero da eseguirsi sul litorale marino ovvero a breve distanza dal mare, l'armatura metallica dovrà essere posta in opera in modo da essere protetta da almeno uno spessore di 4 centimetri di calcestruzzo, e le superfici esterne delle strutture in cemento armato dovranno essere boiaccate.

Per il cemento armato precompresso si studieranno la scelta dei componenti e le migliori proporzioni dell'impasto con accurati studi preventivi di lavori.

Per le opere in cemento armato precompresso devono essere sempre usati, nei calcestruzzi, cementi ad alta resistenza con le prescritte caratteristiche degli inerti da controllarsi continuamente durante la costruzione, impasti e dosaggi da effettuarsi con mezzi meccanici, acciai di particolari caratteristiche

meccaniche, osservando scrupolosamente in tutto le norme di cui al D.M. 17 gennaio 2018 e al D.P.R. 380/2001 e s.m.i.

Qualunque sia l'importanza delle opere da eseguire in cemento armato, all'Appaltatore spetta sempre la completa ed unica responsabilità della loro regolare ed esatta esecuzione in conformità del progetto appaltato e degli elaborati di esecutivi che gli saranno consegnati mediante ordini di servizio dalla Direzione dei lavori in corso di appalto e prima dell'inizio delle costruzioni.

L'Appaltatore dovrà avere a disposizione per la condotta effettiva dei lavori un ingegnere competente per i lavori in cemento armato, il quale risiederà sul posto per tutta la durata dei lavori medesimi. Spetta in ogni caso all'Appaltatore la completa ed unica responsabilità della regolare ed esatta esecuzione delle opere in cemento armato.

Le prove di carico verranno eseguite a spese dell'Appaltatore e le modalità di esse saranno fissate dalla Direzione dei Lavori, tenendo presente che tutte le opere dovranno essere atte a sopportare i carichi fissati nelle norme sopra citate.

Le prove di carico non si potranno effettuare prima di 50 giorni dall'ultimazione del getto.

Art. 4.17 COSTRUZIONE DI VOLTI

I volti dei ponti, ponticelli e tombini saranno costruiti sopra solide armature, formate secondo le migliori regole, ed in guisa che il manto o tamburo assecondi la curva dell'intradosso assegnata agli archi dai relativi disegni, salvo a tener conto di quel tanto in più, nel sesto delle centine, che si crederà necessario a compenso del presumibile abbassamento del volto dopo il disarmo.

È data facoltà all'Impresa di adottare nella formazione delle armature suddette quel sistema che crederà di sua convenienza, purché presenti la necessaria stabilità e sicurezza, avendo l'Appaltatore l'intera responsabilità della loro riuscita, con l'obbligo di demolire e rifare a sue spese i volti che, in seguito al loro disarmo, avessero a deformarsi o a perdere la voluta robustezza.

Ultimata l'armatura e diligentemente preparate le superfici d'imposta delle volte, saranno collocati in opera i conci di pietra o i mattoni con le connessure disposte nella direzione precisa dei successivi raggi di curvatura dell'intradosso, curando di far procedere la costruzione gradatamente e di conserva sui due fianchi. Dovranno inoltre essere sovraccaricate le centine alla chiave per impedirne lo sfiancamento, impiegando a tal uopo lo stesso materiale destinato alla costruzione della volta. Gli eventuali coronamenti esterni delle volte presenteranno un addentellato che corrisponda ai filari della muratura interna, onde possano far corpo con la medesima. In quanto alle connessure, saranno mantenuti i limiti di larghezza fissati negli articoli precedenti secondo le diverse categorie di muratura.

Per le volte in pietrame si impiegheranno pietre di forma per quanto possibile regolari, aventi i letti di posa o naturalmente piani o resi grossolanamente tali con la mazza e col martello; saranno collocati in opera con il lato maggiore nel senso del raggio della curva d'intradosso e in corsi o filari che esattamente corrispondano agli addentellati formati dai coronamenti esterni.

Nelle volte con mattoni di forma ordinaria le connessure non dovranno mai eccedere la larghezza di 6 millimetri all'intradosso e di 12 all'estradosso.

I corsi che costituiscono una volta debbono essere in numero dispari.

A tal uopo l'Appaltatore per volti di piccolo raggio è obbligato, senza diritto ad alcun compenso speciale, a tagliare diligentemente i mattoni per renderli cuneiformi, ovvero a provvedere, pure senza speciale compenso, a mattoni speciali lavorati a raggio.

In ogni caso rimane vietato il sistema di volte a rotoli concentrici, ma la Direzione dei Lavori, per volte a piccolo raggio, potrà a suo giudizio concedere l'adozione di un sistema misto e cioè a rotoli con frequenti corsi passanti. Per volti obliqui i mattoni debbono essere tagliati sulle teste e disposti secondo le linee dell'apparecchio che verrà prescritto.

Si avrà la maggiore cura tanto nella scelta dei materiali quanto nel loro collocamento in opera, e nell'unire con malta gli ultimi filari alla chiave si useranno i migliori metodi suggeriti dall'arte onde abbia a risultare un lavoro in ogni parte perfetto.

Per le volte in conglomerato cementizio il getto dovrà essere fatto a conci di limitata larghezza, ma dell'intera lunghezza e spessore, formati entro appositi casseri con le pareti normali alla superficie di intradosso.

I conci saranno costruiti simmetricamente da una parte e dall'altra della chiave ed in ultimo saranno gettati i conci alla chiave ed alle imposte per fare serraglie quando gli assestamenti delle centine siano già compiuti.

Lo stesso procedimento dovrà seguirsi tanto per i volti come per quelli obliqui. In questi ultimi, quando la obliquità sia molto forte, i conci non si costruiranno continui per tutta la lunghezza del volto, bensì a denti di

sega.

Per volte di qualsiasi natura l'Appaltatore non procederà al disarmo senza il preventivo assenso della Direzione dei Lavori. Le centinature saranno abbassate uniformemente in tutta la larghezza ed a poco a poco, evitando soprattutto che per una parte il volto rimanga privo di appoggio, mentre per un'altra si trovi tuttavia sostenuto dall'armatura.

Art. 4.18

APPLICAZIONE ALLE OPERE D'ARTE DELLE DIVERSE CATEGORIE DI MURATURA

L'applicazione delle sopra descritte categorie di muratura alle diverse opere d'arte comprese nell'appalto, salvo contrarie e più precise disposizioni della Direzione dei Lavori, si farà come segue e, in particolare, saranno in muratura:

- a) di getto a calcestruzzo idraulico
- b) di pietrame a secco
- c) di pietrame con malta comune
- d) di pietrame con malta
- e) di mattoni con malta
- f) di pietra da taglio:
 - 1° a grana grossa
 - 2° a grana ordinaria
 - 3° a grana fina o mezzo fina

Art. 4.19

CAPPE SUI VOLTI

Lo smalto da distendersi sull'estradosso e sui rinfianchi dei volti potrà essere costituito con le materie e le proporzioni volumetriche indicate all'articolo "*Malte e Conglomerati* ", oppure in conglomerato cementizio, secondo quanto disporrà la Direzione dei Lavori.

Preparato l'impasto, prima di collocarlo in opera, le superfici da rivestire e le connesse saranno diligentemente ripulite e lavate con acqua abbondante.

Lo smalto o il conglomerato si distenderà quando la superficie dell'estradosso si trova ancora umida in due o più strati, comprimendolo poi fortemente con spatole o con verghe strato per strato fino a che la malta si sarà prosciugata. La superficie dell'ultimo strato va poi spalmata con un intonaco di malta di cemento che dovrà essere lisciato fortemente con la cazzuola in modo da ridurlo a superficie regolare senza rughe o cavità.

Qualora venisse disposto l'impiego dello smalto, esso, quando avrà raggiunto sufficiente consistenza, sarà battuto con apposite verghe a più riprese ed a colpi incrociati, allo scopo di far scomparire le screpolature cagionate dall'essiccamento, umettandone la superficie per far luogo all'ultima pulitura e lisciatura, quindi verrà estradossata con fine malta idraulica.

Tanto lo smalto che il conglomerato, dopo ultimate le lavorazioni e messa in opera, dovranno essere riparati, dal sole e dalla pioggia, con stuoie o altro; si stenderà poi sulla sua superficie un leggero strato di sabbia per impedire un troppo celere essiccamento.

Gli speciali manti bituminosi verranno stesi direttamente sull'estradosso della volta preventivamente regolarizzata con malta.

Sui manti bituminosi che verranno eseguiti con le cautele che saranno prescritte, verrà poi disteso uno strato di smalto idraulico dello spessore di 5 cm. In tutti i casi la cappa deve essere coperta con uno strato di sabbia di almeno 10 cm.

Quando si prescrive la cappa in asfalto, questa, salve speciali prescrizioni del contratto, deve farsi con la proporzione di circa 8 a 10 kg di bitume naturale per ogni 100 kg di mastice di asfalto naturale e 50 kg di sabbia, regolando inoltre la quantità di bitume in modo che l'asfalto possa distendersi con facilità.

La cappa di asfalto deve costruirsi soltanto dopo che le murature dei volti e dei rinfianchi siano bene asciutte. La cappa, appena distesa e mentre è ancora pastosa, deve essere coperta con spolveratura di sabbia che si incorpori nell'asfalto.

Le cappe non si debbono mai eseguire prima del disarmo dei volti.

Art. 4.20

COPERTURE A LASTRONI

I lastroni per copertura di acquedotti e tombini potranno essere in pietra da taglio della qualità più resistente, lavorati a filo dritto sulle due facce laterali di contatto e spianati alla grossa punta sulla loro superficie inferiore e superiore; la loro lunghezza dovrà essere tale da poter appoggiare su ciascun muro per una rientranza non minore di 20 cm e larghezza minima di ogni pezzo nel senso dell'asse longitudinale dell'acquedotto non dovrà essere mai minore di 0,50 m.

I lastroni dovranno essere posati con malta e battuti con mazzuolo fino a far rifluire la malta stessa, in modo da assicurare l'uniforme appoggio sulla sottostante muratura.

Potranno essere anche ordinati in conglomerato cementizio armato; per tale caso si richiamano tutte le prescrizioni di cui all'articolo "*Opere in Conglomerato Cementizio Armato e Cemento Armato Precompresso*".

Art 4.21 RABBOCCATURE

Le rabbocature che occorresse eseguire sui muri vecchi o comunque non eseguiti con faccia vista in malta o sui muri a secco saranno formate con malta del tipo di cui all'articolo "*Malte e Conglomerati*".

Prima dell'applicazione della malta, le connesure saranno diligentemente ripulite, fino ad una conveniente profondità, lavate con acqua abbondante e poi riscagliate, ove occorra, e profilate con apposito ferro.

Art 4.22 DEMOLIZIONI

Le demolizioni in genere saranno eseguite con ordine e con le necessarie precauzioni, in modo da non danneggiare le residue murature, da prevenire qualsiasi infortunio agli addetti al lavoro e da evitare incomodi, danni collaterali e disturbi.

Rimane pertanto vietato di gettare dall'alto i materiali in genere, che invece devono essere trasportati o guidati in basso, e di sollevare polvere, per il che tanto le murature quanto i materiali di risulta dovranno essere opportunamente bagnati.

Nelle demolizioni e rimozioni l'Appaltatore deve inoltre provvedere alle eventuali necessarie puntellature per sostenere le parti che devono restare e disporre in modo da non deteriorare i materiali risultanti, i quali devono ancora potersi impiegare nei limiti concordati con la Direzione dei Lavori, sotto pena di rivalsa di danni verso la Stazione Appaltante.

I materiali provenienti da escavazioni o demolizioni sono di proprietà della Stazione Appaltante la quale potrà ordinare all'Appaltatore di impiegarli in tutto od in parte nei lavori appaltati.

L'Appaltatore dovrà provvedere per la loro cernita, trasporto in deposito, ecc. intendendosi di ciò compensato coi prezzi degli scavi e delle demolizioni relative.

Qualora detti materiali siano ceduti all'Appaltatore, il prezzo ad essi convenzionalmente attribuito deve essere dedotto dall'importo netto dei lavori, salvo che la deduzione non sia stata già fatta nella determinazione dei prezzi.

I materiali non utilizzati provenienti dalle demolizioni dovranno sempre, e al più presto, venire trasportati, a cura e spese dell'Impresa, in rifiuto alle pubbliche discariche e comunque fuori la sede dei lavori con le norme o cautele disposte per gli analoghi scarichi in rifiuto di materie di cui all'articolo "*Scavi e Rilevati in Genere*", lettera a).

Art 4.23 ACQUEDOTTI E TOMBINI TUBOLARI

Per gli acquedotti tubolari, qualora siano eseguiti in conglomerato cementizio gettati in opera, nella parte inferiore della canna verranno usati semplici sagome; nella parte superiore verranno usate apposite barulle di pronto disarmo. Essi non dovranno avere diametro inferiore a 80 cm qualora siano a servizio del corpo stradale.

Qualora vengano impiegati tubi di cemento per i quali è valida sempre quest'ultima prescrizione, questi dovranno essere fabbricati a regola d'arte, con diametro uniforme e gli spessori corrispondenti alle prescrizioni sottospecificate, saranno bene stagionati e di perfetto impasto e lavorazione, sonori alla percussione, senza screpolature e sbavature e muniti di apposite sagomature alle estremità per consentire un giunto a sicura tenuta.

I tubi saranno posati in opera alle livellette e piani stabiliti e su di una platea di calcestruzzo magro a 2 q di cemento per m³ di impasto in opera dello spessore più sotto indicato, salvo diversa prescrizione della

Direzione dei Lavori. Verranno inoltre rinfiacati di calcestruzzo a 2,50 q di cemento per m³ di impasto in opera a seconda della sagomatura prevista nei disegni di progetto, previa perfetta sigillatura dei giunti con malta di puro cemento.

Dimensione dei tubi e spessore della platea

Ø Tubi in cm	Spessore dei tubi in mm	Spessore della platea in cm
80	70	20
100	85	25
120	100	30

Manufatti tubolari in lamiera zincata

Le prescrizioni che seguono si riferiscono a manufatti per tombini e sottopassi aventi struttura portante costituita da lamiera di acciaio con profilatura ondulata con onda normale alla generatrice.

L'acciaio della lamiera ondulata sarà dello spessore di 1,5 mm con tolleranza UNI (Norma UNI EN 10162 e UNI 8661), con carico unitario di rottura non minore di 34 Kg/mm² e sarà protetto su entrambe le facce da zincatura bagno caldo praticata dopo l'avvenuto taglio e piegatura dell'elemento in quantità non inferiore a 305 g/m² per faccia.

La verifica della stabilità statica delle strutture sarà effettuata in funzione dei diametri e dei carichi esterni applicati adottando uno dei metodi della scienza delle costruzioni (anello compresso, stabilità dall'equilibrio elastico, lavori virtuali) sempre però con coefficiente di sicurezza non inferiore a 4.

Le strutture finite dovranno essere esenti da difetti come: soffiature, bolle di fusione, macchie, scalfiture, parti non zincate, ecc. Per manufatti da impiegare in ambienti chimicamente aggressivi si dovrà provvedere alla loro protezione mediante rivestimento di mastice bituminoso, asphaltico o equivalente avente uno spessore minimo di 1,5 mm inserito sulla cresta delle ondulazioni, che dovrà corrispondere ad un peso di 1,5 Kg/m² per faccia applicato a spruzzo o a pennello, ovvero di bitume ossidato applicato mediante immersione a caldo negli stessi quantitativi precedentemente indicati.

Alla Direzione dei Lavori è riservato di far assistere proprio personale alla fabbricazione dei manufatti allo scopo di controllare la corretta esecuzione secondo le prescrizioni sopra indicate ed effettuare presso lo stabilimento di produzione le prove chimiche e meccaniche per accertare la qualità e lo spessore del materiale; tale controllo potrà essere fatto in una qualunque delle fasi di fabbricazione senza peraltro intralciare il normale andamento della produzione.

Il controllo del peso di rivestimento di zinco sarà effettuato secondo le norme indicate dalle specifiche ASTM A 90. Il controllo della centratura della zincatura sarà eseguito immergendo i campioni in una soluzione di CuSO₄, nella misura di 36 g ogni 100 di acqua distillata (come previsto dalle tabelle UNI EN 10244-1 e UNI EN 10244-2). Essi dovranno resistere all'immersione senza che appaiano evidenti tracce di rame.

Il controllo dello spessore verrà fatto sistematicamente ed avrà esito positivo se gli spessori misurati in più punti del manufatto rientrano nei limiti delle tolleranze prescritte.

Nel caso che gli accertamenti su un elemento non trovino corrispondenza alle caratteristiche previste ed il materiale presenti evidenti difetti saranno presi in esame altri 2 elementi; se l'accertamento di questi 2 elementi è positivo si accetta la partita, se negativo si scarta la partita. Se un elemento è positivo e l'altro no, si controllano 3 elementi, se uno di questi è negativo si scarta la partita.

I pesi, in rapporto allo spessore dei vari diametri impiegati, dovranno risultare da tabelle fornite da ogni fabbricante, con tolleranza del ± 5%.

Agli effetti contabili sarà compensato il peso effettivo risultante da apposito verbale di pesatura eseguito in contraddittorio purché la partita rientri nei limiti di tolleranza sopraindicati. Qualora il peso effettivo sia inferiore al peso diminuito della tolleranza, la Direzione dei Lavori non accetterà la fornitura. Se il peso effettivo fosse invece superiore al peso teorico aumentato della tolleranza, verrà compensato solo il peso teorico aumentato dei valori della tolleranza.

Le strutture impiegate saranno dei seguenti tipi:

1) Ad elementi incastrati per tombini.

L'ampiezza dell'onda sarà di 67,7 mm (pollici 2 e 3/4) e la profondità di 12,7 mm (1/2 pollice); la lunghezza dell'intero manufatto, al netto di eventuali testate, sarà un multiplo di 0,61 m (2 piedi).

Il tipo sarà costituito da due mezze sezioni cilindriche ondulate, curvate al diametro prescritto; dei due bordi longitudinali di ogni elemento l'uno sarà a diritto-filo e l'altro ad intagli, tali da formare quattro riseghe atte a ricevere, ad "incastro", il bordo diritto dell'altro elemento.

Nel montaggio del tubo le sovrapposizioni circolari dovranno essere sfalsate, facendo sì che ogni elemento superiore si innesti sulla metà circa dei due elementi inferiori corrispondenti.

Gli opposti elementi verranno legati fra loro, in senso longitudinale mediante appositi ganci in acciaio zincato.

Le forme impiegabili, nel tipo ad elementi incastrati, saranno: la circolare con diametro variabile da 0,30 m a 1,50 m e che potrà essere fornita con una preformazione ellittica massima del 5% in rapporto al diametro, la policentrica anche ribassata con luce minima di 0,30 e luce massima di 1,75 m.

2) A piastre multiple per tombini e sottopassi.

L'ampiezza dell'onda sarà di 152,4 mm (pollici 6) e la profondità di 50,8 mm (pollici 2). Il raggio della curva interna della gola dovrà essere almeno di 28,6 mm (pollici 1/8).

Le piastre saranno fornite in misura standard ad elementi tali da fornire, montate in opera, un vano la cui lunghezza sia multiplo di 0,61 m.

I bulloni di giunzione delle piastre dovranno essere di diametro non inferiore a 3/4 di pollice ed appartenere alla classe G 8 (Norme UNI EN ISO 4759-1; UNI EN ISO 898-1; UNI EN ISO 898-2; UNI EN ISO 4042; UNI EN ISO 3269; UNI EN ISO 4759-1).

Le teste dei bulloni dei cavi dovranno assicurare una perfetta adesione ed occorrendo si dovranno impiegare speciali rondelle. Le forme di manufatti, da realizzarsi mediante piastre multiple circolari, con diametro compreso da 1,50 m a 6,40 m, potranno essere fornite con una preformazione ellittica massima del 5% in rapporto al diametro; ribassate con luce variabile da 1,80 m a 6,50 m; ad arco con luce variabile da 1,80 m a 9,00 m; policentriche (per sottopassi), con luce variabile da 2,20 m a 7,00 m.

Art 4.24

STRATIFICAZIONE DI ASFALTO COLATO

Sopra le solette dei ponti in cemento armato, dopo che le strutture saranno ben asciutte, si stenderà un manto di asfalto costituito da asfalto colato dello spessore di 20 mm la cui miscela dovrà corrispondere alle seguenti caratteristiche:

- | | | |
|----|-----------------------------|-----------------|
| a) | bitume penetrazione 50 ± 70 | il 15% in peso; |
| b) | pani di mastice in asfalto | il 30% in peso; |
| c) | sabbia da 0 a 2 mm | il 55% in peso. |

Lo stendimento dell'asfalto colato dovrà essere effettuato in due riprese aventi, ciascuna, lo spessore di un centimetro.

Si avrà cura, nello stendimento del secondo strato, che i giunti siano sfalsati.

Il punto di rammollimento del colato dovrà essere compreso fra 50 °C e 70 °C.

Art 4.25

DRENAGGI E FOGNATURE

I drenaggi e le fognature di risanamento del corpo stradale e zone circostanti che si rendessero necessari saranno sempre eseguiti dallo sbocco a valle del cunicolo di scolo verso il centro della fognatura propriamente detta e lungo la medesima, procedendo da valle verso monte, per il deflusso regolare delle acque. Prima di stabilire definitivamente il piano di fondo del drenaggio, onde assicurarsi di raggiungere in ogni punto lo strato impermeabile, la Direzione dei Lavori disporrà all'atto esecutivo quanti pozzi riterrà necessario praticare ed in relazione al saggio ove risulti il punto più depresso dello strato impermeabile lungo l'asse del drenaggio, sarà stabilita la profondità di questo e la pendenza del cunicolo.

Detti pozzi saranno scavati della lunghezza da 2 a 3 m, della larghezza uguale a quella del drenaggio in corrispondenza dell'asse del drenaggio. Detti scavi saranno valutati agli stessi prezzi stabiliti nell'annesso elenco per gli scavi di fondazione e l'Appaltatore non potrà avanzare pretese di maggiori compensi quali che siano il numero e l'ubicazione di questi pozzi. Le pareti dei drenaggi e dei cunicoli di scolo ed anche quelle dei pozzi saranno, dove occorra, sostenuti da appositi rivestimenti di tavole o tavoloni con robuste armature in legname in relazione alla natura dei terreni attraversati.

Il fondo dei drenaggi dovrà di norma essere rivestito in calcestruzzo che nella parte centrale sarà sagomato a cunetta e su tale rivestimento si costruirà dal lato a valle un muretto in malta, da quello a monte un muretto a secco, per l'altezza da 20 a 40 cm secondo l'importanza del drenaggio, così da costituire un cunicolo di scolo, da coprire con lastroni e successivamente col riempimento di cui all'articolo "Rilevati e Rinterri Addossati alle Murature e Riempimenti con Pietrame".

Tubi perforati per drenaggi

I tubi per drenaggio avranno struttura portante costituita da lamiera d'acciaio con profilatura ondulata con onda elicoidale continua da un capo all'altro di ogni singolo tronco, in modo che una sezione normale alla

direzione dell'onda, rappresenti una linea simile ad una sinusoidale.

L'acciaio della lamiera ondulata dello spessore minimo di 1,2 mm - con tolleranza UNI (Norme UNI EN 10162 e UNI 8661) - dovrà avere carico unitario di rottura non inferiore a 34/mm² e sarà protetto su entrambe le facce da zincatura eseguita secondo il processo Sendzmir con 480 grammi nominali di zinco per metro quadrato.

L'ampiezza dell'onda sarà di 38 mm (pollici 1/2) e la profondità di 6,35 mm (1/4 di pollice).

Sulle condotte saranno praticati dei fori del diametro di 0,9 cm (tolleranza 0,1 cm) che saranno distribuiti in serie longitudinali con interasse di 38 mm, tutti disposti in un quarto di tubo. I singoli tronchi, di lunghezza non superiore a 9 m, saranno uniti tra loro mediante fasce di giunzione da fissare con bulloni. Per questo tipo di tubo l'unica forma impiegabile è quella circolare con diametro variabile da 15 a 25 cm.

Tubazioni per lo scarico delle acque di superficie dai rilevati

Saranno dello stesso materiale ed avranno le stesse caratteristiche delle tubazioni di cui al precedente paragrafo con la sola differenza che non avranno fori.

Posa in opera

Per la posa in opera dei suddetti manufatti dovrà essere predisposto un adeguato appoggio, ricavando nel piano di posa (costituito da terreno naturale o eventuale rilevato preesistente) un vano opportunamente profilato e accuratamente compattato, secondo la sagoma da ricevere ed interponendo, fra il terreno e la tubazione, un cuscinetto di materiale granulare fino (max 15 mm) avente spessore di almeno 30 cm.

Il rinterro dei quarti inferiori delle condotte dovrà essere fatto con pestelli meccanici o con pestelli a mano nei punti ove i primi non siano impiegabili.

Il costipamento del materiale riportato sui fianchi dovrà essere fatto a strati di 15 mm utilizzando anche i normali mezzi costipanti dei rilevati, salvo le parti immediatamente adiacenti alle strutture dove il costipamento verrà fatto con pestelli pneumatici o a mano. Occorrerà evitare che i mezzi costipatori lavorino "a contatto" della struttura metallica. Le parti terminali dei manufatti dovranno essere munite di testate metalliche prefabbricate oppure in muratura, in conformità dei tipi adottati.

L'installazione dei tubi di drenaggio dovrà essere iniziata dal punto di uscita in modo da permettere all'acqua di scolare fuori dello scavo in apposito scavo della larghezza di 0,50 m circa. Questi tubi dovranno essere posti in opera in modo che i fori si trovino nel quarto inferiore della circonferenza.

L'installazione dei tubi di scarico dai rilevati verrà fatta in cunicoli scavati lungo la massima pendenza della scarpata della profondità media di 0,40 m e della larghezza strettamente sufficiente per la posa del tubo, che dovrà essere ricoperto con il materiale di scavo, in modo da ripristinare la continuità della scarpata.

Il materiale di rinterro dovrà essere permeabile in modo da consentire il rapido passaggio dell'acqua e dovrà inoltre funzionare da filtro onde trattenere le particelle minute in sospensione impedendone l'entrata con la conseguente ostruzione del tubo; si impiegherà sabbia per calcestruzzo contenente pietrisco medio ed esente da limo. Il rinterro dovrà essere eseguito in strati e ben battuto onde evitare cedimenti causati da assestamenti.

Per quanto espressamente non contemplato si rinvia alla seguente normativa tecnica: AASHTO M 36 e M 167.

Art 4.26 GABBIONI E LORO RIEMPIMENTO

I gabbioni metallici per l'esecuzione di opere di consolidamento o sbancamento saranno di forma prismatica e costituita da maglie esagonali a doppia torsione della dimensione di 8 x 10 cm. Le dimensioni del filo, il peso e la capacità dei gabbioni verranno precisati di volta in volta dalla Direzione dei Lavori.

I fili metallici saranno protetti da zincatura forte, conforme alla norma UNI EN 10223-3, per quanto riguarda le caratteristiche della maglia, e alle Linee guida del Consiglio Superiore dei Lavori Pubblici.

Per gabbioni lavoranti in ambiente marino, oppure in ambienti particolarmente inquinati il filo zincato, prima di essere tessuto, sarà rivestito per estrusione con una guaina continua in PVC di spessore 0.4 ÷ 0.6 mm.

Nel prezzo al kg sono compresi tutti gli oneri per la fornitura della rete del filo zincato di conveniente spessore per la rilegatura degli spigoli, la formazione dei tiranti e quanto altro occorresse per il montaggio ed il riempimento dei gabbioni.

Il riempimento dei gabbioni verrà effettuato con pietrame o ciottoli (di dimensioni tali che non possano passare in alcun senso attraverso le maglie della rete) collocati a mano e le fronti in vista saranno lavorate analogamente alle murature a secco con analogo onere di paramento.

Art 4.27
LAVORI DIVERSI NON SPECIFICATI NEI PRECEDENTI ARTICOLI

Per tutti gli altri lavori diversi previsti nei prezzi d'elenco, ma non specificati e descritti nei precedenti articoli che si rendessero necessari, si seguiranno le seguenti norme:

Art. 4.28
LAVORI COMPENSATI A CORPO

Per i lavori compensati a corpo si prescrive:

Art. 4.29
ORDINE DA TENERSI NELL'ANDAMENTO DEI LAVORI

Prima di dare inizio a lavori di sistemazione, varianti, allargamenti ed attraversamento di strade esistenti, l'Appaltatore è tenuto ad informarsi presso gli enti proprietari delle strade interessate dall'esecuzione delle opere (Compartimento dell'A.N.A.S., Province, Comuni, Consorzi) se eventualmente nelle zone nelle quali ricadono le opere stesse esistano cavi sotterranei (telefonici, telegrafici, elettrici) o condutture (acquedotti, oleodotti, metanodotti ecc.).

In caso affermativo l'Appaltatore dovrà comunicare agli enti proprietari di dette opere (Circolo Costruzioni Telegrafiche Telefoniche, Comuni, Province, Consorzi, Società ecc.) la data presumibile dell'esecuzione delle opere nelle zone interessate, chiedendo altresì tutti quei dati (ubicazione, profondità) necessari al fine di potere eseguire i lavori evitando danni alle cennate opere.

Il maggiore onere al quale l'Appaltatore dovrà sottostare per l'esecuzione delle opere in dette condizioni si intende compreso e compensato coi prezzi di elenco.

Qualora nonostante le cautele usate si dovessero manifestare danni ai cavi od alle condotte, l'Impresa dovrà provvedere a darne immediato avviso mediante telegramma sia agli enti proprietari delle strade, che agli enti proprietari delle opere danneggiate ed alla Direzione dei Lavori.

Nei confronti dei proprietari delle opere danneggiate l'unico responsabile rimane l'Appaltatore, rimanendo del tutto estranea la Stazione Appaltante da qualsiasi vertenza, sia essa civile che penale.

In genere l'Appaltatore avrà facoltà di sviluppare i lavori nel modo che crederà più conveniente per darli perfettamente compiuti nel termine contrattuale purché, a giudizio della Direzione dei Lavori, non riesca pregiudizievole alla buona riuscita delle opere ed agli interessi della Stazione Appaltante.

La Stazione Appaltante si riserva ad ogni modo il diritto di stabilire l'esecuzione di un determinato lavoro entro un congruo termine perentorio, senza che l'Appaltatore possa rifiutarsi o farne oggetto di richiesta di speciali compensi.

Appena constatata l'ultimazione dei lavori, la strada sarà aperta al pubblico transito. La Stazione Appaltante però si riserva la facoltà di aprire al transito i tratti parziali del tronco che venissero progressivamente ultimati a partire dall'origine o dalla fine del tronco, senza che ciò possa dar diritto all'Appaltatore di avanzare pretese all'infuori della rivalsa, ai prezzi di elenco, dei ricarichi di massicciata o delle riprese di trattamento superficiale e delle altre pavimentazioni che si rendessero necessarie.

CAPITOLO 5

CARREGGIATA

Art. 5.1 PREMESSA

Con il termine pavimentazione stradale si indica sinteticamente la sovrastruttura interessata dal moto dei veicoli, atta a garantire nel tempo la transitabilità del traffico veicolare in condizioni di comfort e sicurezza. Essa deve ripartire sul terreno (sottofondo) le azioni statiche e dinamiche dei mezzi di trasporto, fornire una superficie di rotolamento regolare e poco deformabile, proteggere il terreno sottostante dagli agenti atmosferici.

In generale, dalla quota più profonda verso la superficie, si individuano i seguenti strati del corpo stradale:



- sottofondo (terreno naturale in sito o ultimo strato del rilevato);
- e sovrastruttura, così composta:
- fondazione;
 - base;
 - binder (o collegamento);
 - usura (o tappetino).

In linea generale, salvo diversa disposizione della Direzione dei Lavori, la sagoma stradale per tratti in rettilineo sarà costituita da due falde inclinate in senso opposto aventi pendenza trasversale del 1,5÷2,0%, raccordate in asse da un arco di cerchio avente tangente di m 0,50. Alle banchine sarà invece assegnata la pendenza trasversale del 2,0÷5,0%.

Le curve saranno convenientemente rialzate sul lato esterno con pendenza che la Direzione dei Lavori stabilirà in relazione al raggio della curva e con gli opportuni tronchi di transizione per il raccordo della sagoma in curva con quella dei rettilinei o altre curve precedenti e seguenti.

Il tipo e lo spessore dei vari strati, costituenti la sovrastruttura, saranno quelli stabiliti, per ciascun tratto, dalla Direzione dei Lavori, in base ai risultati delle indagini geotecniche e di laboratorio.

L'Impresa indicherà alla Direzione dei Lavori i materiali, le terre e la loro provenienza, e le granulometrie che intende impiegare strato per strato, in conformità degli articoli che seguono.

La Direzione dei Lavori ordinerà prove su detti materiali, o su altri di sua scelta, presso Laboratori ufficiali di fiducia della Stazione Appaltante. Per il controllo delle caratteristiche tali prove verranno, di norma, ripetute sistematicamente, durante l'esecuzione dei lavori, nei laboratori di cantiere o presso gli stessi Laboratori ufficiali.

L'approvazione della Direzione dei Lavori circa i materiali, le attrezzature, i metodi di lavorazione, non solleva l'Impresa dalla responsabilità circa la buona riuscita del lavoro.

L'Impresa avrà cura di garantire la costanza nella massa, nel tempo, delle caratteristiche delle miscele,

degli impasti e della sovrastruttura resa in opera.

Salvo che non sia diversamente disposto dagli articoli che seguono, la superficie finita della pavimentazione non dovrà scostarsi dalla sagoma di progetto di oltre 3 mm, controllata a mezzo di un regolo lungo m 4,00 disposto secondo due direzioni ortogonali.

La pavimentazione stradale sui ponti deve sottrarre alla usura ed alla diretta azione del traffico l'estradosso del ponte e gli strati di impermeabilizzazione su di esso disposti. Allo scopo di evitare frequenti rifacimenti, particolarmente onerosi sul ponte, tutta la pavimentazione, compresi i giunti e le altre opere accessorie, deve essere eseguita con materiali della migliore qualità e con la massima cura esecutiva.

Controllo dei requisiti di accettazione

Le caratteristiche più importanti per una struttura stradale possono essere riassunte nei seguenti punti:

- elevata capacità portante;
- buona stabilità;
- bassa permeabilità all'acqua;
- rispetto della plano-altimetria di progetto;
- buone caratteristiche di micro e macrotessitura.

L'Appaltatore ha l'obbligo di fare eseguire prove sperimentali sui campioni di aggregato e di legante per la relativa accettazione.

L'Appaltatore è poi tenuto a presentare, con congruo anticipo rispetto all'inizio dei lavori e per ogni cantiere di produzione, la composizione delle miscele che intende adottare; ogni composizione proposta dovrà essere corredata da una completa documentazione degli studi effettuati in laboratorio, attraverso i quali l'Appaltatore ha ricavato la ricetta ottimale.

La Direzione dei Lavori si riserva di approvare i risultati prodotti o di fare eseguire nuove ricerche. L'approvazione non ridurrà comunque la responsabilità dell'Appaltatore, relativa al raggiungimento dei requisiti finali dei conglomerati in opera.

Dopo che la Direzione dei Lavori ha accettato la composizione proposta, l'Appaltatore dovrà ad essa attenersi rigorosamente comprovandone l'osservanza con controlli giornalieri. Non saranno ammesse variazioni del contenuto di aggregato grosso superiore a $\pm 5\%$ e di sabbia superiore $\pm 3\%$ sulla percentuale corrispondente alla curva granulometrica prescelta, e di $\pm 1,5\%$ sulla percentuale di additivo.

Per la quantità di bitume non sarà tollerato uno scostamento dalla percentuale stabilita di $\pm 0,3\%$.

Tali valori dovranno essere verificati con le prove sul conglomerato bituminoso prelevato all'impianto come pure dall'esame delle carote prelevate in sito.

In corso d'opera ed in ogni fase delle lavorazioni la Direzione dei Lavori effettuerà, a sua discrezione, tutte le verifiche, prove e controlli atti ad accertare la rispondenza qualitativa e quantitativa dei lavori alle prescrizioni contrattuali.

Art. 5.2 PREPARAZIONE DEL SOTTOFONDO

Il terreno interessato dalla costruzione del corpo stradale che dovrà sopportare direttamente o la sovrastruttura o i rilevati, verrà preparato asportando il terreno vegetale per tutta la superficie e per la profondità fissata dal progetto o stabilita dalla Direzione dei Lavori.

I piani di posa dovranno anche essere liberati da qualsiasi materiale di altra natura vegetale, quali radici, cespugli, alberi.

Per l'accertamento del raggiungimento delle caratteristiche particolari dei sottofondi qui appresso stabilite, agli effetti soprattutto del grado di costipamento e dell'umidità in posto, l'Appaltatore, indipendentemente dai controlli che verranno eseguiti dalla Direzione dei Lavori, dovrà provvedere a tutte le prove e determinazioni necessarie.

A tale scopo dovrà quindi, a sue cure e spese, installare in cantiere un laboratorio con le occorrenti attrezzature.

Le determinazioni necessarie per la caratterizzazione dei terreni, ai fini della loro possibilità d'impiego e delle relative modalità, verranno preventivamente fatte eseguire dalla Direzione dei Lavori presso un laboratorio pubblico, cioè uno dei seguenti laboratori: quelli delle Università, delle Ferrovie dello Stato o presso il laboratorio dell'A.N.A.S.

Rimosso il terreno costituente lo strato vegetale, estirpate le radici fino ad un metro di profondità sotto il piano di posa e riempite le buche così costituite si procederà, in ogni caso, ai seguenti controlli:

- a) determinazione del peso specifico apparente del secco del terreno in sito e di quello massimo determinato in laboratorio;

- b) determinazione dell'umidità in sito in caso di presenza di terre sabbiose, ghiaiose o limose;
- c) determinazione dell'altezza massima delle acque sotterranee nel caso di terre limose.

Art. 5.3

COSTIPAMENTO DEL TERRENO IN SITO

A) Se sul terreno deve essere appoggiata la sovrastruttura direttamente o con l'interposizione di un rilevato di altezza minore di 50 cm, si seguiranno le seguenti norme:

- a) per le terre sabbiose o ghiaiose si dovrà provvedere al costipamento del terreno per uno spessore di almeno 25 cm con adatto macchinario fino ad ottenere un peso specifico apparente del secco in sito, pari almeno al 95% di quello massimo ottenuto in laboratorio;
- b) per le terre limose, in assenza d'acqua, si procederà come al precedente punto a);
- c) per le terre argillose si provvederà alla stabilizzazione del terreno in sito, mescolando ad esso altro idoneo, in modo da ottenere un conglomerato a legante naturale, compatto ed impermeabile, dello spessore che verrà indicato volta per volta e costipato fino ad ottenere un peso specifico apparente del secco pari al 95% del massimo ottenuto in laboratorio. Nel caso in cui le condizioni idrauliche siano particolarmente cattive, il provvedimento di cui sopra sarà integrato con opportune opere di drenaggio.

B) Se il terreno deve supportare un rilevato di altezza maggiore di 0,50 m:

- a) per terre sabbiose o ghiaiose si procederà al costipamento del terreno con adatto macchinario per uno spessore di almeno 25 cm, fino ad ottenere un peso specifico apparente del secco pari all'85% del massimo ottenuto in laboratorio per rilevati aventi un'altezza da 0,50 m a 3 m, e pari all'80% per rilevati aventi un'altezza superiore a 3 m;
- b) per le terre limose, in assenza di acqua, si procederà come indicato al punto a);
- c) per le terre argillose si procederà analogamente a quanto indicato al punto c) del Capo A).
In presenza di terre torbose si procederà in ogni caso alla sostituzione del terreno con altro tipo sabbioso-ghiaioso per uno spessore tale da garantire una sufficiente ripartizione del carico.

Art. 5.4

MODIFICAZIONE DELLA UMIDITÀ IN SITO

L'umidità di costipamento non dovrà mai essere maggiore del limite di ritiro diminuito del 5%; nel caso che l'umidità del terreno in sito sia maggiore di questo valore, occorrerà diminuire questo valore dell'umidità in loco, mescolando alla terra, per lo spessore che verrà indicato dalla Direzione dei Lavori, altro materiale idoneo asciutto o lasciando asciugare all'aria previa disgregazione.

Qualora operando nel modo suddetto l'umidità all'atto del costipamento, pari a quella del limite del ritiro diminuito del 5%, risultasse inferiore a quella ottimale ottenuta in laboratorio, dovrà raggiungersi il prescritto peso specifico apparente aumentando il lavoro meccanico di costipamento.

Art. 5.5

FONDAZIONI

La fondazione sarà costituita dalla miscela del tipo approvato dalla Direzione dei Lavori e dovrà essere stesa in strati successivi dello spessore stabilito dalla Direzione dei Lavori in relazione alla capacità costipante delle attrezzature usate. Il sistema di lavorazione e miscelazione del materiale potrà essere modificato di volta in volta dalla Direzione dei Lavori in relazione al sistema ed al tipo di attrezzatura da laboratorio usata ed in relazione al sistema ed al tipo di attrezzatura di cantiere impiegata. Durante il periodo di costipamento dovranno essere integrate le quantità di acqua che evaporano per vento, sole, calore, ecc.

Il materiale da usarsi dovrà corrispondere ai requisiti di cui al punto "Prescrizioni per la Costruzione di Strade con Sovrastruttura in Terra Stabilizzata" e dovrà essere prelevato, ove sia possibile, sul posto.

L'acqua da impiegare dovrà essere esente da materie organiche e da sostanze nocive.

Si darà inizio ai lavori soltanto quando le condizioni di umidità siano tali da non produrre detrimenti alla qualità dello strato stabilizzante. La costruzione sarà sospesa quando la temperatura sia inferiore a 3°C.

Qualsiasi area che risultasse danneggiata, per effetto del gelo, della temperatura o di altre condizioni di umidità durante qualsiasi fase della costruzione, dovrà essere completamente scarificata, rimiscelata e costipata in conformità alle prescrizioni della Direzione dei Lavori, senza che questa abbia a riconoscere alcun particolare compenso aggiuntivo.

La superficie di ciascun strato dovrà essere rifinita secondo le inclinazioni, le livellette e le curvature previste dal progetto e dovrà risultare liscia e libera da buche e irregolarità.

Art. 5.6

OPERAZIONI PRELIMINARI

L'area sulla quale dovranno costruirsi le fondazioni dovrà essere sistemata come indicato nell'articolo "*Preparazione del Sottofondo*".

Le buche lasciate nel terreno di impianto dopo l'estirpazione delle radici saranno riempite con cura ed il materiale di riempimento dovrà essere costipato fino a raggiungere una densità uguale a quella delle zone adiacenti.

Art. 5.7

FONDAZIONE IN PIETRAMME E CIOTTOLAMI

Per la formazione della fondazione in pietrame e ciottolame entro apposito cassonetto scavato nella piattaforma stradale, dovranno costruirsi tre guide longitudinali di cui due laterali ed una al centro e da altre guide trasversali alla distanza reciproca di metri 15, eseguite accuratamente con pietre e ciottoloni scelti ed aventi le maggiori dimensioni, formando così dei riquadri da riempire con scapoli di pietrame o ciottoloni di altezza non minore di 20 cm e non superiore a 25 cm, assestati a mano, con le code in alto e le facce più larghe in basso bene accostati fra loro e con gli interstizi serrati a forza mediante scaglie.

Ove la Direzione dei Lavori, malgrado l'accurata esecuzione dei sottofondi, reputi necessario che prima di spargere su di essi il pietrisco o la ghiaia si provveda alla loro rullatura e sagomatura, tale lavoro sarà eseguito in economia (qualora non esista all'uopo apposito prezzo di elenco) e pagato a parte in base ai prezzi di elenco per la fornitura ed impiego di compressori di vario peso.

Ove tale rullatura si renda invece necessaria per deficienze esecutive nella tessitura dei sottofondi, l'Impresa sarà obbligata a provvedere a sua totale cura e spesa alla cilindratura.

A lavoro ultimato, la superficie dei sottofondi dovrà avere sagoma trasversale parallela a quella che in definitivo si dovrà dare alla superficie della carreggiata, o al pavimento sovrapposto che dovrà costituire la carreggiata stessa.

Qualora, per la natura del terreno di sottofondo e le condizioni igrometriche, possa temersi un anormale affondamento del materiale di fondazione, occorre stendere preventivamente su detto terreno uno strato di sabbia o materiale prevalentemente sabbioso di adeguato spessore ed in ogni caso non inferiore a 10 cm.

Art. 5.8

FONDAZIONE IN GHIAIA O PIETRISCO E SABBIA

Le fondazioni con misti di ghiaia o pietrisco e sabbia dovranno essere formate con uno strato di materiale di spessore uniforme e di altezza proporzionata sia alla natura del sottofondo che alle caratteristiche del traffico. Di norma lo spessore dello strato da cilindrare non dovrà essere inferiore a 20 cm.

Lo strato deve essere assestato mediante cilindratura. Se il materiale lo richiede per scarsità di potere legante, è necessario correggerlo con materiale adatto, aiutandone la penetrazione mediante leggero innaffiamento, tale che l'acqua non arrivi al sottofondo e che, per le condizioni ambientali (pioggia, neve, gelo) non danneggi la qualità dello strato stabilizzato, il quale dovrà essere rimosso e ricostituito a cura e spese dell'Appaltatore in caso di danni di questo tipo.

Le cilindature dovranno essere condotte procedendo dai fianchi verso il centro. A lavoro finito, la superficie dovrà risultare parallela a quella prevista per il piano viabile.

Le stesse norme valgono per le fondazioni costruite con materiale di risulta. Tale materiale non dovrà comprendere sostanze alterabili e che possono rigonfiare a contatto con l'acqua.

Art. 5.9

FONDAZIONI STRADALI IN CONGLOMERATO CEMENTIZIO

Per quanto concerne la manipolazione, il trasporto e la posa in opera del calcestruzzo valgono le norme già indicate negli articoli riguardanti i conglomerati.

L'aggregato grosso (i pietrischi e le ghiaie) avranno le caratteristiche almeno pari a quelle della categoria

III, della tabella II, art. 3 delle "Norme per l'accettazione dei pietrischi, dei pietrischetti, delle graniglie, delle sabbie e degli additivi per costruzioni stradali" emanate dal Consiglio Nazionale delle Ricerche e saranno di pezzatura compresa fra i 25 mm e i 40 mm. I pietrischetti o ghiaietti avranno caratteristiche almeno pari a quelle della categoria IV della tabella III dell'art. 4 delle norme suindicate della pezzatura compresa fra i 10 mm e i 25 mm.

I materiali dovranno essere di qualità e composizione uniforme, puliti e praticamente esenti da polvere, argilla o detriti organici. A giudizio insindacabile della Direzione dei Lavori, questa potrà richiedere la preventiva lavatura.

L'aggregato fino sarà costituito da sabbie naturali, eminentemente silicee e di cava o di fiume, o provenienti dalla frantumazione artificiale di rocce idonee. L'aggregato dovrà passare almeno per il 95% dal crivello con fori di 7 mm, per almeno il 70% dal setaccio 10 ASTM e per non oltre il 10% dal setaccio 100 ASTM.

La sabbia dovrà essere di qualità viva, ruvida al tatto, pulita ed esente da polvere, argilla od altro materiale estraneo, di granulometria bene assortita.

Il cemento normale o ad alta resistenza dovrà provenire da cementifici di provata capacità e serietà e dovrà rispondere alle caratteristiche richieste dalle norme vigenti.

L'acqua da impiegarsi dovrà essere pulita e priva di qualsiasi sostanza che possa ridurre la consistenza del calcestruzzo od ostacolarne la presa e l'indurimento.

Il calcestruzzo sarà costituito con inerti di almeno tre pezzature, dosato con 200 kg di cemento per metro cubo di calcestruzzo vibrato in opera.

La proporzione delle varie pezzature di inerti ed il rapporto acqua e cemento verranno determinati preventivamente con prove di laboratorio ed accettati dalla Direzione dei Lavori.

La dosatura dei diversi materiali, nei rapporti sopradescritti per la miscela, dovrà essere fatta esclusivamente a peso, con bilance possibilmente a quadrante e di agevole lettura.

Si useranno almeno due bilance, una per gli aggregati ed una per il cemento.

L'acqua sarà misurata in apposito recipiente tarato provvisto di dispositivo di dosatura automatica, che consenta di mantenere le erogazioni effettive nel limite del 2% in più o in meno rispetto alla quantità di volta in volta stabilita.

Le formule di composizione suindicate si riferiscono ad aggregati asciutti; pertanto si dovranno apportare nelle dosature le correzioni richieste dal grado di umidità degli aggregati stessi.

Anche i quantitativi di acqua da adottarsi sono comprensivi dell'acqua già eventualmente presente negli aggregati stessi.

La miscelazione dovrà effettuarsi a mezzo di un mescolatore di tipo idoneo.

La durata della mescolazione non dovrà essere inferiore ad un minuto nelle impastatrici a mescolazione forzata, e a minuti 1,5 nelle impastatrici a tamburo, contandosi il tempo a partire dal termine della immissione di tutti i componenti nel mescolatore.

In ogni caso, ad impasto finito, tutti gli elementi dovranno risultare ben avvolti dalla pasta di cemento; e non dovranno aversi differenziazioni o separazioni sensibili nelle diverse parti dell'impasto.

La composizione effettiva del calcestruzzo sarà accertata, oltre che mediante controllo diretto della formazione degli impasti, arrestando, mediante aggiunta di alcool, i fenomeni di presa nei campioni prelevati subito dopo la formazione del conglomerato e sottoponendo i campioni stessi a prove di laboratorio.

Prima di ogni ripresa del lavoro o mutandosi il tipo di impasto, il mescolatore dovrà essere accuratamente pulito e liberato dagli eventuali residui di materiale e di calcestruzzo indurito.

In nessun caso e per nessuna ragione sarà permesso di utilizzare calcestruzzo che abbia già iniziato il processo di presa, neppure procedendo ad eventuali aggiunte di cemento. Il calcestruzzo potrà essere confezionato sia nello stesso cantiere di stesa che in altro cantiere dell'Impresa purché il trasporto sia eseguito in modo da non alterare l'uniformità e la regolarità della miscela.

Nel caso in cui l'Appaltatore desiderasse aumentare la plasticità e lavorabilità del conglomerato, l'eventuale aggiunta di opportuni correttivi, come prodotti aeratori o plastificati, dovrà essere autorizzata dalla Direzione dei Lavori; le spese relative saranno a carico dell'Appaltatore.

Prima di addivenire alla posa del calcestruzzo, l'Appaltatore avrà cura di fornire e stendere a sue spese sul sottofondo uno strato continuo ed uniforme di sabbia, dello spessore di almeno un centimetro.

Per il contenimento e per la regolazione degli spessori del calcestruzzo durante il getto, l'Appaltatore dovrà impiegare guide metalliche dei tipi normalmente usati allo scopo, composte di elementi di lunghezza minima di 3 m, di altezza non inferiore allo spessore del calcestruzzo, muniti di larga base e degli opportuni dispositivi per il sicuro appoggio ed ammassamento al terreno e collegate fra di loro in maniera solida e indeformabile. Le guide dovranno essere installate con la massima cura e precisione. L'esattezza della posa delle guide sarà controllata con regolo piano della lunghezza di 2 m, e tutte le differenze superiori ai 3 mm in più o in meno dovranno essere corrette. Le guide dovranno essere di tipo e resistenza tali da non subire inflessioni od oscillazioni sensibili durante il passaggio e l'azione della macchina finitrice.

Il getto della pavimentazione potrà essere effettuato in due strati ed essere eseguito in una sola volta per tutta la larghezza della strada, oppure in due strisce longitudinali di uguale larghezza gettata distintamente una dopo l'altra, se la carreggiata è a due corsie; i giunti fra le due strisce dovranno in ogni caso corrispondere alle linee di centro della carreggiata di traffico.

Qualora la carreggiata abbia un numero di corsie superiore a due le strisce longitudinali di eguale larghezza da gettarsi distintamente dovranno essere tante quante sono le corsie.

Il costipamento e la finitura del calcestruzzo dovranno essere eseguiti con finitrici a vibrazione del tipo adatto ed approvato dalla Direzione dei Lavori, automoventesi sulle guide laterali, munite di un efficiente dispositivo per la regolarizzazione dello strato di calcestruzzo secondo la sagoma prescritta (sagomatrice) e agente simultaneamente ed uniformemente sull'intera larghezza del getto.

La vibrazione dovrà essere iniziata subito dopo la stesa del calcestruzzo e proseguita fino al suo completo costipamento.

L'azione finitrice dovrà essere tale da non spezzare, durante l'operazione, gli elementi degli aggregati e da non alterare in alcun punto l'uniformità dell'impasto; si dovrà evitare in particolare che alla superficie della pavimentazione si formino strati di materiale fino. I getti non potranno essere sospesi durante l'esecuzione dei lavori se non in corrispondenza dei giunti di dilatazione o di contrazione. In quest'ultimo caso il taglio del giunto dovrà essere formato per tutto lo spessore del calcestruzzo.

In nessun caso si ammetteranno riprese e correzioni eseguite con malta o con impasti speciali. La lavorazione dovrà essere ultimata prima dell'inizio della presa del cemento.

A vibrazione ultimata lo strato del calcestruzzo dovrà risultare perfettamente ed uniformemente costipato su tutto lo spessore e dovrà presentare la superficie scabra per facilitare l'ancoraggio del sovrastante strato di conglomerato bituminoso (binder). Pertanto, prima dell'inizio della presa, la superficie verrà accuratamente pulita dalla malta affiorante per effetto della vibrazione, mediante spazzoloni moderatamente bagnati, fino ad ottenere lo scoprimento completo del mosaico.

La pavimentazione finita dovrà corrispondere esattamente alle pendenze trasversali e alle livellette di progetto o indicate dalla Direzione dei lavori e risultare uniforme in ogni punto e senza irregolarità di sorta.

In senso longitudinale non si dovranno avere ondulazioni od irregolarità di livelletta superiori a 5 mm in più o in meno rispetto ad un'asta rettilinea della lunghezza di 3 metri appoggiata al manto. Gli spessori medi del manto non dovranno risultare inferiori a quelli stabiliti, con tolleranze massime locali di un centimetro in meno. In caso di irregolarità e deficienze superiori ai limiti sopraddetti, la Stazione Appaltante potrà richiedere il rifacimento anche totale dei tratti difettosi quando anche si trattasse di lastre intere. L'Appaltatore è obbligato a fornire tutte le prestazioni che si ritenessero necessarie per l'esecuzione delle prove o dei controlli, nonché il trasporto in sito e ritorno degli strumenti ed attrezzature occorrenti.

I giunti longitudinali saranno formati a mezzo di robuste guide metalliche di contenimento, come in precedenza descritte.

Essi, per le strade a due corsie, verranno costruiti in corrispondenza dell'asse della carreggiata mentre, per le strade aventi un numero maggiore di corsie, i giunti verranno costruiti in corrispondenza alla linea di separazione ideale tra corsia e corsia; tali giunti dovranno avere parete verticale ed interessare tutto lo spessore del calcestruzzo.

La parete del giunto dovrà presentarsi liscia e priva di scabrosità ed a tale scopo si avrà cura di prendere, durante il getto, tutti gli accorgimenti del caso.

Prima della costruzione della striscia adiacente alla parete del giunto, tale parete dovrà essere spalmata, a cura e spese dell'Impresa, di bitume puro.

I giunti trasversali di dilatazione saranno disposti normalmente all'asse stradale, a intervalli eguali, conformi al progetto o alle prescrizioni della Direzione dei Lavori e saranno ottenuti inserendo nel getto apposite tavolette di materiale idoneo deformabili, da lasciare in posto a costituire ad un tempo il giunto ed il suo riempimento.

Dette tavolette dovranno avere un'altezza di almeno 3 cm inferiore a quella del manto finito. Per completare il giunto sino a superficie, le tavolette, durante il getto, dovranno essere completate con robuste sagome provvisorie rigidamente fissate al preciso piano della pavimentazione in modo da consentire la continuità del passaggio e di lavoro della finitrice e da rimuovere a lavorazione ultimata.

La posa in opera delle tavolette dovrà essere eseguita con un certo anticipo rispetto al getto e con tutti gli accorgimenti e la cura necessaria perché il giunto risulti rettilineo regolare, della larghezza massima di 10 mm e con spigoli perfettamente profilati.

Non saranno tollerate deviazioni maggiori di 10 mm rispetto all'allineamento teorico. Qualora si usino tavolette di legno, si dovranno impiegare essenze dolci; inoltre gli elementi, prima della loro posa in opera, dovranno essere ben inzuppati d'acqua.

I giunti potranno anche essere ottenuti provvedendo, a vibrazione ultimata, ad incidere con tagli netti in corrispondenza della tavoletta sommersa a mezzo di opportune sagome metalliche vibranti o a mezzo di macchine tagliatrici.

I bordi dei giunti verranno successivamente regolarizzati con frattazzi speciali in modo da sagomare gli spigoli secondo profili circolari del raggio di un centimetro.

I giunti di contrazione saranno ottenuti incidendo la pavimentazione dall'alto mediante sagome metalliche inserite provvisoriamente nel getto o mediante una lamina vibrante. L'incisione deve avere in ogni caso una profondità pari almeno alla metà dello spessore totale della fondazione in modo da indurre successiva rottura spontanea delle lastre in corrispondenza della sezione di minore resistenza così creata.

Le distanze fra i giunti di contrazione saranno conformi al progetto od alle prescrizioni della Direzione dei Lavori.

Trascorso il periodo di stagionatura del calcestruzzo si provvederà alla colmatura dei giunti, previa accurata ed energica pulizia dei vani da riempire, con mastice bituminoso la cui composizione dovrà corrispondere alle seguenti caratteristiche:

Bitume penetrazione da 80 a 100	20% in peso;
Mastice di asfalto in pani	35% in peso;
Sabbia da 0 a 2 mm	45% in peso.

Art. 5.10

STRATI DI BASE IN MASSICCIATA DI PIETRISCO

Le massicciate tanto se debbano svolgere la funzione di diretta pavimentazione, quanto se debbano servire a sostegno di ulteriori strati con trattamenti protetti, saranno eseguite con pietrisco o ghiaia aventi le dimensioni appropriate al tipo di carreggiata da formare, indicate in via di massima nell'articolo "*Qualità e Provenienza dei Materiali*", lettera e), o dimensioni convenientemente assortite, secondo quanto disposto dalla Direzione dei Lavori o specificato nell'Elenco Prezzi.

Il pietrisco sarà ottenuto con la spezzatura a mano o meccanica, curando in quest'ultimo caso di adoperare tipi di frantoi meccanici che spezzino il pietrame o i ciottoloni di elevata durezza da impiegare per la formazione del pietrisco, in modo da evitare che si determinino fratture nell'interno dei singoli pezzi di pietrisco.

Alla Direzione dei Lavori è riservata la facoltà di fare allontanare o di allontanare, a tutte spese e cure dell'Impresa, dalla sede stradale il materiale di qualità scadente: altrettanto dicasi nel caso che il detto materiale non fosse messo in opera con le cautele e le modalità che saranno prescritte dalla Direzione dei Lavori, come pure per tutti gli altri materiali e prodotti occorrenti per la formazione delle massicciate e pavimentazioni in genere.

Il materiale di massiciata, preventivamente ammannito in cumuli di forma geometrica o in cataste pure geometriche sui bordi della strada o in adatte località adiacenti agli effetti della misurazione, qualora non sia diversamente disposto, verrà sparso e regolarizzato in modo che la superficie della massiciata, ad opera finita, abbia in sezione trasversale e per tratti in rettilineo, ed a seconda dei casi, il profilo indicato nell'articolo "*Dimensioni, Forma Trasversale e Caratteristiche della Strada*", e nelle curve il profilo che ai sensi dello stesso articolo sarà stabilito dalla Direzione dei Lavori.

Tutti i materiali da impiegare per la formazione della massiciata stradale dovranno soddisfare alle «Norme per l'accettazione dei pietrischi, dei pietrischetti, delle graniglie, delle sabbie e degli additivi per costruzioni stradali» di cui al «Fascicolo n. 4» del Consiglio Nazionale delle Ricerche, edizione 1953.

Per la formazione della massiciata il materiale, dopo la misura, deve essere steso in modo regolare ed uniforme, ricorrendo alle comuni carriere o forche e se possibile, mediante adatti distributori meccanici.

L'altezza dello strato da cilindrare in una sola volta non deve essere superiore a 15 cm.

Qualora la massiciata non debba essere cilindrata, si provvederà a dare ad essa una certa consistenza, oltre che con l'impiego di pietrisco assortito (da 60 a 25 mm) escludendo rigorosamente le grosse pezzature, mediante lo spandimento di sabbione di aggregazione che renda possibile l'amalgama di vari elementi sotto un traffico moderato.

Art. 5.11

CILINDRATURA DELLE MASSICCIATE

Salvo quanto detto all'articolo "*Massiciata a Macadam Ordinario*" per ciò che riguarda le semplici compressioni di massicciate a macadam ordinario, quando si tratti di cilindrare a fondo le stesse massicciate da conservare a macadam ordinario, o eseguite per spianamento e regolarizzazioni di piani di posa di pavimentazioni, oppure di cilindrate da eseguire per preparare la massiciata a ricevere trattamenti superficiali, rivestimenti, penetrazioni e relativo supporto, o per supporto di pavimentazioni in conglomerati

asfaltici bituminosi od asfaltici, in porfido, ecc., si provvederà all'uopo ed in generale con rullo compressore a motore del peso non minore di 16 tonnellate.

Il rullo nella sua marcia di funzionamento manterrà la velocità oraria uniforme non superiore a 3 km.

Per la chiusura e rifinitura della cilindratura si impiegheranno rulli di peso non superiore a tonnellate 14 e la loro velocità potrà essere anche superiore a quella suddetta, nei limiti delle buone norme di tecnica stradale.

I compressori saranno forniti a piè d'opera dall'Appaltatore con i relativi macchinisti e conduttori abilitati e con tutto quanto è necessario al loro perfetto funzionamento (salvo che sia diversamente disposto per la fornitura di rulli da parte della Stazione Appaltante).

Verificandosi eventualmente guasti ai compressori in esercizio, l'Appaltatore dovrà provvedere prontamente alla riparazione ed anche alla sostituzione, in modo che le interruzioni di lavoro siano ridotte al minimo possibile.

Il lavoro di compressione o cilindratura dovrà essere iniziato dai margini della strada e gradatamente proseguito verso la zona centrale.

Il rullo dovrà essere condotto in modo che nel cilindrare una nuova zona passi sopra una striscia di almeno 20 cm della zona precedentemente cilindrata, e che nel cilindrare la prima zona marginale venga a comprimere anche una zona di banchina di almeno 20 cm di larghezza.

Non si dovranno cilindrare o comprimere contemporaneamente strati di pietrisco o ghiaia superiori a 12 cm di altezza misurati sul pietrisco soffice sparso, e quindi prima della cilindratura. Pertanto, ed ogni qualvolta la massicciata debba essere formata con pietrisco di altezza superiore a 12 cm misurata sempre come sopra, la cilindratura dovrà essere eseguita separatamente e successivamente per ciascun strato di 12 cm o frazione, a partire da quello inferiore.

Quanto alle modalità di esecuzione delle cilindrate queste vengono distinte in 3 categorie:

- 1° di tipo chiuso ;
- 2° di tipo parzialmente aperto ;
- 3° di tipo completamente aperto ;

a seconda dell'uso cui deve servire la massicciata a lavoro di cilindratura ultimato, e dei trattamenti o rivestimenti coi quali è previsto che debba essere protetta.

Qualunque sia il tipo di cilindratura - fatta eccezione delle compressioni di semplice assestamento, occorrenti per poter aprire al traffico senza disagio del traffico stesso, almeno nel primo periodo, la strada o i tratti da conservare a macadam semplice - tutte le cilindrate in genere debbono essere eseguite in modo che la massicciata, ad opera finita e nei limiti resi possibili dal tipo cui appartiene, risulti cilindrata a fondo, in modo cioè che gli elementi che la compongono acquistino lo stato di massimo addensamento.

La cilindratura di tipo chiuso dovrà essere eseguita con uso di acqua, pur tuttavia limitato per evitare ristagni nella massicciata e rifluimento in superficie del terreno sottostante che possa perciò essere rammollito, e con impiego, durante la cilindratura, di materiale di saturazione, comunemente detto aggregante, costituito da sabbione, pulito e scevro di materie terrose da scegliere fra quello con discreto potere legante, o da detrito dello stesso pietrisco, se è prescritto l'impiego del pietrisco e come è opportuno per questo tipo, purché tali detriti siano idonei allo scopo. Detto materiale col sussidio dell'acqua e con la cilindratura prolungata in modo opportuno, ossia condotta a fondo, dovrà riempire completamente, o almeno il più che sia possibile, i vuoti che anche nello stato di massimo addensamento del pietrisco restano tra gli elementi del pietrisco stesso.

Ad evitare che per eccesso di acqua si verifichino inconvenienti immediati o cedimenti futuri, si dovranno aprire frequenti tagli nelle banchine, creando dei canaletti di sfogo con profondità non inferiore allo spessore della massicciata ed eventuale sottofondo e con pendenza verso l'esterno.

La cilindratura sarà protratta fino a completo costipamento col numero di passaggi occorrenti in relazione alla qualità e durezza dei materiali prescritto per la massicciata.

La cilindratura di tipo semiaperto, a differenza della precedente, dovrà essere eseguita con le modalità seguenti:

- a) l'impiego di acqua dovrà essere pressoché completamente eliminato durante la cilindratura, limitandone l'uso ad un preliminare innaffiamento moderato del pietrisco prima dello spandimento e configurazione, in modo da facilitare l'assestamento dei materiali di massicciata durante le prime passate di compressore, ed a qualche leggerissimo innaffiamento in sede di cilindratura e limitatamente allo strato inferiore da cilindrare per primo (tenuto conto che normalmente la cilindratura di massicciate per strade di nuova costruzione interessa uno strato di materiale di spessore superiore ai 12 cm), e ciò laddove si verificasse qualche difficoltà per ottenere l'assestamento suddetto. Le ultime passate di compressore, e comunque la cilindratura della zona di massicciata che si dovesse successivamente cilindrare, al disopra della zona suddetta di 12 cm, dovranno eseguirsi totalmente a secco;
- b) il materiale di saturazione da impiegare dovrà essere della stessa natura, essenzialmente arida e

preferibilmente silicea, nonché almeno della stessa durezza, del materiale durissimo, e pure preferibilmente siliceo, che verrà prescritto ed impiegato per le massicciate da proteggere coi trattamenti superficiali e rivestimenti suddetti.

Si potrà anche impiegare materiale detritico ben pulito proveniente dallo stesso pietrisco formante la massicciata (se è previsto impiego di pietrisco), oppure graniglia e pietrischino, sempre dello stesso materiale.

L'impiego dovrà essere regolato in modo che la saturazione dei vuoti resti limitata alla parte inferiore della massicciata e rimangano nella parte superiore per un'altezza di alcuni centimetri i vuoti naturali risultanti dopo completata la cilindratura; qualora vi sia il dubbio che per la natura o dimensione dei materiali impiegati possano rimanere in questa parte superiore vuoti eccessivamente voluminosi a danno dell'economia del successivo trattamento, si dovrà provvedere alla loro riduzione unicamente mediante l'esecuzione dell'ultimo strato, che dovrà poi ricevere il trattamento, con opportuna mescolanza di diverse dimensioni dello stesso materiale di massicciata.

La cilindratura sarà eseguita col numero di passate che risulterà necessario per ottenere il più perfetto costipamento in relazione alla qualità e durezza del materiale di massicciata impiegato.

La cilindratura di tipo completamente aperto differisce a sua volta dagli altri sopradescritti in quanto deve essere eseguita completamente a secco e senza impiego di sorta di materiali saturanti i vuoti.

Art. 5.12 MASSICCIATA A MACADAM ORDINARIO

Le massicciate da eseguire e conservare a macadam ordinario saranno semplicemente costituite con uno strato di pietrisco o ghiaia di qualità, durezza e dimensioni conformi a quelle indicate nell'articolo "*Qualità e Provenienza dei Materiali*", lettera e), o da mescolanza di dimensioni assortite secondo gli ordini che saranno impartiti in sede esecutiva dalla Direzione dei Lavori. I materiali da impiegare dovranno essere scevri di materie terrose, detriti, sabbie e comunque di materie eterogenee. Essi saranno posti in opera nell'apposito cassonetto spargendoli sul fondo e sottofondo eventuale per un'altezza di \$MANUAL\$ cm configurati accuratamente in superficie secondo il profilo assegnato alla sagoma trasversale in rettilineo fissata nei precedenti articoli per queste massicciate, e a quello in curva che sarà ordinato dalla Direzione dei Lavori.

Se per la massicciata è prescritta o sarà ordinata in sede esecutiva la cilindratura a fondo, questa sarà eseguita con le modalità relative al tipo chiuso descritto nel precedente articolo. In entrambi i casi si dovrà curare di sagomare nel modo migliore la superficie della carreggiata secondo i prescritti profili trasversali sopraindicati.

Art. 5.13 MASSICCIATA A MACADAM BITUMINOSO MESCOLATO IN POSTO

Quando la particolare natura dei materiali a disposizione e l'economia generale dell'opera lo suggerisca, al comune strato superiore di soprastruttura a macadam (massicciata), di cui fosse previsto il finimento con trattamento protetto, può sostituirsi una massicciata costruita con materiale lapideo granulometricamente assortito, mescolato in posto con legante bituminoso.

A tale scopo, approvvigionati i materiali miscelabili tali da realizzare una curva granulometrica continua a partire dagli aggregati fini sino al massimo pietrisco passante al vaglio di 60 mm, si provvederà al loro ammannimento lungo la strada: dopo di che, a mezzo di apposito macchinario, si procederà al mescolamento dell'aggregato con emulsione bituminosa in quantità dal 6 all'8% in peso dell'aggregato asciutto o con bitume flussato in ragione dal 3 al 5% in peso. Eseguito il mescolamento si procederà a scopare e pulire accuratamente il primo strato della massicciata (comunque costituito o con ossatura di sottofondo cilindrata o con materiale granulare misto) già in precedenza sottoposto a traffico e su di esso si procederà allo spandimento di 0,800 kg/m² di emulsione bituminosa che non si rompa subito in superficie.

Dopo effettuata tale spalmatura d'ancoraggio, il materiale miscelato verrà steso a mezzo di apposita macchina livellatrice e rullato con adatto compressore in modo che a cilindratura ultimata si costituisca uno strato omogeneo di spessore non inferiore a 8 cm dopo compresso. Aperta poi definitivamente al traffico la strada, dopo alcune settimane si procederà al trattamento di sigillo con 1,5 kg di emulsione al 55% con l'aggiunta di pietrischetto da 5 a 15 mm e rullatura leggera, ovvero con 0,800 kg di bitume a caldo e 10 litri di pietrischetto.

Art. 5.14

MASSICCIATA IN MISTO GRANULOMETRICO A STABILIZZAZIONE MECCANICA

Per le strade in terre stabilizzate da eseguirsi con misti granulometrici senza aggiunta di leganti si adopererà una idonea miscela di materiali a granulometria continua a partire dal limo di argilla da 0,074 mm sino alla ghiaia (ciottoli) o pietrisco con massime dimensioni di 50 mm.

La relativa curva granulometrica dovrà essere contenuta tra le curve limite che determinano il fuso di Talbot. Lo strato dovrà avere un indice di plasticità tra 6 e 9 (salvo, in condizioni particolari secondo rilievi di laboratorio, alzare il limite superiore che può essere generalmente conveniente salga a 10) per avere garanzia che né la sovrastruttura si disgreghi, né, quando la superficie è bagnata, sia incisa dalle ruote, ed in modo da realizzare un vero e proprio calcestruzzo d'argilla con idoneo scheletro litico. A tal fine si dovrà altresì avere un limite di liquidità inferiore a 35 e ad un C.B.R. saturo a 2,5 mm di penetrazione non inferiore al 50%. Lo spessore dello strato stabilizzato sarà determinato in relazione alla portanza anche del sottofondo e dei carichi che dovranno essere sopportati per il traffico mediante la prova di punzonamento C.B.R. (California bearing ratio) su campione compattato preventivamente col metodo Proctor.

Il materiale granulometrico - tanto che sia tout-venant di cava o di frantumazione, tanto che provenga da banchi alluvionali opportunamente vagliati, il cui scavo debba essere corretto con materiali di aggiunta ovvero parzialmente frantumati per assicurare un maggior ancoraggio reciproco degli elementi del calcestruzzo di argilla - dovrà essere steso in cordoni lungo la superficie stradale. Successivamente si procederà al mescolamento per ottenere una buona omogeneizzazione mediante motogaders ed alla contemporanea stesa sulla superficie stradale. Poi, dopo conveniente umidificazione in relazione alle condizioni ambientali, si compatterà lo strato con rulli gommati o vibranti sino ad ottenere una densità in posto non inferiore al 95% di quella massima ottenuta con la prova AASHO modificata.

Per l'impiego, la qualità, le caratteristiche dei materiali e la loro accettazione l'Appaltatore sarà tenuto a prestarsi in ogni tempo, a sue cure e spese, alle prove dei materiali da impiegare o impiegati presso un Istituto sperimentale ufficiale. Le prove da eseguirsi correntemente saranno l'analisi granulometrica meccanica, i limiti di plasticità e fluidità, densità massima ed umidità ottima (prove di Proctor), portanza (C.B.R.) e rigonfiabilità, umidità in posto, densità in posto.

Il laboratorio da campo messo a disposizione dall'Appaltatore alla Direzione dei Lavori dovrà essere dotato di:

- a) una serie di setacci per i pietrischetti diametri 25, 15, 10, 5, 2; per le terre serie A.S.T.M. 10, 20, 40, 80, 140, 200;
- b) un apparecchio Proctor completo;
- c) un apparecchio per la determinazione della densità in posto;
- d) una stufetta da campo;
- e) una bilancia tecnica, di portata di 10 kg ad approssimazione di un grammo.

Art. 5.15

MASSICCIATA PER IL SUPPORTO DI RIVESTIMENTI DI NOTEVOLE SPESSORE

Quando la massicciata è destinata a servire da supporto a rivestimenti di spessore relativamente notevole, assumendo così il compito quasi esclusivo di ridurre le pressioni trasmesse agli strati inferiori, possono usarsi materiali di costo limitato, in particolare pietrischetti della seconda categoria ("Norme per l'accettazione dei pietrischi, pietrischetti, delle graniglie, delle sabbie e degli additivi per costruzioni stradali" emanate dal Consiglio Nazionale delle Ricerche) e ghiaie.

La tecnica dell'esecuzione è analoga a quella indicata per la formazione delle massicciate ordinarie, ma si può ridurre il lavoro di cilindratura occorrente per il costipamento aumentando il quantitativo del materiale di aggregazione o passando addirittura dall'impiego di materiale delle pezzature normali a quello di materiale di convenienti granulometrie estese sino ad includere le sabbie.

A cilindratura finita la massicciata dovrà presentarsi chiusa ben assestata così da non dar luogo a cedimenti al passaggio del compressore.

Art. 5.16

PRESCRIZIONI PER LA COSTRUZIONE DI STRADE CON SOVRASTRUTTURA IN TERRA STABILIZZATA

Miscela

I materiali da usarsi sono quelli indicati nell'articolo "Qualità e Provenienza dei Materiali", lettera f). Di norma si usano diversi tipi di miscela.

I materiali da usarsi nelle fondazioni dovranno avere i requisiti sottoindicati per ciascuno dei tipi A, B e C.

MISCELA TIPO A	DENOMINAZIONE DEI SETACCI	PERCENTUALE DEL PASSANTE
	1" (25,400 mm) n. 10 (2,000 mm)	100 da 65 a 100
	Il materiale passante al setaccio n. 10 dovrà avere i seguenti requisiti:\$MANUAL\$	
	n. 10 (2,000 mm) n. 20 (0,840 mm) n. 40 (0,420 mm) n. 200 (0,074 mm)	100 da 55 a 90 da 35 a 70 da 8 a 25

MISCELA TIPO B	DENOMINAZIONE DEI SETACCI	PERCENTUALE DEL PASSANTE	
		B-I max grandezza 1" 25,4 mm	B-II max grandezza 2" 50,8 mm
	n. 2" (50,800 mm) n. 1 1/2" (38,100 mm) n. 1" (25,400 mm) n. 3/4" (19,100 mm) n. 3/8" (9,520 mm) n. 4 (4,760 mm) n. 10 (2,000 mm) n. 40 (0,420 mm) n. 200 (0,074 mm)	- - 100 da 70 a 100 da 50 a 80 da 35 a 65 da 25 a 50 da 15 a 30 da 5 a 15	100 da 70 a 100 da 55 a 85 da 50 a 80 da 40 a 70 da 30 a 60 da 20 a 50 da 10 a 30 da 5 a 15

MISCELA TIPO C	DENOMINAZIONE DEI SETACCI	PERCENTUALE DEL PASSANTE
	3/4" (19,100 mm) n. 4 (4,750 mm) n. 10 (2,000 mm) n. 40 (0,420 mm) n. 200 (0,074 mm)	100 da 70 a 100 da 35 a 80 da 25 a 50 da 8 a 25

La percentuale del passante al setaccio n. 200 (0,074 mm) dovrà essere per tutti i suindicati tre tipi di miscela non superiore alla metà della percentuale dei passanti al setaccio n. 40 (0,42 mm).

Il limite di fluidità per tutti e tre i suindicati tipi di miscela non dovrà essere superiore a 25. L'indice di plasticità non dovrà essere superiore a 6 per le miscele del tipo A e B, e non superiore a 3 per le miscele di tipo C.

Per le pavimentazioni i materiali dovranno avere i requisiti sottoindicati per ciascuno dei tipi A, B e C.

MISCELA TIPO A	DENOMINAZIONE DEI SETACCI	PERCENTUALE DEL PASSANTE
	1" (25,400 mm) n. 10 (2,000 mm)	100 da 65 a 100
	Il materiale passante al setaccio n. 10 dovrà avere i seguenti requisiti:\$MANUAL\$	
	n. 10 (2,000 mm) n. 20 (0,840 mm) n. 40 (0,420 mm) n. 200 (0,074 mm)	100 da 55 a 90 da 30 a 70 da 8 a 25

MISCELA TIPO B	DENOMINAZIONE DEI SETACCI	PERCENTUALE DEL PASSANTE
----------------	---------------------------	--------------------------

	1" (25,400 mm) 3/4" (19,100 mm) 3/8" (9,520 mm) n. 4 (4,750 mm) n. 10 (2,000 mm) n. 40 (0,420 mm) n. 200 (0,074 mm)	100 da 85 a 100 da 65 a 100 da 55 a 75 da 40 a 70 da 25 a 45 da 10 a 25
--	--	---

MISCELA TIPO C	DENOMINAZIONE DEI SETACCI	PERCENTUALE DEL PASSANTE
	3/4" (19,100 mm) n. 4 (4,750 mm) n. 10 (2,000 mm) n. 40 (0,420 mm) n. 200 (0,074 mm)	100 da 70 a 100 da 35 a 80 da 25 a 50 da 8 a 25

La percentuale del passante al setaccio n. 200 (0,074 mm) dovrà essere, in tutti e tre i suindicati tipi di miscela, non superiore a 2/3 dei passanti al setaccio n. 40.

Il limite di fluidità per tutti e 3 i suindicati tipi di miscela non dovrà essere superiore a 35.

L'indice di plasticità per tutti 3 i suindicati tipi di miscela non dovrà essere minore di 4 e maggiore di 9.

Art. 5.17 STUDI PRELIMINARI - PROVE DI LABORATORIO IN SITO

L'Appaltatore indicherà alla Direzione dei Lavori i materiali terrosi che essa ritiene più idonei al particolare impiego, sia per componenti che per granulometria, scegliendoli tra quelli del tipo sabbioso-ghiaioso con moderato tenore di limo ed argilla.

La Direzione dei Lavori, in seguito all'esito delle prove di laboratorio su detti materiali o su altri di propria scelta, designerà la provenienza e la composizione del terreno da approvvigionare.

Per l'accettazione del terreno saranno richiesti i risultati delle prove di bagno-asciuga e, ove le condizioni climatiche lo richiedano, di congelamento ripetute.

Le prove preliminari che si richiedono sono le seguenti:

1. prove per la determinazione delle caratteristiche fisiche dell'aggregato (analisi granulometriche);
2. prove per la determinazione della densità massima e dell'umidità ottima del terreno;
3. prove per la determinazione dell'umidità e della densità massima della miscela terra-legante;
4. prove per la determinazione delle caratteristiche di accettazione del cemento secondo le norme vigenti;
5. prove ripetute di bagno-asciuga e del congelamento per la determinazione del comportamento della miscela all'azione degli agenti atmosferici.

L'Appaltatore durante l'esecuzione dei lavori provvederà ad eseguire a proprie cure e spese, presso il laboratorio di cantiere e presso laboratori ufficiali, periodiche prove di controllo e tutte quelle che la Direzione dei Lavori riterrà opportune.

Le caratteristiche granulometriche cui dovrà rispondere la miscela di stabilizzazione saranno determinate periodicamente, mediante prove di laboratorio del terreno da impiegare, ed approvate dalla Direzione dei Lavori.

Tutti i prodotti e/o materiali impiegati, qualora possano essere dotati di marcatura CE secondo la normativa tecnica vigente, dovranno essere muniti di tale marchio.

Art. 5.18 ATTREZZATURA DI CANTIERE

L'Appaltatore dovrà mettere a disposizione della Direzione dei Lavori un laboratorio da campo opportunamente attrezzato per eseguire almeno le seguenti prove:

- 1) determinazione delle caratteristiche di costipamento;
- 2) determinazione del limite liquido;
- 3) determinazione del limite plastico;
- 4) determinazione del limite di ritiro;
- 5) determinazione delle caratteristiche granulometriche;

- 6) determinazione dell'umidità e densità in posto;
- 7) determinazione del C.B.R. in posto;
- 8) determinazione dell'indice di polverizzazione del materiale.

L'Appaltatore è tenuto a mettere la Direzione dei Lavori in condizione di poter eseguire le altre prove su terre presso il proprio laboratorio centrale o presso il laboratorio a cui l'Appaltatore affida l'esecuzione delle analisi.

I macchinari che l'Appaltatore dovrà possedere come propria attrezzatura di cantiere dovranno rispondere agli usi a cui sono destinati e consisteranno:

- a) in motolivellatori che dovranno essere semoventi, forniti di pneumatici ed avere una larghezza base ruote non minore di 4 m;
- b) in attrezzatura spruzzante costituita da camions distributori a pressione o con altra attrezzatura adatta alla distribuzione dell'acqua a mezzo di barre spruzzatrici in modo uniforme e in quantità variabile e controllabile;
- c) in mezzi costipatori costituiti da:
 - 1) rulli a piede di montone e semplice o a doppio tamburo del tipo adatto per costipare il materiale che viene impiegato. Dovranno poter essere zavorrati fino a raggiungere la pressione unitaria richiesta dalla Direzione dei Lavori;
 - 2) carrelli pigiatori gommati muniti di gomme lisce trainati da un trattore a ruote gommate di adeguata potenza trainante oppure carrelli pigiatori gommati semoventi aventi possibilità di procedere nei due sensi con inversione di marcia;
 - 3) rulli vibranti capaci di sviluppare un carico statico variabile, da un minimo di 300 kg fino a 1300 kg circa, ed una energia dinamica sinusoidale con vettore forza del peso prestabilito di volta in volta dalla Direzione dei Lavori;
 - 4) rulli compressori lisci a tre ruote, del peso che verrà stabilito di volta in volta dalla Direzione dei Lavori;
 - 5) distributori meccanici regolabili e capaci di distribuire uniformemente i materiali in quantitativi controllati per m² di superficie;
 - 6) attrezzatura idonea per la miscelazione, come: scarificatori, aratri a dischi, erpici o macchinari semoventi a singola o a doppia passata, motograders.

Tutta l'attrezzatura di cantiere deve essere approvata dalla Direzione dei Lavori prima di essere impiegata.

Tutti i prodotti e/o materiali impiegati, qualora possano essere dotati di marcatura CE secondo la normativa tecnica vigente, dovranno essere muniti di tale marchio.

Art. 5.19 **NORME PER LA COSTRUZIONE DI SOVRASTRUTTURE** **IN TERRA STABILIZZATA CON CEMENTO**

Per l'esecuzione di tale tipo di sovrastruttura i lavori dovranno svolgersi nel seguente modo:

- a) prima di spargere il cemento, lo strato di materiale dovrà essere conformato secondo le sagome definitive, trasversali e longitudinali di progetto;
- b) il cemento dovrà essere distribuito uniformemente nelle quantità richieste ed il lavoro dovrà essere di soddisfazione piena della Direzione dei Lavori;
- c) l'acqua dovrà essere aggiunta nella quantità necessaria con barre spruzzatrici a pressione e uniformemente incorporate nella miscela nelle quantità richieste per ottenere l'umidità specificata dalla Direzione dei Lavori per la miscela terra e cemento;
- d) ad avvenuta uniforme miscelazione della terra-acqua-cemento, l'impasto dovrà essere immediatamente costipato fino al raggiungimento della densità indicata dalla Direzione dei Lavori;
- e) la miscela dovrà essere mantenuta umida con l'aggiunta di acqua nella quantità necessaria a sopperire le perdite verificatesi durante la lavorazione, ed infine lo strato sarà rifinito secondo le norme che di volta in volta verranno impartite dalla Direzione dei Lavori;
- f) dopo l'ultimazione della sovrastruttura di terra-cemento, questa dovrà essere immediatamente protetta in superficie per un periodo di sette giorni con sabbia o con stuoie, onde evitare perdite di contenuto di umidità nella miscela.

Il macchinario da impiegare dovrà essere in buone condizioni d'uso e dovrà avere l'approvazione della Direzione dei Lavori. Il macchinario che non sia di gradimento della Direzione dei Lavori non potrà essere impiegato.

Il cemento da impiegarsi dovrà essere quello normale ai sensi della legge 595/1965 e delle altre norme vigenti. La Direzione dei Lavori potrà autorizzare l'uso di cemento pozzolanico o di alto forno, che corrispondano alle norme vigenti.

Il cemento dovrà essere consegnato in sacchi sigillati recanti il marchio di fabbrica della cementeria. Ogni sacco dovrà essere in perfette condizioni al momento della consegna. Il cemento dovrà essere depositato in luoghi asciutti al riparo dalla pioggia e dalle intemperie. Tutto il cemento che per qualsiasi ragione risulterà parzialmente deteriorato o conterrà impurità sarà rifiutato.

L'acqua da impiegarsi dovrà essere esente da impurità dannose, olii, acidi, alcali, materie organiche e qualsiasi altra sostanza nociva. Il dosaggio del cemento nella miscela terra-cemento sarà stabilito in base alle caratteristiche della terra. Di norma la percentuale varierà dal 4 al 14% in peso sul peso secco del materiale ovvero dal 6 al 16% in volume sul volume della miscela costipata.

Il minimo dosaggio del cemento da usare è quello che:

- a) dia perdite di peso per la miscela terra-cemento rispetto al peso iniziale dopo 12 cicli di imbibizione ed essiccamento (eseguiti secondo la prova AASHTO-T 135-97) e dopo 12 cicli di gelo e disgelo (eseguiti secondo la prova AASHTO-T 136-97) compresi, a seconda dei gruppi di appartenenza delle classificazioni AASHTO-T 145-91 nei seguenti limiti:
 - Terre dei gruppi A1-a, A1-b, A3, A2-4, A2-5, non oltre il 14%;
 - Terre dei gruppi A2-6, A2-7, A4, A5, non oltre il 10%;
 - Terre dei gruppi A6, A7-5, A7-6, non oltre il 7%;
- b) dia variazione di volume durante i cicli di imbibizione ed essiccamento o di gelo o disgelo non superiore al 2% del volume dei provini all'atto della confezione;
- c) dia contenuti di umidità, durante i cicli di imbibizione ed essiccamento o di gelo e disgelo, non superiori alle quantità che possono totalmente riempire i vuoti dei campioni all'atto della confezione;
- d) dia resistenza alla compressione in proporzione crescente col trascorrere del tempo e con l'aumento del dosaggio del cemento nei limiti di quei dosaggi che producono risultati rispondenti ai requisiti specificati ai punti a, b, c più sopra specificati.

L'attrezzatura di cantiere indicata all'articolo "*Attrezzatura di Cantiere*" dovrà essere integrata come segue:

- a) spargitori di cemento equipaggiati con sistemi di proporzionamento e distribuzioni tali da assicurare che lo spargimento venga effettuato con una precisione che non vari col variare delle condizioni della superficie del terreno su cui si opera e da assicurare la distribuzione con una tolleranza massima del 4% della quantità teorica richiesta per metro quadrato;
- b) sarchiatori regolabili per rimuovere le superfici costipate;
- c) spazzolatrici automatiche o del tipo trainato da impiegarsi nei lavori di rifinitura.

Il laboratorio da campo dovrà essere attrezzato in modo da consentire oltre alle analisi e prove previste all'articolo "*Attrezzatura di Cantiere*" anche le seguenti:

- a) determinazione della rispondenza delle caratteristiche del cemento alle norme di accettazione in vigore;
- b) determinazione del contenuto in cemento;
- c) determinazione dei tempi di presa del cemento.

I lavori potranno essere eseguiti soltanto quando le condizioni di temperatura dell'aria ambiente siano superiore a 4 °C ed il tempo non sia piovoso o molto nebbioso.

Il terreno da stabilizzare con detto sistema dovrà essere accuratamente preparato secondo le sagome, le inclinazioni previste da progetto prima di provvedere allo spargimento del cemento. La miscela terra-cemento si potrà considerare sufficientemente polverizzata quando l'80% del terreno, ad esclusione degli elementi lapidei, passi attraverso il setaccio n. 4 (4,76 mm). Se la normale procedura di miscelazione non dovesse dare questo grado di polverizzazione, l'Impresa dovrà fare una polverizzazione preventiva prima di spargere il cemento onde assicurare il raggiungimento di tali requisiti nella finale miscelazione dell'impasto.

La quantità indicata di cemento richiesta per tutta la profondità del trattamento dovrà essere uniformemente distribuita sulla superficie in modo soddisfacente per la Direzione dei Lavori. Il cemento dovrà essere sparso solamente su quella parte del terreno che si prevede di completare entro le ore di luce dello stesso giorno; nessun macchinario, eccetto quello usato per miscelare, potrà attraversare la zona in cui è stato sparso di fresco il cemento fino a quando questo non sia stato miscelato col terreno.

Immediatamente dopo aver sparso il cemento, il macchinario per la stabilizzazione dovrà muoversi per polverizzare il terreno mescolando il cemento ed aggiungendo la richiesta quantità d'acqua attraverso le barre spruzzatrici a pressione. Il macchinario dovrà infine provvedere allo spargimento della miscela ottenuta su tutta la larghezza del trattamento in modo che sia pronta per essere costipata con idonea attrezzatura indicata dalla Direzione dei Lavori.

La percentuale di umidità nella miscela, sulla base del peso secco, non dovrà essere inferiore all'ottimo

indicato dalla Direzione dei Lavori, e non maggiore del 2% circa di tale ottimo. Questa umidità ottima indicata sarà quella che dovrà risultare a miscela completata e sarà determinata con uso dei metodi rapidi prestabiliti dalla Direzione dei Lavori o con l'uso di apparati speciali per la determinazione rapida dell'umidità. Sarà responsabilità dell'Appaltatore di aggiungere l'appropriata quantità di umidità alla miscela.

La miscela sciolta dovrà essere uniformemente costipata con le attrezzature approvate dalla Direzione dei Lavori, fino al raggiungimento della densità indicata di volta in volta dalla Direzione dei Lavori stessa.

La velocità di operazione e conseguentemente il numero dei mezzi costipanti dovrà essere tale che il materiale precedentemente miscelato venga costipato per tutta la larghezza prevista e per la profondità prestabilita prima del tempo di inizio della presa del cemento.

Dopo il costipamento della miscela ed in alcuni casi prima di portare a termine il costipamento medesimo, la superficie del terreno dovrà essere livellata secondo le sagome e le inclinazioni indicate in progetto.

L'umidità contenuta nella miscela dovrà essere mantenuta all'ottimo prestabilito fino al termine delle operazioni.

Alla fine della giornata o, in ogni caso, a ciascuna interruzione delle operazioni di lavoro, dovrà essere posta una traversa in testata in modo che la parte terminale della miscela risulti soddisfacentemente costipata e livellata.

Dopo l'ultimazione della sovrastruttura secondo le norme suindicate, essa dovrà venire immediatamente protetta in modo da preservare la miscela da perdite di umidità durante il periodo di sette giorni, ad esempio, mediante l'uso di sabbia umida, di sacchi bagnati, di paglia umida, o di emulsione bituminosa.

Il traffico potrà essere aperto solo dopo sette giorni e, dopo tale termine, potrà essere applicato l'eventuale rivestimento superficiale.

Art. 5.20 **NORME PER LA COSTRUZIONE DI SOVRASTRUTTURE IN TERRA** **STABILIZZATA CON LEGANTE BITUMINOSO**

In detto tipo di sovrastruttura la massima dimensione degli elementi lapidei facenti parte del terreno non deve essere maggiore di 1/3 dello spessore finito dello strato stabilizzato.

Il terreno dovrà essere libero da materie organiche, radici, ecc. e, di norma, dovrà avere la seguente composizione granulometrica:

Denominazione dei setacci	Percentuale del passante
n. 4 (4,760 mm) n. 40 (0,420 mm) n. 200 (0,074 mm)	50 o più da 50 a 100 non più di 35

La frazione passante al setaccio n. 40 dovrà avere un limite liquido inferiore a 30 e un indice di plasticità inferiore a 10. Norme particolari verranno impartite dalla Direzione dei Lavori qualora si debbano stabilizzare terreni dei seguenti tipi:

- a) terreni ad elevato limite di plasticità;
- b) sabbie pure.

I leganti bituminosi dovranno essere conformi alle norme UNI EN 13808 e UNI EN 14023 e potranno essere costituiti da bitumi flussati del tipo a rapida o media maturazione oppure da emulsioni bituminose di tipo stabile approvati dalla Direzione dei Lavori.

Il dosaggio di legante bituminoso da aggiungere al terreno verrà stabilito dalla Direzione dei Lavori.

L'acqua da usarsi dovrà essere esente da qualsiasi sostanza organica, da acidi, da alcali, ecc.

La campionatura del materiale costituente il terreno che entra a far parte della miscela dovrà essere prelevata ad intervalli di 150 metri almeno su ciascun tratto di strisce da lavorare.

Campioni rappresentativi della struttura ultimata dovranno essere prelevati almeno ogni 40 metri per la determinazione in laboratorio del contenuto di legame bituminoso.

Tutti i macchinari destinati alla polverizzazione del terreno, all'applicazione del legante bituminoso, al costipamento ed alla rifinitura secondo le presenti norme dovranno avere l'approvazione della Direzione dei Lavori. Tale attrezzatura sarà costituita da:

1) Macchine stabilizzatrici che potranno essere dei seguenti tipi:

- a) tipo che scarifica, polverizza il terreno e lo miscela in unica passata col legame bituminoso,

lasciando la miscela depositata dietro di sé e pronta per le successive operazioni di aerazione, livellamento e costipamento;

- b) tipo che effettua il proporzionamento e il miscelamento del materiale in mucchi lasciando la miscela ad avvenuta lavorazione sempre in formazione di mucchi e pronta per le successive operazioni di stesura, aerazione, livellamento e costipamento.

Entrambi i tipi suindicati dovranno essere in grado di assicurare l'aggiunta di legante bituminoso con la precisione dello 0,5% sulle quantità prestabilite.

2) Attrezzature sussidiarie costituite da:

- a) serbatoi mobili per il legante bituminoso;
- b) autobotti per acqua;
- c) motolivellatrici;
- d) frangizolle o macchine adatte per rimiscelare il materiale per il caso che non si intenda di impiegare per l'aerazione la stessa attrezzatura usata per la formazione della miscela;
- e) terne di rulli a piede di pecora capaci di sviluppare la pressione specifica all'estremità dei piedi che verrà stabilita dalla Direzione dei Lavori;
- f) carrelli pigiatori gommati a ruote multiple aventi le caratteristiche di carico per ruota e di pressione specifica che verranno stabilite dalla Direzione dei Lavori;
- g) rulli lisci del peso che verrà stabilito dalla Direzione dei Lavori;
- h) spazzolatrici.

Il laboratorio da campo dovrà essere attrezzato in modo da consentire, oltre le prove previste nei precedenti articoli, anche le seguenti:

- a) determinazione della percentuale di acqua nelle emulsioni bituminose;
- b) determinazione della percentuale di bitume nella miscela terra-bitume;
- c) determinazione della stabilità della miscela terra-bitume (Hubbard-Field, o apparecchiatura similare);
- d) determinazione della viscosità Engler.

L'Appaltatore è tenuto a mettere la Direzione dei Lavori in condizione di poter eseguire eventuali altre prove che essa Direzione dei Lavori dovesse richiedere presso il laboratorio centrale dell'Appaltatore o presso quel laboratorio a cui l'Appaltatore affida l'esecuzione delle analisi.

Prima dell'aggiunta del legante bituminoso si dovrà mettere il terreno in condizione di avere un contenuto di umidità inferiore al 4% in peso secco del materiale e dovrà essere regolato con essiccazione o con aggiunta di acqua a seconda dei dosaggi stabiliti dalla Direzione dei Lavori.

Il terreno, ad esclusione degli elementi lapidei, dovrà essere polverizzato fino a che l'85% passi attraverso il setaccio da 3/8" (9,52 mm) e non meno del 75% passi attraverso il setaccio n. 4 (4,76 mm).

Non si dovrà procedere alla costruzione di sovrastrutture in terra stabilizzata con legante bituminoso durante periodi eccessivamente freddi o umidi senza autorizzazione scritta della Direzione dei Lavori.

Il legante bituminoso non dovrà essere applicato qualora la temperatura ambiente sia inferiore a 10°C. Le temperature alle quali dovranno essere portati eventualmente i leganti bituminosi verranno, a seconda del tipo di legante usato e a seconda delle condizioni ambientali e stagionali, stabilite di volta in volta dalla Direzione dei Lavori.

Dopo la miscelazione del terreno col legante bituminoso, tale miscela dovrà essere aerata fino a raggiungere un contenuto di umidità non superiore al contenuto ottimo, stabilito dalla Direzione dei Lavori per un appropriato costipamento. Il sistema per ridurre il contenuto di umidità della miscela è quello di procedere alla aerazione effettuata con motolivellatrici, aratri a dischi, mescolatrici di terreno, rastrelli, frangizolle e le stesse macchine stabilizzatrici.

Per il costipamento potranno usarsi oltre le macchine più sopra indicate, anche, se richiesto dalla Direzione dei lavori, rulli vibranti del tipo che verrà indicato dalla Direzione dei Lavori stessa.

A sovrastruttura ultimata, dopo 48 ore, dovrà essere protetta la superficie con l'applicazione di un velo legante bituminoso dello stesso tipo usato per formare la miscela in quantità generalmente equivalente alla spalmatura di seconda mano dei trattamenti superficiali (circa 0,5 kg/cm²).

Art. 5.21 NORME PER LA COSTRUZIONE DI SOVRASTRUTTURE CON POZZOLANA STABILIZZATA CON CALCE IDRATA

Per quanto concerne le modalità per la costruzione di detto tipo di sovrastrutture valgono le norme indicate all'articolo "*Norme per la Costruzione di Sovrastrutture in Terra Stabilizzata con Cemento*".

Anche per questo tipo di sovrastruttura occorrono i medesimi macchinari richiesti dal tipo di sovrastrutture di cui al suddetto articolo.

Il laboratorio da campo dovrà essere attrezzato in modo da permettere oltre alle analisi e prove previste all'articolo "Norme per la Costruzione di Sovrastrutture in Terra Stabilizzata con Cemento " anche le determinazioni delle caratteristiche sulle calce, secondo le norme vigenti, e precisamente:

- a) *stabilità di volume;*
- b) *finezza;*
- c) *contenuto di umidità;*
- d) *contenuto di carbonati;*
- e) *contenuto di idrati, calce e magnesio.*

L'Appaltatore è tenuto a mettere la Direzione dei Lavori in condizioni di poter eseguire eventuali altre analisi che dovesse richiedere, con specifico riguardo alle prove con apparato triassiale, presso il laboratorio centrale dell'Appaltatore o presso quel laboratorio a cui l'Appaltatore affida l'esecuzione delle analisi.

La pozzolana da usarsi dovrà essere esente da materie organiche e vegetali.

La calce idrata dovrà essere conforme alle vigenti norme per l'accettazione delle calce.

La miscela di pozzolana e calce idrata sarà nelle quantità da stabilirsi di volta in volta, in base a prove di stabilità eseguite su miscele di calce idrata e del particolare tipo di pozzolana impiegata. Le norme saranno eseguite col metodo della compressione triassiale e non verranno accettate quelle miscele per le quali la linea di inviluppo dei relativi cerchi di Mohr sia sottostante a quella avente un'inclinazione di 45° sull'orizzontale ed intersecante l'asse delle ordinate nel punto corrispondente a 3 kg/cm (c = 3 kg/cm).

Dopo l'ultimazione dello strato stabilizzato, la superficie finita dovrà essere protetta con successive irrorazioni di acqua per mantenere l'umidità durante il periodo di sette giorni.

Durante questo periodo lo strato stabilizzato non dovrà essere disturbato e pertanto non potrà essere aperto al traffico di qualsiasi genere.

Art. 5.22

RETE A MAGLIE SALDATE IN ACCIAIO PER ARMATURE DI FONDAZIONI O PAVIMENTAZIONI IN CONGLOMERATO CEMENTIZIO

A 5 cm dal piano finito della pavimentazione o fondazione del conglomerato cementizio, sarà fornita e posta in opera una rete metallica avente le caratteristiche appresso indicate.

Lo spessore dei singoli fili nonché le dimensioni delle maglie verranno fissate dalla Direzione dei Lavori. Per la dimensione delle maglie, le quali potranno essere quadrate o rettangolari, si fissano i limiti da 75 mm a 300 mm.

La rete sarà costituita da barre di acciaio ad alta resistenza conformi ai punti 11.3.1 e 11.3.2 del D.M. 17 gennaio 2018.

Per quanto non espressamente contemplato nel presente articolo, le modalità esecutive dovranno essere conformi alle indicazioni della normativa consolidata.

La rete verrà contabilizzata e liquidata in base al peso effettivo del materiale impiegato. Nel prezzo relativo di elenco sono compresi tutti gli oneri di fornitura del materiale, l'esecuzione della rete, la sua posa in opera, ganci, trasporti, sfridi e tutto quanto altro occorra.

Art. 5.23

PREPARAZIONE DELLA SUPERFICIE DELLE MASSICCIE CILINDRATE

L'applicazione sulla superficie delle massicciate cilindrate di qualsiasi rivestimento, a base di leganti bituminosi, catramosi od asphaltici, richiede che tale superficie risulti rigorosamente pulita, e cioè scevra in modo assoluto di polvere e fango, in modo da mostrare a nudo il mosaico dei pezzi di pietrisco.

Ove quindi la ripulitura della superficie della massicciata non sia già stata conseguita attraverso un accurato preventivo lavaggio del materiale costituente lo strato superiore, da eseguirsi immediatamente prima dello spandimento e della compressione meccanica, la pulitura si potrà iniziare con scopatrici meccaniche, cui farà seguito la scopatura a mano con lunghe scope flessibili. L'eliminazione dell'ultima polvere si dovrà fare di norma con acqua sotto pressione, salvo che la Direzione dei Lavori consenta l'uso di soffiatrici che eliminino la polvere dagli interstizi della massicciata.

Sarà di norma prescritto il lavaggio quando, in relazione al tipo speciale di trattamento stabilito per la massicciata, il costipamento di quest'ultima superficie sia tale da escludere che essa possa essere sconvolta dall'azione del getto d'acqua sotto pressione, e si impieghino, per il trattamento superficiale, emulsioni.

Per leganti a caldo, peraltro, il lavaggio sarà consentito solo nei periodi estivi; e sarà comunque escluso quando le condizioni climatiche siano tali da non assicurare il pronto asciugamento della massicciata che possa essere richiesto dal tipo di trattamento o rivestimento da eseguire sulla massicciata medesima, in

modo da tener conto della necessità di avere, per quei trattamenti a caldo con bitume o catrame che lo esigono, una massiciata perfettamente asciutta.

Art. 5.24

EVENTUALI DELIMITAZIONI E PROTEZIONE DEI MARGINI DEI TRATTAMENTI BITUMINOSI

Nella prima esecuzione dei trattamenti protetti a base di leganti, quando la Direzione dei Lavori lo richieda e ciò sia contemplato nel prezzo di elenco, l'Appaltatore dovrà provvedere alla loro delimitazione lungo i margini con un bordo di pietrischetto bituminato della sezione di 5 X 8 cm.

A tale scopo, prima di effettuare la pulitura della superficie della massiciata cilindrata che precede la prima applicazione di leganti, verrà, col piccone, praticato un solco longitudinale, lungo il margine della massiciata stessa, della profondità di circa 5 cm e della larghezza di circa 8 cm.

Ultimata la ripulitura ed asportati i materiali che avessero eventualmente ostruito il solco, si delimiterà con quest'ultimo, in aderenza al margine della massiciata, il vano che dovrà riempirsi con pietrischetto bituminato, mediante regoli aventi la faccia minore verticale e sufficientemente sporgenti dal suolo, i quali saranno esattamente collocati in modo da profilare nettamente il bordo interno verso l'asse stradale.

Riempito quindi il vano con pietrischetto bituminato, si procederà ad un'accurata battitura di quest'ultimo mediante sottili pestelli metallici di adatta forma, configurando nettamente la superficie superiore del cordolo all'altezza di quella della contigua massiciata.

Si procederà dopo al previsto trattamento di prima applicazione, coprendo anche la superficie del cordolo, dopo di che, con le riportate norme relative ai vari trattamenti, si provvederà allo spargimento di graniglia ed alla successiva bitumatura.

La rimozione dei regoli di contenimento del bordo non verrà fatta se prima quest'ultimo non abbia raggiunto una sufficiente consistenza tale da evitarne la deformazione.

Prima dell'esecuzione, a rinalzo del bordo verso l'esterno, verrà adoperato il materiale detritico proveniente dall'apertura del solco.

Il pietrischetto da impiegarsi per il bordo sarà preparato preferibilmente a caldo: è ammesso, peraltro, anche l'impiego di materiale preparato con emulsioni bituminose, purché la preparazione sia fatta con qualche giorno di precedenza e con le debite cure, in modo che i singoli elementi del pietrischetto risultino bene avviluppati da bitume già indurito e che la massa sia del tutto esente da materie estranee e da impurità.

Art. 5.25

TRATTAMENTI SUPERFICIALI DI ATTACCO ED ANCORAGGIO

Per mano d'attacco si intende quell'applicazione di legante o emulsione bituminosa su uno strato di conglomerato eseguita prima della stesa dello strato sovrastante. Essa ha il triplice scopo di garantire la perfetta continuità tra gli strati della pavimentazione, la loro mutua adesione e l'impermeabilità della strato sottostante, aspetti che rivestono fondamentale importanza per lo sviluppo di adeguate prestazioni in esercizio.

Relativamente alla continuità tra gli strati, per rispondere adeguatamente ai carichi verticali indotti dal traffico veicolare, una pavimentazione stradale deve essere realizzata in modo da reagire alle sollecitazioni in maniera solidale, evitando che gli strati lavorino disgiunti gli uni dagli altri. È fondamentale accertarsi che gli strati siano intimamente collegati tra loro, in modo tale da reagire come un unico corpo nei confronti delle sollecitazioni esterne.

Si parla invece di mano di ancoraggio quando lo strato di supporto su cui viene stesa l'emulsione prima della realizzazione di uno strato in conglomerato bituminoso è in misto granulare. La funzione principale di questa applicazione è quella di irrigidire la parte superiore dello strato non legato riempiendone i vuoti e garantendo al contempo una migliore adesione per l'ancoraggio del successivo strato in conglomerato bituminoso. Proprio perché ha una funzione di "impregnazione" dello strato sottostante, essa va realizzata con un'emulsione bituminosa a rottura lenta e bassa viscosità, in modo tale che abbia tempo sufficiente per penetrare tra i granuli prima della fase di presa.

In generale, l'applicazione del legante bituminoso sulla superficie di stesa può avvenire sia tramite emulsione bituminosa che con bitume spruzzato a caldo.

Art. 5.26

TRATTAMENTI SUPERFICIALI ANCORATI ESEGUITI CON EMULSIONI BITUMINOSE

La preparazione della superficie stradale dovrà essere effettuata come prescritto dall'articolo "Preparazione della Superficie delle Massicciate Cilindrate".

La prima applicazione di emulsione bituminosa sarà fatta generalmente a spruzzo di pompe a piccole dimensioni da applicarsi direttamente ai recipienti, eccezionalmente a mano con spazzoloni di piassava, regolando comunque l'uniformità della stesa del legante; rinunciandosi, ormai, quasi sempre, per avere una sufficiente durata del manto, al puro trattamento superficiale semplice, ed effettuandosi, quindi, una vera e propria, sia pur limitata, semipenetrazione parziale (onde il nome di trattamento superficiale ancorato), non si dovrà mai scendere, nella prima mano, sotto 3 Kg/m² e dovranno adoperarsi emulsioni al 55% sufficientemente viscosi. Si dovrà poi sempre curare che all'atto dello spandimento sia allentata la rottura dell'emulsione perché esso spandimento risulti favorito: e quindi, ove nella stagione calda la massicciata si presentasse troppo asciutta, essa dovrà essere leggermente inumidita.

Di norma, in luogo di procedere alla stesa dell'emulsione in un sol tempo, tanto per evitare dispersione di legante nella massicciata quanto per assicurarsi che la massicciata sia stata ben cilindrata a fondo, senza che si faccia assegnamento sull'azione del legante per ovviare a difetti di frettolosa cilindatura, e soprattutto onde ottenere che già si costituisca una parte di manto di usura, si suddividerà in due successivi spandimenti la prima mano: spandendo in un primo tempo 2 kg di emulsione per metro quadrato di superficie di carreggiata e praticando subito dopo un secondo spandimento di 1kg di emulsione facendo seguire sempre ai trattamenti una leggera cilindatura. La quantità complessiva di graniglia di saturazione delle dimensioni da 10 a 15 mm per la prima stesa e di 5 mm circa per la seconda mano, salirà ad almeno 20 litri per metro quadrato per i due tempi e di ciò si terrà conto nel prezzo. Aperta la strada al traffico, dopo i due tempi, l'Appaltatore dovrà provvedere perché per almeno otto giorni dal trattamento il materiale di copertura venga mantenuto su tutta la superficie, provvedendo se del caso ad aggiunta di pietrischetto.

Dopo otto giorni si provvederà al recupero di tutto il materiale non incorporato.

L'applicazione della seconda mano (spalmatura che costituirà il manto di usura) sarà effettuata a non meno di un mese dallo spargimento dell'emulsione del secondo tempo della prima mano, dopo aver provveduto all'occorrenza ad un'accurata rappazzatura della già fatta applicazione ed al nettamento della superficie precedentemente bitumata. Tale rappazzatura sarà preferibilmente eseguita con pietrischetto bituminato.

Il quantitativo di emulsione bituminosa da applicare sarà non minore di 1,2 kg/m² salvo maggiori quantitativi che fossero previsti nell'elenco dei prezzi.

Allo spandimento dell'emulsione seguirà - immediatamente dopo o con un certo intervallo di tempo, a seconda della natura dell'emulsione stessa - lo spargimento della graniglia (normale o pietrischetto) di saturazione della dimensione di circa 8 mm della quantità complessiva di circa un metro cubo per ogni 100 m² di carreggiata e lo spandimento sarà seguito da una leggera rullatura da eseguirsi preferibilmente con rullo compressore a tandem.

Detto pietrischetto o graniglia provverrà prevalentemente da idonee rocce di natura ignea comunque aventi resistenza alla compressione non inferiore a 1500 Kg/cm², coefficiente di frantumazione non superiore a 125 e coefficiente di qualità non inferiore a 14.

I quantitativi di emulsione bituminosa e di graniglia potranno variare all'atto esecutivo con susseguente variazione dei prezzi. È tassativamente vietato il reimpiego del materiale proveniente dalla prima mano rimasto libero che viene raccolto mediante scopatura del piano viabile prima dell'applicazione della seconda mano.

Nella pezzatura della graniglia si dovrà essere assolutamente esigenti evitando il moniglio così da avere una superficie sufficientemente scabra a lavoro finito. Lo spandimento del materiale di ricoprimento dovrà preferibilmente essere fatto con macchine che assicurino una distribuzione perfettamente uniforme.

Il quantitativo di materiale bituminoso sparso verrà controllato per confronto della capacità dei serbatoi delle macchine distributrici e l'area coperta con l'erogazione del contenuto di un serbatoio. Si compileranno comunque, secondo le disposizioni che impartirà la Direzione dei Lavori, verbali e rapportini circa i fusti giunti in cantiere, il loro peso medio accertato, il loro essere più o meno pieni, e il peso dei fusti vuoti dopo l'uso.

Per il controllo della qualità del materiale impiegato si preleveranno campioni che saranno avviati ai laboratori per le occorrenti analisi e prove.

Indipendentemente da quanto potrà risultare dalle prove di laboratorio e dal preventivo benessere della Direzione dei Lavori sulle forniture delle emulsioni, l'Appaltatore resta sempre contrattualmente obbligato a rifare tutte quelle applicazioni che dopo la loro esecuzione non abbiano dato sufficienti risultati e che sotto l'azione delle piogge abbiano dato segno di rammollimenti, stemperamento e si siano dimostrate soggette a facili asportazioni mettendo a nudo le sottostanti massicciate.

TRATTAMENTI SUPERFICIALI ANCORATI ESEGUITI CON UNA PRIMA MANO DI EMULSIONE BITUMINOSA A FREDDO E LA SECONDA CON BITUME A CALDO

Per la preparazione della superficie stradale e per la prima applicazione di emulsione bituminosa a semipenetrazione valgono tutte le norme stabilite dall'articolo "*Trattamenti Superficiali Ancorati Eseguiti con Emulsioni Bituminose*".

La Direzione dei Lavori potrà egualmente prescrivere l'applicazione del primo quantitativo di emulsione suddividendo i 3 kg (o altra maggiore quantità che fosse prescritta) in due tempi con conseguente aumento di materiale di copertura.

L'applicazione del bitume a caldo per il trattamento superficiale sarà fatta con bitume in ragione di 1 kg/m² e sarà preceduta da un'accurata ripulitura del trattamento a semipenetrazione, la quale sarà fatta esclusivamente a secco e sarà integrata, se del caso, dagli eventuali rappezzi che si rendessero necessari, da eseguirsi di norma con pietrischetto bitumato.

Detta applicazione sarà eseguita sul piano viabile perfettamente asciutto ed in periodo di tempo caldo e secco. Si dovrà quindi tenere presente che i mesi più favorevoli sono quelli da maggio a settembre (salvo un ottobre particolarmente caldo); che se la superficie stradale è troppo fredda ed umida non si ottiene aderenza del legante; che in caso di pioggia il lavoro deve sospendersi. Condizione ideale sarebbe che la temperatura della strada raggiungesse i 40 °C.

Il bitume sarà riscaldato a temperatura tra i 160 °C e 180 °C entro adatti apparecchi che permettano il controllo della temperatura stessa.

Il controllo della temperatura dovrà essere rigoroso per non avere, per insufficiente riscaldamento, una fluidità ovvero, per un eccessivo riscaldamento, un'alterazione del bitume che ne comprometta le qualità leganti.

L'applicazione potrà essere fatta tanto mediante spanditrici a pressione, quanto mediante spanditrici a semplice erogazione; nel qual caso l'opera di regolazione dello spandimento si compirà mediante spazzole e successivo finimento con scope a mano. In ciascun caso, il metodo di spandimento impiegato e le relative operazioni complementari dovranno essere tali da garantire la distribuzione uniforme su ogni m² del quantitativo di bitume prescritto.

La superficie della massiciata così bitumata dovrà essere subito saturata con spandimento uniforme di graniglia normale o pietrischetto scelto e pulito delle dimensioni di circa 13 mm, provenienti da rocce molto dure, prevalentemente di natura ignea, e comunque provenienti da rocce aventi resistenza non inferiore a 1500 kg/cm², coefficiente di frantumazione non superiore a 125, avente un coefficiente di Deval non inferiore a 14. Il quantitativo da impiegarsi dovrà essere di 1,2 m³ per ogni 100 m² di massiciata trattata. Allo spandimento dovrà farsi seguire subito una rullatura con rullo leggero e successivamente altra rullatura con rullo di medio tonnellaggio, non superiore alle 14 t per far penetrare detto materiale negli interstizi superficiali della massiciata trattata e comunque fissarlo nel legante ancor caldo e molle.

Il trattamento superficiale sarà nettamente delimitato lungo i margini mediante regoli come per i trattamenti di seconda mano per emulsioni.

Il controllo del materiale bituminoso si farà mediante confronto tra la capacità dei serbatoi delle macchine distributrici e l'area coperta con l'erogazione del contenuto di un serbatoio. Per il controllo della qualità del materiale impiegato si preleveranno i campioni da sottoporsi alle necessarie analisi.

Verificandosi durante il periodo di garanzia e comunque fino al collaudo affioramenti di bitume sulla massiciata, l'Appaltatore provvederà, senza alcun ulteriore compenso, allo spandimento della conveniente quantità di graniglia nelle zone che lo richiedano, procurando che essa abbia ad incorporarsi nel bitume a mezzo di adatta rullatura leggera, in guisa da saturarlo compiutamente, curando che non avvengano modifiche di sagoma.

L'Appaltatore sarà tenuto a rinnovare a tutte sue spese durante il periodo di garanzia quelle parti di pavimentazioni che per cause qualsiasi dessero indizio di cattiva o mediocre riuscita e cioè dessero luogo ad accertate deformazioni della sagoma stradale, ovvero a ripetute abrasioni superficiali ancor se causate dalla natura ed intensità del traffico, od a scoprimento delle pietre.

Nelle zone di notevole altitudine nelle quali, a causa della insufficiente temperatura della strada, la graniglia non viene ad essere compiutamente rivestita dal bitume, si esegue il trattamento a caldo adoperando graniglia preventivamente oleata.

Pulita accuratamente la superficie stradale preferibilmente mediante soffiatori meccanici, il bitume di penetrazione 110 ÷ 150 previamente riscaldato alla temperatura di 180 °C viene spruzzato sulla massiciata nella quantità da 0,900 kg a 1 kg/m²; successivamente vengono distesi graniglia o pietrischetti, oleati in precedenza, nella quantità di 13 l/m² e si procede alla compressione con rullo di 8-10 tonnellate.

La graniglia dovrà essere della pezzatura di 12 mm.

La preventiva oleatura della graniglia e pietrischetto viene effettuata con olii minerali in ragione di 15 a 17

kg/m³ di materiale.

Art. 5.28

TRATTAMENTO SUPERFICIALE CON BITUME A CALDO

Quando si voglia seguire questo trattamento, che potrà effettuarsi con due mani di bitume a caldo, si adotterà il medesimo sistema indicato nell'articolo "Trattamenti Superficiali Ancorati Eseguiti con una Prima Mano di Emulsione Bituminosa a Freddo e la Seconda a Caldo" per la seconda mano di bitume a caldo. Di norma si adopererà per la prima mano 1,5 kg/m² di bitume a caldo, e per la seconda mano 0,800 kg/m² con le adatte proporzioni di pietrischetto e graniglia.

Art. 5.29

TRATTAMENTI SUPERFICIALI A SEMIPENETRAZIONE CON CATRAME

Le norme generali di applicazioni stabilite per i trattamenti di emulsione bituminosa, di cui ai precedenti articoli, possono di massima estendersi ad analoghi trattamenti eseguiti con catrame o con miscela di catrame e filler.

Quando si procede alla prima applicazione, allo spandimento del catrame dovrà precedere l'accuratissima pulitura a secco della superficie stradale, da farsi a mano o con spazzatrici meccaniche, o con macchine soffiatrici, in modo da liberare completamente la massicciata cilindrata da ogni sovrapposizione di detriti, polvere ed impurità di qualsiasi specie, mettendo a nudo il mosaico di pietrisco e ghiaia.

Lo spandimento del catrame dovrà eseguirsi su strada perfettamente asciutta e con tempo secco e caldo (cioè da maggio a settembre, in genere); in caso di pioggia il lavoro deve sospendersi.

Il catrame sarà riscaldato prima dell'impiego in adatte caldaie a temperatura tale che all'atto dello spandimento esso non sia inferiore a 120 °C, e sarà poi sparso in modo uniforme mediante polverizzatori sotto pressione e poscia disteso con adatti spazzoloni in modo che non rimanga scoperto alcun tratto della massicciata.

La quantità di catrame da impiegarsi per la prima mano sarà di 1,5 kg/m² la seconda mano dovrà essere di bitume puro in ragione di 1 kg/m² o di emulsione bituminosa in ragione di 1,2 kg/m².

Necessitando una variazione in più o in meno di detto quantitativo a richiesta della Direzione dei Lavori, la variazione di prezzo sarà fatta con aumento o detrazione in base al prezzo unitario stabilito in elenco.

Per le strade già aperte al traffico lo spandimento si effettuerà su metà strada per volta e per lunghezze da 50 a 100 metri, delimitando i margini della zona catramata con apposita recinzione, in modo da evitare che i veicoli transitino sul catrame di fresco spandimento.

Trascorse dalle 3 alle 5 ore dallo spandimento, a seconda delle condizioni di temperatura ambiente, si spargerà in modo uniforme sulla superficie catramata uno strato di graniglia in elementi di dimensioni di circa 8 mm ed in misura di 1 m³ per ogni quintale circa di catrame facendo seguire alcuni passaggi da prima con rullo leggero e completando poi il lavoro di costipamento con rulli di medio tonnellaggio non superiore alle 14 t.

Per il controllo sia della quantità che della qualità di catrame sparso si seguiranno le norme precedentemente descritte.

Art. 5.30

TRATTAMENTI SUPERFICIALI A FREDDO CON POLVERE DI ROCCIA ASFALTICA E MISCELA PREVENTIVA POLVERULENTA PER APPLICAZIONE SU NUOVE MASSICCIATE

In linea generale le operazioni da seguire saranno le seguenti:

6. preparazione del piano viabile;
7. oleatura del piano viabile e del pietrischetto;
8. formazione del manto di copertura con trattamento ad elementi miscelati;
9. stesa e rullatura del manto.

Salvo il caso nel quale si abbiano strade ad elevatissimo traffico che necessitino di un particolare manto di usura per il quale si impiegheranno 20 kg di polvere di roccia asphaltica a m², il manto sarà costituito da uno strato di 15 kg di polvere di roccia asphaltica e di pietrischetto opportunamente trattato con olii da porre in opera con le modalità di esecuzione che seguono. Il pietrischetto dovrà provenire da rocce aventi una resistenza media alla compressione di almeno 1500 kg/cm² e coefficiente di frantumazione non superiore a

125, coefficiente di Dèval non minore di 14, e dovrà essere di qualità uniforme, pulito, ad elementi poliedrici.

Per la preparazione del piano viabile, dovrà preliminarmente procedersi ad un'accurata operazione di depolverizzazione e raschiatura della massiciata cilindrata esistente, adoperando scope e spazzoloni metallici e, ove occorra, integrando tale pulitura meccanica con un adeguato lavaggio a getto d'acqua radente a pressione del piano viabile onde liberarlo da eventuali incrostazioni fangose od argillose, ed ottenere gli elementi di mosaico con interstizi totalmente scarniti e profondi circa 1 cm. Qualora si avessero parti ammalorate od in via di disgregazione od instabili, si procederà alla loro riparazione, preferibilmente mediante conglomerati bituminosi del tipo aperto.

Quanto all'oleatura del piano viabile e del pietrischetto, dopo aver lasciato asciugare la superficie della massiciata pulita, si provvederà alla sua oleatura per l'ammarraggio del manto.

L'oleatura sarà eseguita con spruzzatori meccanici capaci di suddividere finemente il legante e distenderlo in modo uniforme e continuo. Per meglio assicurare detta uniformità e quindi l'attacco al manto preesistente, si dovrà, se del caso, ripassare la spruzzatura con spazzoloni a mano.

Per il trattamento dovrà impiegarsi un quantitativo di olio da 0,250 a 0,300 litri per m² di piano viabile, ricorrendo al valore più basso della massiciata costituita da elementi poco assorbenti e tersi.

Per le polveri di origine siciliana o nelle stagioni fredde o nelle pavimentazioni di più difficile attacco, si impiegherà olio avente le seguenti caratteristiche:

- a) viscosità Engler a 25 °C: da 3 a 6;
- b) distillato sino a 200 °C: da 2 a 5 in peso;
- c) residuo a 360 °C: almeno 30% in peso.

Per le polveri abruzzesi e nelle stagioni calde o anche nelle stagioni fredde quando siano previamente riscaldato a circa 50 °C, si impiegheranno olii aventi le seguenti caratteristiche:

- a) viscosità Engler a 50°C: da 4 a 8;
- b) distillato fino a 230 °C: almeno il 15% in peso;
- c) residuo a 360 °C: almeno il 40% in peso;
- d) punto di rammollimento del residuo (palla e anello): non meno di 45 °C.

L'oleatura del pietrischetto verrà eseguita a freddo, mediante un'adatta impastatrice ovvero a mano, impiegando da 25 a 30 litri di olio per m³ di aggregato e adoperando, entro tali limiti, il quantitativo maggiore se il pietrischetto è di pezzatura più piccola.

Il pietrischetto all'atto dell'oleatura dovrà essere perfettamente asciutto. Quando sia umido potrà essere egualmente consentito di eseguire il trattamento purché si aggiunga all'olio un adatto correttivo ed in ogni m³ di aggregato, prima dell'oleatura, vengano rimescolati da 20 a 30 kg di sostanze basiche quali ad esempio la calce idrata.

Per la formazione del manto di usura, trattandosi di nuovo impianto, si preferirà il sistema ad elementi miscelati. A tal uopo, contemporaneamente alla predetta oleatura del piano viabile ed a quella del pietrischetto, si procederà separatamente alla disintegrazione della polvere di roccia asfaltica con adatto apparecchio meccanico. Tale disintegrazione, che precederà immediatamente l'impiego, dovrà restituire alla polvere la sua completa scioltezza eliminando ogni gruppo di dimensioni superiori a 5 mm.

Approntati separatamente la polvere ed il pietrischetto oleato, la miscela della polvere di roccia asfaltica con il pietrischetto oleato verrà preferibilmente eseguita con la stessa impastatrice impiegata per l'oleatura del pietrischetto, introducendo in essa, di volta in volta, dopo avvenuto l'impasto del pietrischetto con olio, il quantitativo di polvere stabilito, e protraendo la mescolazione sino ad ottenere una miscela uniforme e regolare tra pietrischetto oleato e polvere.

Come già il pietrischetto, anche la polvere prima della miscela dovrà essere perfettamente asciutta, salvo che si adottino olii opportunamente corretti e si attuino eventuali particolari aggiunte di sostanze basiche, in modo da assicurare l'adesione tra legante e pietra in presenza d'acqua.

La miscela dovrà essere eseguita come segue:

- pietrischetto oleato da 10 a 20 mm: da 40 al 50% in peso;
- polvere di roccia asfaltica: dal 50 al 60% in peso.

Si dovranno, pertanto, impiegare non meno di 30 kg di miscela per m² di manto, purché sempre il quantitativo minimo di polvere di roccia asfaltica sia di 15 kg/m².

All'avvicinamento ed alla stesa della miscela si provvederà con carriere o con apparecchi distributori meccanici. Nel primo caso dovrà essere regolata con spatole di legno.

Il consolidamento del manto disteso e l'ancoraggio di esso al capostrada saranno ottenuti con energica cilindatura mediante rullo compressore del peso non inferiore a 10 t. Essa avrà inizio non appena ultimata la distesa del manto e verrà continuata sino a che il manto non risulti sufficientemente serrato e legato.

Il manto deve risultare uniforme e regolare in tutta la superficie e tale da eliminare, ove vi fossero, eventuali ondulazioni della preesistente massiciata.

Appena ultimata la rullatura, il manto potrà essere aperto al traffico. Esso dovrà risultare tanto consolidato da non subire asportazioni e perdite sensibili di materiali per effetto del traffico.

Dopo qualche tempo accentuandosi il consolidamento per effetto del traffico stesso, il manto dovrà presentarsi con aspetto uniforme, con regolare affioramento del pietrischetto su tutta la superficie e decisa scabrosità, ma con tutti gli elementi litici sicuramente ammarrati e fissati.

Per controllare che i materiali impiegati abbiano la qualità e le caratteristiche prescritte si preleveranno in contraddittorio prima, durante il corso dei lavori, campioni che saranno rimessi ad idonei laboratori. I setacci per la finezza delle polveri saranno quelli A.S.T.M. della serie normale Americana U.S. Per l'aggregato si useranno i crivelli con fori tondi corrispondenti alle dimensioni prescritte.

All'atto del collaudo lo spessore medio del manto di usura non dovrà risultare inferiore a 12 mm, restando in facoltà della Stazione Appaltante di rifiutare il collaudo se i rifacimenti effettuati dall'Impresa nel periodo di gratuita manutenzione superassero il quinto della superficie totale. Il manto dovrà risultare in buono stato di manutenzione, senza rotture, segni di sgretolamento, distacchi od altri ammaloramenti, e senza fessurazioni che non appaiano collegate a rotture della pavimentazione sottostante.

Art. 5.31

TRATTAMENTI SUPERFICIALI IN POLVERE DI ROCCIA ASFALTICA AD ELEMENTI SEPARATI, APPLICATI SU PRECEDENTI TRATTAMENTI BITUMINOSI

Quando, per ottenere un maggiore ancoraggio del manto di usura, si preferisca sottoporre la massiciata nuova ad un precedente trattamento bituminoso, ovvero si debba riprendere una preesistente degradata pavimentazione bituminosa, si adopererà un minor quantitativo di polvere di roccia asphaltica e si procederà alla formazione del manto di usura mediante trattamento ad elementi separati.

Di norma, trattandosi di massicciate nuove, si provvederà alla prima mano di semipenetrazione con 2,5 kg/m² di emulsione bituminosa al 55% e per il manto di usura si impiegheranno 10 kg di polvere di roccia asphaltica.

Ferme restando le operazioni di cui al precedente articolo per la preparazione del piano viabile e per l'oleatura dello stesso e del pietrischetto e disintegrazione della polvere, il quantitativo di olio da adoperarsi si ridurrà, per l'oleatura del piano viabile, a 0,150-200 kg/m² impiegando il minimo quando il precedente trattamento bituminoso non sia stato asportato.

Provveduto all'oleatura del piano viabile, si procederà alla stesa della polvere di roccia asphaltica non prima di mezz'ora, in modo che l'olio possa esercitare attivamente la sua azione solvente sul legante del vecchio manto. Nella stesa generale si accantonerà un quantitativo di polvere compreso tra il 5 ed il 10% del peso totale di essa, il quale verrà steso in un secondo tempo alla fine della cilindatura, per assicurare una sufficiente chiusura in superficie (sigillo).

Per il controllo dei quantitativi unitari di polvere effettivamente stesi, ove per l'avvicinamento si impieghino carriole, queste dovranno avere forma tale da prestarsi ad una sicura misura volumetrica del materiale. Dal rapporto tra il volume della polvere di mano in mano impiegata e la superficie corrispondente coperta, si desumeranno i quantitativi unitari stesi.

Non appena lo strato di polvere abbia estensione tale da consentire una lavorazione regolare, si provvederà alla stesa del pietrischetto di dimensioni da 10 a 20 mm, usando pietrischetto di roccia durissima con resistenza alla compressione di 1500 kg/cm² preventivamente oleato a freddo, preferibilmente con adatta impastatrice, impiegando da 25 a 30 kg di olio per m³ di aggregato.

Tale pietrischetto, prima dell'oleatura, deve essere totalmente asciutto salvo l'uso degli accorgimenti di cui all'articolo "*Trattamenti Superficiali a Freddo per Applicazione su Nuove Massicciate*".

All'avvicinamento ed alla stesa del pietrischetto oleato si provvederà mediante trasporto con carriole e successivo spandimento con badili a spaglio o con apparecchi distributori meccanici. La massima cura dovrà essere posta perché il pietrischetto risulti distribuito nel modo più regolare ed uniforme possibile, così da costituire un mosaico ben serrato e senza elementi sovrapposti, il che è assolutamente necessario per la buona riuscita del lavoro.

Il quantitativo di graniglia da usarsi per il manto di 10 kg di polvere di roccia di asfalto sarà da 8 a 10 l/m². Esso avrà le stesse caratteristiche di quello di cui all'articolo "*Trattamenti Superficiali a Freddo per Applicazione su Nuove Massicciate*".

La fusione ed il consolidamento dei due strati sovrapposti (l'inferiore di polvere di roccia asphaltica, il superiore di pietrischetto oleato) saranno ottenuti mediante un'energica cilindatura con rullo di peso di almeno 10 tonnellate.

La cilindatura verrà iniziata non appena sia avvenuta la stesa del pietrischetto oleato per un'estensione sufficiente ad assicurare una regolare lavorazione, e sarà continuata fino a che il manto risulti sufficientemente serrato e legato, con i singoli elementi bene fermi ed al sicuro da strappamenti da parte delle ruote dei veicoli.

Nell'ultima fase della cilindatura si spargerà sul manto la porzione di polvere accantonata durante la

stesa generale della polvere stessa, in modo da favorire e facilitare la chiusura del mosaico superficiale e sopperire ad eventuali deficienze locali di polvere.

Quest'ultimo spolvero di sigillo sarà regolato con l'impiego di scope. L'aggiunta di polvere dovrà però essere tale da non coprire totalmente il pietrischetto, per evitare il pericolo che il pietrischetto stesso rimanga sepolto nella massa asfaltica e la superficie del manto risulti conseguentemente liscia.

Appena ultimata la rullatura, potrà aprirsi la strada al traffico. Come nel caso precedente, il manto dovrà risultare tanto consolidato da non subire asportazioni e perdite sensibili di materiale per effetto del traffico. Nei primi tempi di apertura, l'Appaltatore dovrà aver cura di riportare sempre al centro della strada il materiale che, eventualmente non bene penetrato nel manto, possa essere scacciato dal traffico ai lati della carreggiata, procedendo a tale operazione a mezzo di scope morbide cercando soprattutto di coprire le zone non bene essiccate.

Circa l'aspetto del manto dopo l'avvenuto effettivo consolidamento, il controllo dei quantitativi, la gratuita manutenzione sino al collaudo, nonché lo stato del manto all'epoca del collaudo, valgono le disposizioni di cui al precedente articolo. Peraltro lo spessore medio del manto di usura all'atto del collaudo dovrà risultare non inferiore a 7 mm.

Art. 5.32 TRATTAMENTO SUPERFICIALE CON MISCELA FLUIDA DI POLVERE DI ROCCIA ASFALTICA

La miscela fluida di polvere di roccia asfaltica, normalmente applicata a caldo e prevalentemente per la manutenzione di trattamenti superficiali induriti, ai quali l'olio ridona plasticità, può anche essere usata per trattamenti di prima mano su massicciate piuttosto chiuse.

In questi trattamenti la polvere asfaltica viene mescolata con olio del secondo tipo indicato all'articolo "*Trattamenti Superficiali a Freddo per Applicazione su Nuove Massicciate*", ovvero con leganti provenienti da rocce asfaltiche o scisti bituminosi o dai grezzi di petrolio, o dei catrami, aventi determinate caratteristiche in proporzioni tali da fare miscela fluida con polvere asfaltica, mediante una parte in peso di legante con 2,5 a 3,5 parti di polvere asfaltica; la miscela fluida viene preferibilmente stesa nelle strade a caldo, in quantità di circa 3 kg di miscela per m² per la prima mano, e poi subito saturata con graniglia o ghiaino della pezzatura da 8 a 15 mm in ragione da 10 a 13 litri per m² ed il manto viene cilindrato con rullo a motore da 8 a 10 tonnellate.

Con tale sistema si prescinde sia dall'umettamento preliminare della superficie carrabile, sia dall'oleatura della graniglia.

Quando la miscela sia formata con leganti bituminosi o catramosi per la stesa, si adopereranno apposite macchine mescolatrici e spruzzatrici ad aria compressa.

La miscela dovrà essere sparsa ad una temperatura compresa fra 120 °C e 130 °C, se si adopereranno leganti bituminosi o catramosi, e fra 70 °C e 80 °C, se si useranno olii del secondo tipo indicato all'articolo "*Trattamenti Superficiali a Freddo per Applicazione su Nuove Massicciate*". Per applicazioni di seconda mano si impiegheranno circa 2 kg di miscela per m².

In caso di impiego di leganti bituminosi o catramosi la strada può essere aperta al traffico non appena ultimata la rullatura. Impiegando olii del secondo tipo indicato all'articolo "*Trattamenti Superficiali a Freddo per Applicazioni su Nuove Massicciate*", conviene attendere 12 ore almeno.

Art. 5.33 STRATI DI COLLEGAMENTO (BINDER) E DI USURA

Descrizione

La parte superiore della sovrastruttura stradale sarà, in generale, costituita da un doppio strato di conglomerato bituminoso steso a caldo, e precisamente: da uno strato inferiore di collegamento (binder) e da uno strato superiore di usura, secondo quanto stabilito dalla Direzione dei Lavori.

Il conglomerato per ambedue gli strati sarà costituito da una miscela di pietrischetti, graniglie, sabbie ed additivi, secondo CNR, fascicolo IV/1953, mescolati con bitume a caldo, e verrà steso in opera mediante macchina vibrofinitrice e compattato con rulli gommati e metallici lisci.

I conglomerati durante la loro stesa non devono presentare nella loro miscela alcun tipo di elementi litoidi, anche isolati, di caratteristiche fragili o non conformi alle presenti prescrizioni del presente capitolato, in caso contrario a sua discrezione la Direzione dei Lavori accetterà il materiale o provvederà ad ordinare all'Appaltatore il rifacimento degli strati non ritenuti idonei.

Materiali inerti

Per il prelevamento dei campioni destinati alle prove di controllo dei requisiti di accettazione così come per le modalità di esecuzione delle prove stesse, valgono le prescrizioni contenute nel fascicolo IV delle Norme C.N.R. 1953, con l'avvertenza che la prova per la determinazione della perdita in peso sarà fatta con il metodo Los Angeles secondo le norme del B.U. C.N.R. n° 34 (28.03.1973) anziché con il metodo Deval.

L'aggregato grosso (pietrischetti e graniglie) dovrà essere ottenuto per frantumazione ed essere ottenuto da elementi sani, duri, durevoli, approssimativamente poliedrici, con spigoli vivi a superficie ruvida, puliti ed esenti da polvere o da materiali estranei.

L'aggregato grosso sarà costituito da pietrischetti e graniglie che potranno anche essere di provenienza o natura petrografica diversa, purché alle prove appresso elencate, eseguite su campioni rispondenti alla miscela che si intende formare, risponda ai seguenti requisiti.

Per strati di collegamento

- perdita in peso alla prova Los Angeles eseguita sulle singole pezzature secondo le Norme ASTM C 131 - AASHTO T 96, inferiore al 25%;
- indice dei vuoti delle singole pezzature, secondo CNR, fascicolo IV/1953, inferiore a 0.80;
- coefficiente di imbibizione, secondo CNR, fascicolo IV/1953, inferiore a 0.015;
- materiale non idrofilo, secondo CNR, fascicolo IV/1953.

Nel caso che si preveda di assoggettare al traffico lo strato di collegamento in periodi umidi o invernali, la perdita in peso per scuotimento sarà limitata allo 0.5%.

Per strati di usura

- perdita in peso alla prova Los Angeles eseguito sulle singole pezzature secondo le norme ASTM C 131 - AASHTO T 96, inferiore od uguale al 20%;
- almeno un 30% in peso del materiale dell'intera miscela deve provenire da frantumazione di rocce che presentino un coefficiente di frantumazione minore di 100 e resistenza compressione, secondo tutte le giaciture, non inferiore a 140 N/mm², nonché resistenza all'usura minima di 0.6;
- indice dei vuoti delle singole pezzature, secondo CNR, fascicolo IV/1953, inferiore a 0.85;
- coefficiente di imbibizione, secondo CNR, fascicolo IV/1953 inferiore a 0.015;
- materiale non idrofilo, secondo CNR, fascicolo IV/1953, con limitazione per la perdita in peso allo 0.5%.

In ogni caso i pietrischi e le graniglie dovranno essere costituiti da elementi sani, duri, durevoli, approssimativamente poliedrici, con spigoli vivi, a superficie ruvida, puliti ed esenti da polvere e da materiali estranei.

L'aggregato fino sarà costituito in ogni caso da sabbia naturale o di frantumazione che dovranno in particolare soddisfare ai seguenti requisiti:

- equivalente in sabbia determinato con la prova AASHTO T 176 non inferiore al 55%;
- materiale non idrofilo, secondo CNR, fascicolo IV/1953 con le limitazioni indicate per l'aggregato grosso.

Nel caso non fosse possibile reperire il materiale della pezzatura 2- 5 mm necessario per la prova, la stessa dovrà essere eseguita secondo le modalità della prova Riedel-Weber con concentrazione non inferiore a 6.

Gli additivi minerali (fillers) saranno costituiti da polvere di rocce preferibilmente calcaree o da cemento, calce idrata, calce idraulica, polvere di asfalto e dovranno risultare alla setacciatura per via secca interamente passanti al setaccio n. 30 ASTM e per almeno il 65% al setaccio n° 200 ASTM.

Per lo strato di usura, richiesta della Direzione dei Lavori il filler potrà essere costituito da polvere di roccia asfaltica contenente il 6-8% di bitume ed alta percentuale di asfalteni con penetrazione Dow a 25° C inferiore a 150 dmm.

Per fillers diversi da quelli sopra indicati è richiesta la preventiva approvazione della Direzione dei Lavori in base a prove e ricerche di laboratorio.

Legante

Il bitume per gli strati di collegamento e di usura dovrà essere preferibilmente di penetrazione 60-70 salvo diverso avviso della Direzione dei Lavori in relazione alle condizioni locali e stagionali e dovrà rispondere agli stessi requisiti indicati per il conglomerato bituminoso di base.

Miscela

1) Strato di collegamento (BINDER).

La miscela degli aggregati da adottarsi per lo strato di collegamento dovrà avere una composizione granulometrica contenuta nel seguente fuso:

Serie crivelli e setacci UNI	Miscela passante: % totale in peso
Crivello 25	100
Crivello 15	65 - 100

Crivello 10	50 - 80
Crivello 5	30 - 60
Crivello 2	20 - 45
Crivello 0.4	7 - 25
Crivello 0.18	5 - 15
Crivello 0.075	4 - 8

Il tenore di bitume dovrà essere compreso tra il 4.5% e il 5.5% riferito al peso totale degli aggregati. Esso dovrà comunque essere il minimo che consenta il raggiungimento dei valori di stabilità Marshall e compattezza di seguito riportati (UNI EN 12697-34).

Il conglomerato bituminoso dovrà avere i seguenti requisiti:

- il valore della stabilità Marshall eseguita a 60°C su provini costipati con 75 colpi di maglio per faccia, dovrà non risultare inferiore a 900 kg. (950 kg. per conglomerati Confezionati con bitume mod.); inoltre il valore della rigidità Marshall cioè il rapporto tra la stabilità misurata in kg. e lo scorrimento misurato in mm., dovrà essere superiore a 300;
- gli stessi provini per i quali viene determinata la stabilità Marshall dovranno presentare una percentuale di vuoti residui compresi fra il 3% ed il 7%.

La prova Marshall eseguita su provini che abbiano subito un periodo di immersione in acqua distillata per 15 giorni, dovrà dare un valore di stabilità non inferiore al 75% di quello precedentemente indicato.

Riguardo alle misure di stabilità e rigidità, sia per i conglomerati bituminosi di usura che per quelli tipo Binder, valgono le stesse prescrizioni indicate per il conglomerato di base.

2) *Strato di usura.*

La miscela degli aggregati da adottarsi per lo strato di usura dovrà avere una composizione granulometrica contenuta nel seguente fuso:

Serie crivelli e setacci UNI	Miscela passante: % totale in peso
Crivello 15	100
Crivello 10	70 - 100
Crivello 5	43 - 67
Crivello 2	25 - 45
Crivello 0.4	12 - 24
Crivello 0018	7 - 15
Crivello 0.075	6 - 11

Il tenore di bitume dovrà essere compreso tra il 5.0% e il 6.5% riferito al peso totale degli aggregati.

Il coefficiente di riempimento con bitume dei vuoti intergranulari della miscela addensata non dovrà superare l'80%; il contenuto di bitume della miscela dovrà comunque essere il minimo che consente il raggiungimento dei valori di stabilità Marshall e compattezza di seguito riportata (UNI EN 12697-34).

Il conglomerato dovrà avere i seguenti requisiti:

- a) resistenza meccanica elevatissima, cioè capacità di sopportare senza deformazioni permanenti le sollecitazioni trasmesse dalle ruote dei veicoli sia in fase dinamica che statica, anche sotto le più alte temperature estive, e sufficiente flessibilità per poter seguire sotto gli stessi carichi qualunque assestamento eventuale del sottofondo anche a lunga scadenza; il valore della stabilità Marshall - Prova B.U. CNR n. 30 (15 marzo 1973) eseguita a 60°C su provini costipati con 75 colpi di maglio per faccia, dovrà non risultare inferiore a 1000 kg. (1050 kg. per conglomerato confezionato con bitume mod.); inoltre il valore della rigidità Marshall, cioè il rapporto tra la stabilità misurata in kg. e lo scorrimento misurato in mm., dovrà essere superiore a 300.

La percentuale dei vuoti dei provini Marshall, sempre nelle condizioni di impiego prescelte, deve essere compresa tra il 3% e il 6%.

La prova Marshall eseguita su provini che abbiano subito un periodo di immersione in acqua distillata per 15 giorni, dovrà dare un valore di stabilità non inferiore al 75% di quello precedentemente indicato;

- b) elevatissima resistenza all'usura superficiale;
- c) sufficiente ruvidezza della superficie tale da non renderla scivolosa;
- d) grande compattezza:
il volume dei vuoti residui a rullatura terminata dovrà essere compreso tra il 4% e 8%.

Formazione e confezione degli impasti

Il conglomerato sarà confezionato mediante impianti fissi autorizzati, di idonee caratteristiche, mantenuti sempre perfettamente funzionanti in ogni loro parte.

La produzione di ciascun impianto non dovrà essere spinta oltre la sua potenzialità per garantire il perfetto essiccamento, l'uniforme riscaldamento della miscela ed una perfetta vagliatura che assicuri una idonea riclassificazione delle singole classi degli aggregati; resta pertanto escluso l'uso dell'impianto a scarico diretto.

L'impianto dovrà comunque garantire uniformità di produzione ed essere in grado di realizzare miscele del tutto rispondenti a quelle di progetto.

Il dosaggio dei componenti della miscela dovrà essere eseguito a peso mediante idonea apparecchiatura la cui efficienza dovrà essere costantemente controllata.

Ogni impianto dovrà assicurare il riscaldamento del bitume alla temperatura richiesta ed a viscosità uniforme fino al momento della miscelazione nonché il perfetto dosaggio sia del bitume che dell'additivo.

La zona destinata all'ammannimento degli inerti sarà preventivamente, e convenientemente sistemata per annullare la presenza di sostanze argillose e ristagni di acqua che possano compromettere la pulizia degli aggregati.

Inoltre i cumuli delle diverse classi dovranno essere nettamente separati tra di loro e l'operazione di rifornimento nei predosatori eseguita con la massima cura.

Si farà uso di almeno 4 classi di aggregati con predosatori in numero corrispondente alle classi impiegate.

Il tempo di miscelazione effettiva, che, con i limiti di temperatura indicati per il legante e gli aggregati, non dovrà essere inferiore a 25 secondi.

La temperatura degli aggregati all'atto della mescolazione dovrà essere compresa tra 150°C e 170°C, e quella del legante tra 150°C e 180°C, salvo diverse disposizioni della Direzione dei Lavori in rapporto al tipo di bitume impiegato e alle indicazioni tecniche del fornitore.

Per la verifica delle suddette temperature, gli essiccatori, le caldaie e le tramogge degli impianti dovranno essere muniti di termometri fissi perfettamente funzionanti e periodicamente tarati.

L'umidità degli aggregati all'uscita dell'essiccatore non dovrà di norma superare lo 0,5%.

Attivanti l'adesione

Nella confezione dei conglomerati bituminosi dei vari strati potranno essere impiegate speciali sostanze chimiche attivanti l'adesione bitume-aggregato ("dopes" di adesività).

Esse saranno impiegate negli strati di base e di collegamento, mentre per quello di usura lo saranno ad esclusivo giudizio della Direzione dei Lavori quando la zona di impiego del conglomerato, in relazione alla sua posizione geografica rispetto agli impianti di produzione, è tanto distante da non assicurare, in relazione al tempo di trasporto del materiale, la temperatura di 130°C richiesta all'atto della stesa.

Si avrà cura di scegliere tra i prodotti in commercio quello che sulla base di prove comparative effettuate avrà dato i migliori risultati, e che conservi le proprie caratteristiche chimiche anche se sottoposto a temperature elevate e prolungate.

Il dosaggio sarà variabile in funzione del tipo di prodotto tra lo 0.3% e lo 0.6% rispetto al peso del bitume.

Tutte le scelte e le procedure di utilizzo dovranno essere approvate preventivamente dalla Direzione dei Lavori.

Tutti i prodotti e/o materiali impiegati, qualora possano essere dotati di marcatura CE secondo la normativa tecnica vigente, dovranno essere muniti di tale marchio.

Art. 5.34 COMPATTAZIONE DEI CONGLOMERATI BITUMINOSI

La compattazione è il trattamento necessario per ridurre il contenuto di vuoti nella miscela di conglomerato bituminoso e conferire migliori capacità portanti al manto stradale. L'adesione tra strisciate contigue e tra strati adiacenti deve creare una struttura compatta senza soluzione di continuità, una migliore distribuzione dei carichi e un incremento della vita utile della strada.

Il grado di compattazione a cui rendere soggetto un conglomerato bituminoso dipende dalla sua

compattabilità ai sensi della norma UNI EN 12697-10, o proprietà quali:

- tipo di miscela;
- temperatura della miscela;
- curva granulometrica;
- tipo e quantità di legante;
- condizioni meteo-climatiche durante la posa (es. temperatura, vento);
- spessore dello strato.

La compattazione potrà essere **statica** (se avviene esercitando sullo strato il solo peso proprio del rullo - forza verticale) o **dinamica** (se avviene con masse eccentriche che sfruttano vibrazioni e/o oscillazioni con impulsi verticali e orizzontali. La categoria di rulli dinamici più frequentemente utilizzata è quella che opera tramite vibrazioni).

L'ampiezza è la misura dello spostamento del tamburo del rullo vibrante/oscillante dalla posizione iniziale, durante la compattazione. In caso di rulli a vibrazione, il tamburo si sposta verso l'alto e verso il basso. In caso di rullo ad oscillazione, l'ampiezza indica di quanto si sposta il tamburo avanti e indietro.

In linea generale l'ampiezza necessaria è direttamente proporzionale allo spessore dello strato da compattare, per evitare fenomeni di sovracompattazione che possono ridurre anziché aumentare l'addensamento dello strato.

Regole di base per la compattazione e stesa dei conglomerati bituminosi

La preparazione e l'esecuzione della compattazione con il rullo deve essere sempre considerata in rapporto al tipo di miscela, alle condizioni del cantiere ed alle condizioni meteorologiche.

Il numero necessario di passate dipende dai seguenti fattori:

- tipo e peso dei rulli;
- velocità del rullo;
- spessore di stesa;
- temperatura della miscela/condizioni atmosferiche;
- compatibilità della miscela;
- pre-compattazione tramite vibrofinitrice;
- stabilità del sottofondo.

Non è possibile fornire un dato numerico assoluto relativo al numero di passate senza conoscere questi parametri.

La velocità tipica del rullo per tutti i tipi di conglomerato bituminoso è compresa tra i 3 e i 6 km/h. In caso di velocità troppo elevata vi è il rischio di formazione di ondulazioni, specialmente utilizzando la vibrazione (effetto corrugato). Viceversa, in caso di velocità troppo bassa vi è un elevato rischio di formazione di ondulazioni a causa del movimento dello sterzo e di deformazione durante la compattazione per vibrazione.

La temperatura ideale per la compattazione del conglomerato è compresa tra 100 e 140 °C.

In questo range la maggior parte delle miscele bituminose può essere compattata tramite vibrazione e oscillazione. A temperature più elevate, essendo il materiale più molle e lavorabile si potrà utilizzare la compattazione dinamica con cautela, per evitare spostamento o segregazione del materiale. Pertanto, in certe circostanze (es. con conglomerato bituminoso avente bassa stabilità) e in presenza di temperature superiori a 140°C potrà essere imposta l'esecuzione della compattazione in modo statico. Viceversa, a temperature inferiori a 100°C (quando il materiale risulta molto viscoso e meno lavorabile), la compattazione potrà essere imposta solo per oscillazione o in modo statico, per evitare la frantumazione degli aggregati.

È comunque sempre raccomandabile che la compattazione sia completata a temperature comprese tra 80 e 100 °C.

In proposito, l'appaltatore dovrà osservare scrupolosamente le eventuali indicazioni di progetto e/o della Direzione lavori.

Modalità di compattazione in funzione dello strato di conglomerato

	Base	Binder	Usura	Drenante	Microtappeto
Rullo	Rulli pesanti	Rulli medi	Rulli medi	Rulli leggeri e medi	Rulli medi

Ampiezza	Iniziare con ampiezza elevata	Ampiezza elevata	Bassa ampiezza	Bassa ampiezza	Nessuna
Passate	n. da medio a elevato di passate	n. medio di passate	n. medio di passate	n. medio-basso di passate	n. basso di passate
Compattazione	Vibrazione e oscillazione	Vibrazione e oscillazione	Vibrazione e oscillazione	Statica o vibrazione	Solo per oscillazione o statica
Note particolari	In caso di conglomerato a bassa stabilità, compattare staticamente le prime due passate.	Materiale sensibile allo spostamento. Evitare basse velocità. Evitare temperature eccessive. In caso di conglomerato a bassa stabilità, compattare staticamente nelle prime due passate.	Evitare basse velocità. Evitare temperature eccessive. In caso di conglomerato a bassa stabilità, compattare staticamente le prime due passate.	Evitare temperature eccessive, per evitare il trascinamento del bitume verso l'alto. Solo un basso numero di passate con vibrazione.	Usando la vibrazione, si formerebbero ondulazioni. Oscillazione in una sola direzione (verso la vibrofinitrice).

Art. 5.35

STRATO DI USURA IN CONGLOMERATO BITUMINOSO DRENANTE - FONOASSORBENTE

Lo strato di usura drenante e/o fonoassorbente è costituito da una miscela di pietrischetti frantumati, poca sabbia e filler, impastato a caldo con bitume modificato. Avrà come finalità la maggiore aderenza in caso di pioggia e l'abbattimento del rumore prodotto dal rotolamento del pneumatico sulla strada.

Materiali inerti

Il prelievo dei campioni di materiali inerti, per il controllo dei requisiti di accettazione appresso indicati, verrà effettuato secondo le norme C.N.R., Capitolo II del fascicolo 4/1953.

Per il prelevamento dei campioni destinati alle prove di controllo dei requisiti di accettazione, così come per le modalità di esecuzione delle prove stesse, valgono le prescrizioni contenute nel fascicolo C.N.R. B.U n. 93 (11-7-1983). L'aggregato grosso dovrà essere ottenuto per frantumazione ed essere costituito da elementi sani, duri, durevoli, poliedrici, con spigoli vivi, a superficie ruvida, puliti ed esenti da polvere o da materiali estranei.

L'aggregato grosso sarà costituito da materiali che potranno anche essere di provenienza o natura petrografica diversa, purché alle prove appresso elencate, eseguite su campioni rispondenti alla miscela che si intende formare, risponda ai seguenti requisiti:

- il materiale deve provenire da frantumazione di rocce silicee eruttivo magmatiche;
- perdita in peso alla prova Los Angeles eseguita sulle singole pezzature (C.N.R. 34/1973), inferiore od uguale al 18%;
- coefficiente di levigabilità accelerata (C.N.R. 140), maggiore di 0,40;
- coefficiente di forma maggiore di 0,15;
- coefficiente di appiattimento (AFNOR P 18-561) per ogni classe di aggregati, minore di 10;
- coefficiente di imbibizione (C.N.R. 4/1953), inferiore a 0,015;
- materiale non idrofilo (C.N.R. 4/1953), con limitazione per la perdita in peso allo 0,7%.

L'aggregato fino sarà costituito da sabbie di frantumazione che dovranno soddisfare ai requisiti dell'Art. 5 delle norme C.N.R. fascicolo n. 4 del 1953 ed in particolare:

- equivalente in sabbia (C.N.R. 27/1972), maggiore di 70.

Gli additivi minerali (fillers) saranno costituiti da polvere di rocce preferibilmente calcaree o da cemento, calce idrata, calce idraulica e dovranno risultare alla setacciatura per via secca per il 100% al setaccio n. 40 ASTM, per almeno il 90% al setaccio n. 80 ASTM e per almeno il 70% al setaccio n. 200 ASTM. Per fillers diversi da quelli sopra indicati è richiesta la preventiva approvazione della Direzione dei Lavori in base a prove e ricerche di laboratorio.

Miscela

Conglomerato bituminoso di tipo drenante per strati di usura sarà costituito da una miscela di pietrischetti frantumati di 1' Cat. (coeff. Levigabilità CLA > 0,44; perdita Los Angeles-CNR.BU.34/73 < 20%); sabbie granite (equivalente in sabbia sulla miscela CNR.BU.27/72 > 70) e bitume di tipo "E" od "F" in quantità tra il 5 ed il

6% del peso degli aggregati. Il conglomerato potrà disporsi lungo fusi differenziati con passante totale dal crivello 20 al 10 a seconda delle caratteristiche di drenabilità desiderate, secondo le prescrizioni di contratto e della Direzione dei Lavori. Di massima il fuso ad eccellente drenaggio avrà percentuale di vuoti dal 16 al 18%, mentre gli altri fusi dal 14 al 16%. La stabilità Marshall (prova CNR.BU30/73) sarà non inferiore a 500 kg per il conglomerato a massima permeabilità e 600 per quelli a maggiore resistenza.

Il valore della rigidità Marshall (rapporto tra la stabilità in kg e lo scorrimento in mm) dovrà essere >200 per il fuso a massima permeabilità e 250 per gli altri.

La resistenza a trazione indiretta dovrà essere compresa tra 0,7 a 1,1 N/mm² a 10 °C e tra 0,12 e 0,2 N/mm² a 40 °C; il coefficiente di trazione indiretta sarà corrispondentemente > 55 e > 12 N/mm².

La stesa in opera avrà le stesse norme dei conglomerati tradizionali, salvo temperatura di costipamento che sarà compresa tra 140 e 150 °C. A compattamento effettuato la capacità drenante, controllata con permeametro a colonna d'acqua da 250 mm su area di 154 cm² e spessore di pavimentazione tra 4 e 5 cm, dovrà essere maggiore di 12 dmc/min per il fuso a massima capacità drenante ed 8 dmc per gli altri.

Controllo della fonoassorbenza

La Direzione dei Lavori si riserva la facoltà di verificare la fonoassorbenza della pavimentazione mediante il controllo di miscele con il metodo a onde stazionarie, utilizzando un'attrezzatura standard definita "tubo di Kundt"; la verifica sarà effettuata su carote di 100 mm di diametro prelevate in sito dopo cinque mesi dalla stesa del conglomerato.

In questo caso il coefficiente di fonoassorbimento "a", in funzione della frequenza, in condizioni di incidenza normale dovrà essere maggiore dei valori riportati nella tabella.

Frequenza (Hz)	Coefficiente di fono-assorbimento (a)
400 - 630	> 0.15
800 - 1600	> 0.30
2000 - 2500	> 0.15

Tutti i prodotti e/o materiali impiegati, qualora possano essere dotati di marcatura CE secondo la normativa tecnica vigente, dovranno essere muniti di tale marchio.

Art. 5.36

STRATO DI USURA CON GRANULATO DI CONGLOMERATO BITUMINOSO (FRESATO)

Lo strato di usura composto da granulato (o fresato) di conglomerato bituminoso è costituito da una miscela di materiali originati da un'attività di demolizione o fresatura del manto stradale asfaltato.

Tale attività, disciplinata dal d.m. 69/2018 in attuazione dell'articolo 184-ter del d.lgs. 152/2006, è consentita nei limiti previsti dalle citate norme.

In particolare il conglomerato bituminoso cesserà di essere qualificato come rifiuto (per tale intendendosi il rifiuto costituito dalla miscela di inerti e leganti bituminosi identificata con il codice CER 17.03.02) qualora soddisfatti tutti i seguenti criteri:

- a) è utilizzabile per gli scopi specifici di cui alla parte a) dell'Allegato 1 del dm 69/2018;
- b) risponde agli standard previsti dalle norme UNI EN 13108-8 (serie da 1-7) o UNI EN 13242 in funzione dello scopo specifico previsto;
- c) risulta conforme alle specifiche di cui alla parte b) dell'Allegato 1.

In tal caso potrà essere riutilizzato come componente:

- per le miscele bituminose prodotte con un sistema di miscelazione a caldo nel rispetto della norma UNI EN 13108 (serie da 1-7);
- per le miscele bituminose prodotte con un sistema di miscelazione a freddo;
- per la produzione di aggregati per materiali non legati e legati con leganti idraulici per l'impiego nella costruzione di strade, in conformità alla norma armonizzata UNI EN 13242, ad esclusione dei recuperi ambientali.

Art. 5.37

TAPPETO D'USURA IN CONGLOMERATO BITUMINOSO COLORATO

Descrizione

Un conglomerato bituminoso, confezionato con un legante neutro, permette di ottenere una pavimentazione avente un aspetto naturale ed architettonico, un elevato valore ambientale (strade urbane,

zone pedonali, marciapiedi, strade private, piste ciclabili, parcheggi, campi sportivi ecc.), migliorando la sicurezza del traffico in zone a rischio (aree di sosta, incroci, corsie di emergenza, ecc.) e la visibilità della superficie stradale (gallerie, ecc.).

Aggregati

L'aggregato grosso, con dimensioni (frazione > 4mm) deve essere costituito da elementi ottenuti dalla frantumazione di rocce lapidee, da elementi naturali tondeggianti, da elementi naturali tondeggianti frantumati, da elementi naturali a spigoli vivi. Tali elementi potranno essere di provenienza o natura petrografia diversa purché, per ogni tipologia, risultino soddisfatti i requisiti indicati nella seguente tabella:

Prova	Valore	Norma
Coefficiente Los Angeles	≤ 24 %	CNR 34/73
Quantità di frantumato	100 %	\

Gli inerti dovranno essere di provenienza o natura petrografia tale da garantire le colorazioni richieste in fase di progetto.

La percentuale delle sabbie derivanti da frantumazione, che costituiscono parte dell'aggregato fino (frazione < 4mm), viene di volta in volta stabilita dalla Direzione dei Lavori. Non deve comunque essere inferiore al 70%. La restante parte è costituita da sabbie naturali di fiume.

Prova	Valore	Norma
Equivalente in sabbia	≥ 65 %	CNR 27/72

Additivo minerale

Qualora l'additivo minerale, proveniente dagli aggregati utilizzati per comporre la miscela di aggregati, dovrà essere integrato con dell'additivo derivante dalla macinazione di rocce e deve essere preferibilmente costituito da cemento o carbonato di calcio. L'additivo di integrazione dovrà soddisfare le seguenti specifiche.

Prova	Valore	Norma
Potere rigidificante - rapporto	1,2 ÷ 1,8	CNR 122/88
Passante in peso per via		
Setaccio UNI 0.4 mm	100 %	CNR 75/80 *
Setaccio UNI 0.18 mm	100 %	CNR 75/80 *
Setaccio UNI 0.075 mm	85 %	CNR 75/80 *

Legante

Come legante, dovrà essere utilizzato un legante neutro. La quantità di legante sul peso totale degli inerti, dovrà essere compreso tra il 5% ÷ 6 % ± 0,25, in relazione alla curva granulometrica utilizzata.

Il legante è composto da due fasi, una solida ed una liquida. La fase solida va aggiunta per prima e richiede almeno 20 sec. di miscelazione con gli inerti caldi, dopodiché si aggiunge la fase liquida e si lascia miscelare per non meno di 20 sec.

Prova	Valore	Norma
Specifiche tecniche	Standard	Valori
Penetrazione a 25 °C	ASTM D 5	55 - 75
Punto di rammollimento °C	ASTM D 36	55 - 65
Punto Fraa °C	EN 12593	≤ - 12
Viscosità dinamica a 160 °C	EN 13702-2	0,20 - 0,60

Miscela

La miscela di aggregati lapidei dovrà presentare salvo differente richiesta della Direzioni dei Lavori, una composizione granulometrica compresa all'interno dei due fusi di riferimento indicati nella seguente tabella:

STRATO DI USURA LEGANTE NEUTRO	
<i>Serie crivelli e setacci UNI</i>	<i>% Passante</i>
Setaccio 15	100
Setaccio 10	70 - 90
Setaccio 5	40 - 60
Setaccio 2	25 - 38
Setaccio 0.4	10 - 20
Setaccio 0.18	8 - 15
Setaccio 0.075	6 - 10

Il conglomerato confezionato dovrà garantire i seguenti requisiti:

Prova	Valore	Norma
Stabilità Marshall	≥ 900 daN	CNR 30/73
Stabilità Marshall Stabilità/Scorrimento	≥ 300	CNR 30/73
Scorrimento Marshall	2mm. ÷ 5	CNR 30/73
Vuoti residui	3% ÷ 6 %	CNR 39/73
Stabilità Marshall dopo 7 gg. di immersione in acqua	≥ 75%*	CNR 149/92

* il valore deve essere inteso rispetto la prova Marshall tradizionale

Confezionamento dei conglomerati bituminosi

Devono essere utilizzati impianti fissi, automatizzati e di tipo discontinuo, approvati dalla Direzione dei Lavori, d'idonee caratteristiche, mantenuti perfettamente funzionanti con una costante e mirata manutenzione.

L'impianto deve essere di potenzialità produttiva proporzionata alle esigenze di produzione, deve inoltre garantire uniformità del prodotto ed essere in grado di produrre miscele rispondenti alle specifiche del progetto. L'Appaltatore dovrà avere un approvvigionamento costante e monitorato di tutti i materiali necessari.

La temperatura di stoccaggio degli aggregati lapidei al momento della miscelazione deve essere garantita (compresa tra i 130°C e i 150°C). Dopo che è avvenuto lo scarico degli aggregati nel mescolatore, dovrà essere aggiunto il legante neutro.

L'immissione del legante neutro deve avvenire mediante dispositivi meccanici servo assistiti collegati all'impianto di produzione, in modo tale da garantire con precisione la quantità prevista, anche in presenza di variazioni della quantità della miscela prodotta. Qualora non fosse possibile disporre l'impianto di un sistema automatizzato, sarà possibile aggiungere il legante manualmente attraverso lo sportello del mescolatore all'impianto, solo dopo approvazione da parte della Direzione dei Lavori.

La produzione del conglomerato bituminoso neutro dovrà avvenire rispettando lo schema seguente:

1. scarico degli inerti nel mescolatore,
2. aggiunta della quantità prestabilita di legante neutro (fase solida),
3. lasciare mescolare per non meno di 20",
4. aggiunta della quantità prestabilita di legante neutro (fase liquida),
5. lasciare mescolare per non meno di 20",
6. scaricare il conglomerato.

Risulta molto importante, prima di iniziare la produzione del conglomerato neutro, pulire al meglio il mescolatore ed il silos di stoccaggio dalle tracce di bitume nero che potrebbero in qualche modo inquinare il colore neutro finale del conglomerato. Tale pulizia può essere eseguita effettuando alcune mescole utilizzando esclusivamente gli inerti caldi senza l'aggiunta di nessun tipo di legante, sino a quando gli inerti che escono dal mescolatore risultano perfettamente puliti.

Tutti i prodotti e/o materiali impiegati, qualora possano essere dotati di marcatura CE secondo la normativa tecnica vigente, dovranno essere muniti di tale marchio.

Art. 5.38

STRATO IN CONGLOMERATO BITUMINOSO DI USURA ANTISDRUCCIOLO SMA (SPLITTMASTIX ASPHALT)

Descrizione

Il conglomerato bituminoso di usura antisdrucchio SMA è costituito da una miscela di pietrischetti, graniglie, frantumati, sabbie di sola frantumazione e additivo (filler) impastato a caldo in appositi impianti con bitume modificato e talvolta con aggiunta di fibre organiche o minerali.

Il conglomerato, chiuso e totalmente impermeabile agli strati sottostanti, viene proposto in alternativa al drenante fonoassorbente per le maggiori possibilità di applicazione e per la più semplice manutenzione. E' composto da una curva abbastanza discontinua i cui vuoti vengono riempiti da un mastice di bitume modificato, filler e fibre organiche come la cellulosa, che gli conferiscono elevate proprietà meccaniche, una forte resistenza all'invecchiamento e un aspetto superficiale alquanto rugoso.

Esso è steso in opera mediante macchina vibrofinitrice e compattato con rulli lisci.

Scopo della curva di tipo SMA è di realizzare un conglomerato per conseguire due obiettivi specifici:

- migliorare l'aderenza in condizioni di asciutto e in caso di pioggia;
- ridurre l'inquinamento acustico (prodotto dal rotolamento del pneumatico sulla strada);
- impermeabilizzare e proteggere completamente lo strato o la struttura sottostante.

Il piano di posa dovrà essere impermeabile ed avere una pendenza trasversale sufficiente per assicurare il drenaggio superficiale dell'acqua e lo scarico nelle cunette o scivoli laterali.

A tale scopo lo spessore finito dovrà essere di 3 - 4 cm.

Materiali inerti

Gli inerti impiegati nella confezione dell'asfalto antisdrucchio SMA dovranno essere costituiti da elementi sani, duri di forma poliedrica, puliti, esenti da polvere e da materiali estranei e soddisfare le prescrizioni emanate dal CNR -BU n. 139/1992.

L'aggregato grosso sarà costituito da materiali che potranno anche essere di provenienza o natura petrografica diversa, purché alle prove appresso elencate, eseguite su campioni rispondenti alla miscela che si intende formare, risponda ai seguenti requisiti:

- il materiale deve provenire da frantumazione di rocce silicee eruttivo magmatiche;
- perdita in peso alla prova Los Angeles eseguita sulle singole pezzature (C.N.R. 34/1973), inferiore od uguale al 20%;
- coefficiente di levigabilità accelerata (C.N.R. 140), maggiore di 0,40;
- coefficiente di forma maggiore di 0,15;
- coefficiente di appiattimento (AFNOR P 18-561) per ogni classe di aggregati, minore di 10;
- coefficiente di imbibizione (C.N.R. 4/1953), inferiore a 0,015;
- materiale non idrofilo (C.N.R. 4/1953), con limitazione per la perdita in peso allo 0,7%;

L'aggregato fino sarà costituito da sabbie di frantumazione che dovranno soddisfare ai requisiti dell'Art. 5 delle norme C.N.R. fascicolo n. 4 del 1953 ed in particolare:

- equivalente in sabbia (C.N.R. 27/1972), maggiore di 70.

Gli additivi minerali (fillers) saranno costituiti da polvere di rocce preferibilmente calcaree o da cemento, calce idrata, calce idraulica e dovranno risultare alla setacciatura per via secca per il 100% al setaccio n. 40 ASTM, per almeno il 90% al setaccio n. 80 ASTM e per almeno il 70% al setaccio n. 200 ASTM. Per fillers diversi da quelli sopra indicati è richiesta la preventiva approvazione della Direzione dei Lavori in base a prove e ricerche di laboratorio.

Legante - bitume modificato

Dovranno essere impiegati bitumi modificati mediante l'opportuna additivazione di idonei polimeri al fine di determinare un aumento dell'intervallo di plasticità (riduzione della suscettibilità termica), un aumento dell'adesione ed un aumento della viscosità. La modifica delle proprietà reologiche dovrà inoltre conseguire nei conglomerati bituminosi, una maggiore resistenza alle sollecitazioni ed alla loro ripetizione (comportamento a fatica). Il dosaggio dei polimeri suscettibili di impiego potrà variare a secondo delle condizioni di impiego, della natura degli aggregati e delle caratteristiche del prodotto, tra il 5 e l'8% sul peso del bitume. I tipi, i dosaggi e le condizioni di impiego, dovranno ottenere il preventivo benestare della Direzione dei Lavori. Il legante modificato dovrà essere prodotto in appositi impianti capaci di dosare e

disperdere perfettamente i polimeri nel bitume e dovrà presentare caratteristiche di costanza qualitativa, verificata da laboratori attrezzati. Lo stoccaggio dovrà avvenire in apposito serbatoio riscaldato, coibentato e preventivamente svuotato dal bitume preesistente. Il prelevamento dei campioni di bitume dovrà avvenire secondo la norma EN 58.

Spessore minimo

Lo spessore minimo del tappeto d'usura antisdrucchiolo SMA, dovrà essere almeno pari a 3÷4 cm.

Miscele

Le miscele degli aggregati da adottarsi per lo strato di usura SMA dovranno avere una composizione granulometrica contenuta nei seguenti fusi:

Serie setacci ASTM	Maglie mm	Passante % totali in peso		
		0/15 mm	0/12mm	0/8mm
Setaccio 5/8"	16	100		
Setaccio 1/2"	12,7	95 - 100		
Setaccio 3/8"	9,5	65 - 95	100	
Setaccio 1/4"	6,35	40 - 60	40 - 90	100
Setaccio N° 4	4,76	30 - 50	30 - 55	90 - 100
Setaccio N° 10	2	20 - 30	20 - 30	30 - 40
Setaccio N° 40	0,42	11 - 23	11 - 23	16 - 30
Setaccio N° 80	0,18	9 - 18	9 - 18	11 - 22
Setaccio N° 200	0,075	8 - 13	8 - 13	8 - 13

Il legante bituminoso dovrà essere compreso tra il 6,0% ed il 7,5% riferito al peso totale degli aggregati. Il contenuto di bitume della miscela dovrà comunque essere quello necessario all'ottimizzazione delle caratteristiche di seguito riportate. Il conglomerato dovrà avere i seguenti requisiti:

- resistenza meccanica tale da sopportare senza deformazioni permanenti le sollecitazioni trasmesse dalle ruote dei veicoli sia in fase dinamica che statica, anche sotto le più alte temperature estive, senza peraltro manifestare comportamenti negativi durante i mesi invernali; il valore della stabilità Marshall (C.N.R. 30-1973) eseguita a 60°C su provini costipati con 75 colpi di maglio per faccia dovrà essere di almeno 800 Kg. Il valore della rigidità Marshall, cioè il rapporto tra stabilità misurata in Kg e lo scorrimento misurato in mm, dovrà essere in ogni caso superiore a 350;
 - la resistenza alla prova di trazione indiretta (C.N.R. B.U. 134) a 25°C di almeno 0,7 N/mm²;
 - la deformazione alla prova di impronta (C.N.R. 136-1991) con punzone da 500 mmq a 60°C dopo 60 minuti, deve essere inferiore a 5 dm m;
 - la percentuale dei vuoti dei provini Marshall deve essere compresa fra 6 e 12%.
 - coefficiente di aderenza trasversale, dopo 15gg di apertura al traffico, (C.N.R. 147- 1992) superiore a 0,55;
 - macrorugosità superficiale (C.N.R. 94-1983) misurata con il metodo di altezza in sabbia superiore a 0,6.
- La temperatura di compattazione dei provini Marshall dovrà essere uguale o superiore a quella di stesa; non dovrà però superare quest'ultima di oltre 10°C.

Posa in opera delle miscele

La miscela bituminosa verrà stesa sul piano finito dopo che sia stata accertata dalla Direzione dei Lavori la rispondenza di quest'ultimo ai requisiti di quota, sagoma, densità e portanza indicati. La posa in opera dei conglomerati bituminosi verrà effettuata a mezzo di macchine vibrofinitrici dei tipi approvati dalla Direzione dei Lavori, in perfetto stato di efficienza e dotate di automatismo di autolivellamento. Le vibrofinitrici dovranno comunque lasciare uno strato finito perfettamente sagomato, privo di sgranamenti, fessurazioni ed esente da difetti dovuti a segregazioni degli elementi litoidi più grossi. Nella stesa si dovrà porre la massima cura alla formazione dei giunti longitudinali preferibilmente ottenuti mediante tempestivo affiancamento di una strisciata alla precedente con l'impiego di 2 o più finitrici. Qualora ciò non sia possibile, il bordo della striscia già realizzata dovrà essere spalmato con emulsione bituminosa per assicurare la saldatura della striscia successiva. Se il bordo risulterà danneggiato o arrotondato si dovrà procedere al taglio verticale con idonea attrezzatura. I giunti trasversali, derivanti dalle interruzioni giornaliere, dovranno essere realizzati sempre previo taglio ed asportazione della parte terminale di azzeramento. La sovrapposizione dei giunti longitudinali tra i vari strati sarà programmata e realizzata in maniera che essi risultino fra di loro sfalsati di almeno cm 20 e non cadano mai in corrispondenza delle 2 fasce della corsia di marcia normalmente

interessata dalle ruote dei veicoli pesanti. Il trasporto del conglomerato dall'impianto di confezione al cantiere di stesa, dovrà avvenire mediante mezzi di trasporto di adeguata portata, efficienti e veloci e comunque sempre dotati di telone di copertura per evitare i raffreddamenti superficiali eccessivi e formazione di crostoni. La temperatura del conglomerato bituminoso all'atto della stesa, controllata immediatamente dietro la finitrice, dovrà risultare in ogni momento non inferiore a 150°C.

Si avrà cura inoltre che la compattazione sia condotta con la metodologia più adeguata per ottenere uniforme addensamento in ogni punto ed evitare fessurazioni e scorrimenti nello strato appena steso. La superficie degli strati dovrà presentarsi priva di irregolarità ed ondulazioni.

Un'asta rettilinea lunga m 4, posta in qualunque direzione sulla superficie finita di ciascuno strato dovrà aderirvi uniformemente. Il tutto nel rispetto degli spessori e delle sagome di progetto.

La stesa dei conglomerati dovrà essere sospesa quando le condizioni meteorologiche generali possono pregiudicare la perfetta riuscita del lavoro. Gli strati eventualmente compromessi dovranno essere immediatamente rimossi e successivamente ricostruiti.

La temperatura esterna non dovrà mai essere inferiore a 5 °C.

Preparazione della superficie stradale

Prima di iniziare la stesa dell'usura antisdrucchiolo SMA, è necessario provvedere ad una accurata pulizia della superficie stradale ed alla stesa di una uniforme mano di attacco, realizzata con bitumi modificati, che avrà lo scopo di garantire un perfetto ancoraggio con la pavimentazione esistente, impermeabilizzarla e prevenire la propagazione delle fessurazioni dalla fondazione allo stato di usura.

L'eventuale eccesso di graniglia o comunque quella non ancorata, dovrà essere asportato mediante motospazzatrice aspirante.

Tutti i prodotti e/o materiali impiegati, qualora possano essere dotati di marcatura CE secondo la normativa tecnica vigente, dovranno essere muniti di tale marchio.

Art. 5.39

SCARIFICAZIONE DI PAVIMENTAZIONI ESISTENTI

Per i tratti di strada già pavimentati sui quali dovrà procedersi a ricarichi o risagomature, l'impresa dovrà dapprima ripulire accuratamente il piano viabile, provvedendo poi alla scarificazione della sovrastruttura esistente adoperando, all'uopo, apposito scarificatore opportunamente trainato e guidato.

La scarificazione sarà spinta fino alla profondità ritenuta necessaria dalla Direzione dei Lavori, provvedendo poi alla successiva vagliatura ed eventuale raccolta in cumuli del materiale riutilizzabile per l'impiego a norma della UNI/TS 11688 e del d.m. 69/2018, su aree di deposito procurate a cura e spese dell'Appaltatore.

Art. 5.40

FRESATURA DI STRATI IN CONGLOMERATO BITUMINOSO CON IDONEE ATTREZZATURE

La fresatura della sovrastruttura per la parte legata a bitume per l'intero spessore o parte di esso dovrà essere effettuata con idonee attrezzature, munite di frese a tamburo, funzionanti a freddo, munite di nastro caricatore per il carico del materiale di risulta.

Sarà facoltà della Direzione dei Lavori accettare eccezionalmente l'impiego di attrezzature tradizionali quali ripper, demolitori, escavatori ecc.

Le attrezzature tutte dovranno essere perfettamente efficienti e funzionanti e di caratteristiche meccaniche, dimensioni e funzionamento approvato preventivamente dalla Direzione dei Lavori.

La superficie del cavo dovrà risultare perfettamente regolare in tutti i punti, priva di residui di strati non completamente fresati che possano compromettere l'aderenza delle nuove stese da porre in opera. L'Impresa si dovrà scrupolosamente attenere agli spessori di demolizione stabiliti dalla Direzione dei Lavori.

Qualora questi dovessero risultare inadeguati e comunque diversi in difetto o in eccesso rispetto all'ordinativo di lavoro, l'impresa è tenuta a darne immediatamente comunicazione al Direttore dei Lavori o ad un suo incaricato che potranno autorizzare la modifica delle quote di fresatura.

Lo spessore della fresatura dovrà essere mantenuto costante in tutti i punti e sarà valutato mediando l'altezza delle due pareti laterali con quella della parte centrale del cavo.

La pulizia del piano di scarifica, nel caso di fresature corticali o subcorticali dovrà essere eseguita con attrezzature munite di spazzole rotanti e/o dispositivo aspirante o simili in grado di dare un piano perfettamente pulito.

Le pareti dei tagli longitudinali dovranno risultare perfettamente verticali e con andamento longitudinale rettilineo e privo di sgretolature.

Sia il piano fresato che le pareti dovranno, prima della posa in opera dei nuovi strati, risultare perfettamente puliti, asciutti e uniformemente rivestiti dalla mano di attacco in legante bituminoso.

La fresatura sarà spinta fino alla profondità ritenuta necessaria dalla Direzione dei Lavori, provvedendo poi alla successiva vagliatura ed eventuale raccolta in cumuli del materiale riutilizzabile per l'impiego a norma della UNI/TS 11688 e del d.m. 69/2018, su aree di deposito procurate a cura e spese dell'Appaltatore.

Art. 5.41

RICOSTRUZIONE DI VECCHIE MASSICCIATE PREVIA SCARIFICAZIONE ED AGGIUNTA DI MATERIALI GRANULOMETRICAMENTE ASSORTITI SECONDO IL "RETREAD PROCESS" CON MISCELA DI LEGANTI BITUMINOSI

Per le strade secondarie a macadam sottoposte a non grande traffico, dotate di buon sottofondo ormai fermo, in luogo di procedersi alla trasformazione a pavimentazione protetta con semplice ricarico cilindrato di materiale lapideo nuovo, là dove non sia facile procurarsi convenientemente buon pietrisco, potrà disporsi di ricostruire la massicciata stradale mediante la scarifica dello strato superiore e l'aggiunta di materiale locale.

Si procederà a tale scopo ad una totale scarificazione profonda, in quelle strade ove esista un'ossatura di sottofondo, sino a raggiungere l'ossatura stessa, senza peraltro intaccarla; in caso contrario la scarificazione deve essere molto superficiale; determinata la natura del materiale di risulta e sminuzzatolo convenientemente con adatto macchinario, dopo provveduto a regolarizzare con livellatrice il profilo trasversale (sagoma stradale), si procederà, ove occorra, all'aggiunta del materiale che si renderà necessario sia per portare lo spessore della nuova pavimentazione alla dimensione voluta (di norma 12 cm prima della compressione), sia per avere un misto granulometrico assortito di dimensioni da 0,05 mm a 70 mm: ciò si ottiene di consueto con semplice "tout venant" di cava, che non dovrà essere argilloso e la cui granulometria sarà fissata in relazione alla deficienza od all'eccesso di materiali litici provenienti dalla scarifica.

Il materiale così approvvigionato sarà sparso sulla strada con idoneo macchinario, innaffiato se il tempo sarà secco, ed erpicato; su di esso si procederà poi allo spandimento di una prima dose di legante (2 kg/m² di idonea emulsione bituminosa al 55% o bitume flussato in ragione di 1 kg/m²). Dopo un nuovo rimescolamento in posto ed erpicatura meccanica si procederà poi allo spandimento di una seconda dose di legante (in ragione di 2 kg/m² di emulsione come sopra o di 1,5 kg/m² di emulsione idonea o di bitume liquido) e si procederà alla copertura con 5-7 litri di pietrischetto della pezzatura da 5 a 10 mm per metro quadrato ed alla successiva cilindatura definitiva, leggera all'inizio e da spingersi a fondo nei giorni successivi secondo l'indurimento della pavimentazione.

Tutti i prodotti e/o materiali impiegati, qualora possano essere dotati di marcatura CE secondo la normativa tecnica vigente, dovranno essere muniti di tale marchio.

Art. 5.42

MANTI CON PIETRISCHETTO BITUMATO A FREDDO MISCELATO A DETRITO DI ROCCIA ASFALTICA

Nelle zone ove sia particolarmente conveniente l'impiego del detrito di roccia asfaltica delle miniere di Ragusa, e purché questo abbia un tenore di bitume non inferiore al 6%, si procederà all'esecuzione dei manti di spessore tale da assicurare una buona consistenza e comunque con un minimo di 5 cm.

Predisposto il pietrischetto e la graniglia ovvero il ghiaino della pezzatura da 5 a 15 mm se ne curerà innanzitutto la bitumatura a freddo mescolando intimamente 1 m³ di esso con 70 kg di emulsione bituminosa. Successivamente si provvederà all'impasto, possibilmente con mezzi meccanici e, in mancanza, con almeno tre palleggiamenti, con detrito di roccia asfaltica nella misura da 0,7 a 0,8 m³ per ogni metro cubo di aggregato litico.

Il conglomerato così ottenuto verrà raccolto in cumuli configurati e verrà lasciato a riposo per non meno di 24 ore.

Si procederà poi alla accurata pulizia della massicciata ed all'umettamento di essa mediante 0,5 kg/m² di emulsione bituminosa: dopo di che si procederà allo spandimento di uno strato di spessore uniforme e perfettamente livellato e sagomato con adatti regoli spessori, procedendo quindi al perfetto costipamento del manto con l'uso di un compressore leggero, preferibilmente tandem, da 4 a 5 tonnellate con almeno 5 passate di rullo.

Qualora non si raggiunga un effetto conveniente, ove la Direzione dei Lavori lo prescriva, si procederà alla formazione di un successivo manto superficiale predisponendo una miscela formata con emulsione

bituminosa e polvere di roccia asfaltica e graniglia o ghiaietto da 3 a 5 mm, queste due ultime parti, polvere asfaltica e graniglia, in quantità eguali, e la si spargerà sulla superficie stradale per uno spessore di almeno \$MANUAL\$ mm comprimendola. Per le strade già trattate nelle quali si debba solo ricostruire il manto superficiale, tale strato potrà raggiungere anche 1,5 cm.

Art. 5.43

TRATTAMENTO DI SEMIPENETRAZIONE CON DUE MANI DI BITUME A CALDO

Preparato il piano stradale con cilindratura a secco nella quale il mosaico superficiale sia sufficientemente aperto, si procederà allo spandimento del bitume riscaldato a 180 °C con innaffiatrici o distributrici a pressione in quantità di 2,5 kg/m² in modo da avere la regolare e compiuta penetrazione nei vuoti della massicciata e l'esatta ed uniforme distribuzione della detta quantità: allo spandimento si provvederà gradualmente ed a successive riprese in modo che il legante sia per intero assorbito.

Mentre il bitume è ancora caldo si procederà allo spargimento uniforme di pietrischetto di elevata durezza, pezzatura da 15 a 20 mm, sino a coprire totalmente il bitume in quantità non inferiore a 20 l/m² provvedendo poi alla cilindratura in modo da ottenere il totale costipamento della massicciata, i cui interstizi dovranno, in definitiva, risultare totalmente riempiti di bitume e chiusi dal pietrischetto.

Ove si manifestassero irregolarità superficiali l'Appaltatore dovrà provvedere ad eliminarle a sue cure e spese con ricarico di pietrischetto e bitume sino alla normale sagoma stradale. Se affiorasse in seguito il bitume, l'Appaltatore sarà tenuto, senz'altro compenso, allo spandimento di graniglia sino a saturazione.

Si procederà in tempo successivo alla spalmatura del manto di usura con 1,2 kg/m² di bitume dato a caldo usando per il ricoprimento 15 l/m² di pietrisco e graniglia della pezzatura da 5 a 15 mm di elevata durezza provenienti da rocce di resistenza alla compressione di almeno 1500 kg/m² e coefficiente di qualità Dèval non inferiore a 14, e provvedendo alla cilindratura sino ad ottenere un manto uniforme.

Art. 5.44

TRATTAMENTO A PENETRAZIONE CON BITUME A CALDO

L'esecuzione del pavimento a penetrazione, o al bitume colato, sarà eseguita solo nei mesi estivi; essa presuppone l'esistenza di un sottofondo, costituito da pietrisco cilindrato dello spessore che sarà prescritto dalla Direzione dei Lavori all'atto esecutivo. Ove il sottofondo sia da costituirsi con ricarico cilindrato all'atto dell'impianto, dovrà essere compensato a parte in base ai rispettivi prezzi unitari. Esso sarà eseguito con le norme precedentemente indicate per le cilindrate, avendo cura di proseguire la compressione meccanica a fondo fino a che la superficie non abbia raggiunto l'esatta sagoma prescritta e si presenti unita ed esente da vuoti, impiegando la necessaria quantità di materiale di saturazione.

Prima di dare inizio alla vera e propria pavimentazione a penetrazione, il detto sottofondo cilindrato, perfettamente prosciugato, dovrà essere ripulito accuratamente in superficie. Si spargerà poi su di esso uno strato di pietrisco molto pulito di qualità dura e resistente, dello spessore uniforme di 10 cm costituito da elementi di dimensione fra 4 e 7 cm, bene assortiti tra loro, ed esenti da polvere o da materie estranee che possano inquinarli, ed aventi gli stessi requisiti dei precedenti articoli, fra i quali coefficiente di Dèval non inferiore a 14.

Si eseguirà quindi una prima cilindratura leggera, senza alcuna aggiunta di materiale di aggregazione, procedendo sempre dai fianchi verso il centro della strada, in modo da serrare sufficientemente fra di loro gli elementi del pietrisco e raggiungere la sagoma superficiale prescritta con monta fra 1/150 e 1/200 della corda, lasciando però i necessari vuoti nell'interno dello strato per la successiva penetrazione del bitume.

Quest'ultimo sarà prima riscaldato ad una temperatura compresa fra i 150 °C e i 180 °C, in adatti apparecchi che permettano il controllo della temperatura stessa, e sarà poi sparso in modo che sia garantita la regolare e completa penetrazione nei vuoti della massicciata e l'esatta uniforme distribuzione della complessiva quantità di 3,5 kg/m². Lo spandimento avverrà uniformemente e gradualmente ed a successive riprese in guisa che il bitume sia completamente assorbito.

Quando l'ultimo bitume affiorante in superficie sia ancora caldo, si procederà allo spandimento il più uniforme possibile di uno strato di minuto pietrisco di pezzatura fra 20 e 25 mm, della qualità più dura e resistente, fino a ricoprire completamente il bitume, riprendendo poi la cilindratura del sottostante strato di pietrisco sino ad ottenere il completo costipamento così che gli interstizi dovranno in definitiva essere completamente riempiti dal bitume e chiusi dal detto minuto pietrisco.

Sarà cura dell'Appaltatore di stabilire il grado di penetrazione del bitume che assicuri la migliore riuscita della pavimentazione; normalmente non maggiore di 60-80 mm nei climi caldi; da 80 a 100 mm nei climi freddi.

Qualora durante e dopo la cilindatura si manifestassero irregolarità superficiali nello strato di pietrisco compresso e penetrato dal bitume, l'Appaltatore dovrà accuratamente eliminarle sovrapponendo altro pietrisco nelle zone depresse e proseguendo la compressione e lo spandimento di bitume minuto e pietrisco fino a raggiungere il necessario grado di regolarità della sagoma stradale.

Ultimata la compressione e la regolarizzazione di sagoma, si procederà allo spandimento di uno strato di bitume a caldo in ragione di 1,2 kg/m² con le modalità precedentemente indicate per i trattamenti superficiali col detto materiale.

Detto spandimento sarà fatto secondo linee normali alla direzione del primo spandimento di bitume e sarà coperto con uno strato di buona graniglia della pezzatura da 5 a 10 mm, in misura di 10 l/m² circa che verrà incorporato nel bitume mediante rullatura con rullo leggero, così da regolarizzare in modo perfetto la sagoma del piano viabile.

Qualora si verificassero in seguito affioramenti di bitume ancora molle, l'Appaltatore provvederà, senza ulteriore compenso, allo spandimento della conveniente quantità di graniglia nelle zone che lo richiedano, procurando che essa abbia ad incorporarsi nel bitume a mezzo di adatta rullatura leggera, in guisa da raggiungere una piena saturazione.

L'Appaltatore sarà obbligato a rifare a tutte sue cure e spese quelle parti della pavimentazione che per qualsiasi causa dessero indizio di cattiva o mediocre riuscita, e cioè dessero luogo ad accentuata deformazione della sagoma stradale ovvero a ripetute abrasioni superficiali, prima del collaudo, anche ove la strada fosse già aperta al traffico.

Art. 5.45

RINFORZI DI ZONE PARTICOLARI MEDIANTE CONGLOMERATI BITUMINOSI, CON PIETRISCHETTI ED EMULSIONI A FREDDO E MANTI CON TAPPETI DI PIETRISCHETTO E GRANIGLIA BITUMINATI A CALDO

Particolarmente per rinforzi di strisce laterali o curve o sistemazione di zone di superfici stradali che in confronto dei correnti trattamenti superficiali ancorati necessitino di un manto più consistente, potrà procedersi all'esecuzione di manti di un certo spessore formati con pietrischetto (o ghiaietto) bitumato con emulsione di bitume al 55%, sufficientemente stabiliti e di notevole viscosità (5 gradi Engler almeno).

Dopo provveduto all'opportuna ripulitura della massiciata cilindrata, previamente consolidata, si spruzzerà su di essa emulsione bituminosa al 55% in quantità non inferiore a 1,5 kg/m² e si stenderà uno strato di pietrischetto o ghiaietto o pietrisco minuto, della pezzatura da 15 a 30 mm avente un coefficiente di qualità Deval non inferiore a 12, già impastato con emulsione bituminosa al 55% nella proporzione di 70 kg/m³ di pietrischetto. Tale strato avrà uno spessore medio non inferiore a 3 cm e verrà accuratamente livellato e poi pestonato con mazzeranghe del peso non inferiore a 10 kg ove non si ricorra a cilindatura leggera.

Quando tale strato sarà compiutamente raffermato e livellato, comunque non prima di 15 giorni, si procederà ad una ripulitura a secco della superficie del primo impasto e lo si uletterà con spruzzatura di emulsione bituminosa al 55%, in ragione di 0,5 kg/m². Dopo di che si provvederà alla distesa di un secondo strato di graniglia e pietrischetto o ghiaietto bituminato, di pezzatura da 5 a 15 mm, derivanti da rocce con resistenza alla compressione di 1500 K/cm² coefficiente di frantumazione non superiore a 125 coefficiente di qualità non inferiore a 14, impastato con emulsione bituminosa al 55 % sempre nella proporzione di 70 kg/m³. Lo spessore medio di tale secondo strato non sarà inferiore a 15 mm: si procederà ad un accurato livellamento e compressione preferibilmente mediante cilindatura leggera.

I manti a tappeto di pietrischetti e graniglia bitumati a caldo sono invece di regola da impiegarsi per pavimentazioni di intere strade nelle quali siano previsti traffici, anche se intensi, non molto pesanti, purché si abbiano condizioni ambientali favorevoli; così in regioni umide dovranno aversi sottofondi ben drenati e non potrà prescindersi da un trattamento superficiale di finitura che serve a correggere il loro essere conglomerati bituminosi a messe aperte. Detti manti dovranno avere pendenze trasversali piuttosto forti, con monte dell'ordine di 1/60 ed inclinazione di almeno il 2,5%.

I pietrischetti e le graniglie da usare dovranno essere per quanto più possibile omogenei e provenienti da rocce di elevata durezza: qualora ciò non fosse possibile (materiale proveniente dalla frantumazione delle ghiaie) si dovranno adoperare quantità maggiori di legante in modo che frantumandosi alcuni elementi per effetto del traffico si possa così far fronte all'aumento di superficie dei materiali litici. Generalmente, eseguendosi due strati, si adopereranno per lo strato inferiore aggregati della pezzatura da 10 a 20 mm e per quello superiore aggregati della pezzatura da 5 a 10 mm. Le dimensioni massime dell'aggregato non dovranno comunque superare i due terzi dell'altezza della pavimentazione. Si richiederà sempre per i pietrischetti e le graniglie resistenza alla compressione delle rocce da cui provengono non inferiore a 1250 kg/cm² coefficiente di qualità (Deval) non inferiore a 12 per il pietrischetto bitumato e non inferiore a 14 per

la graniglia di copertura.

I bitumi solidi da impiegare per il trattamento degli aggregati avranno penetrazioni minime di 80/100 per i conglomerati di spessore di qualche centimetro; per manti sottili si useranno bitumi di tipi a più elevata viscosità.

I quantitativi di legante per ogni m³ di impasto dovranno essere almeno i seguenti:

- per bitume a caldo minimo 40 kg/m³ per pezzatura da 10 a 15 mm; 45 kg/m³ per pezzatura da 5 a 10 mm; 50 kg/m³ per pezzatura da 3 a 5 mm;
- per emulsioni bituminose rispettivamente 70, 80, 90 kg/m³ per i tre tipi delle suindicate pezzature.

Ciò corrisponderà, per aggregato grosso con pietrischetto pezzatura da 5 a 20 mm, al 3% di bitume e, per conglomerato con sola graniglia passante al setaccio n. 10 al 3,5% di bitume, con aggiunta in entrambi i casi di additivo per lo 0,3% che sale al 2% per i bitumi liquidi.

I pietrischetti e graniglie bitumati saranno preparati a caldo, con mescolatori, previo riscaldamento dei materiali litici a temperatura tra i 120 °C e i 160 °C per garantire un buon essiccamento; la dosatura dei componenti sarà fatta di preferenza a peso per impasti di carattere uniforme; ove venisse fatta a volume si terrà conto della variazione di volume del bitume con la temperatura (coefficiente medio di dilatazione cubica 0,00065). Il bitume, in caldaie idonee non a fiamma diretta, sarà scaldato a temperatura tra i 150 °C e i 180 °C.

I bitumi liquidi non dovranno essere scaldati oltre i 90 °C.

Lo strato di pietrischetto o graniglia impastata dovrà essere posto in opera previa accurata ripulitura del piano di posa. I lavori di formazione del manto si succederanno così:

- spalmatura di emulsione bituminosa o bitume a caldo sulla superficie della massicciata ripulita, nella quantità necessaria ad ottenere l'ancoraggio del manto;
- provvista e stesa dell'aggregato bituminato in quantità tale da dare uno spessore finito non inferiore a 2,5 cm;
- cilindatura, iniziando dai bordi con rullo di almeno 5 tonnellate spruzzando le ruote d'acqua perché non aderiscano al materiale se posto in opera caldo;
- spalmatura di emulsione di bitume a caldo nella quantità necessaria per sigillare il manto e permettere l'incorporazione di parte del materiale di copertura;
- copertura con graniglia e successiva rullatura.

Ove si adoperino particolari macchinari per la posa del conglomerato si potrà rinunciare alle spalmature.

Nell'esecuzione dell'impasto e della sua posa dovrà aversi la massima cura onde evitare la formazione di ondulazioni che darebbero motivo per richiedere il rifacimento del manto; le ondulazioni o irregolarità non dovranno essere superiori ai 5 mm misurate con asta rettilinea di 3 metri.

L'Appaltatore stabilirà d'intesa con la Direzione dei Lavori la quantità di emulsione per ancoraggio e sigillo. Essa provvederà alla manutenzione gratuita dalla data di ultimazione, assumendo la garanzia, per un triennio, all'infuori del collaudo. Alla fine del triennio la diminuzione di spessore del manto non potrà essere superiore agli 8 mm.

Art. 5.46

MANTI ESEGUITI MEDIANTE CONGLOMERATI BITUMINOSI SEMIAPERTI

Per le strade a traffico non molto intenso nelle quali si vuol mantenere una sufficiente scabrezza si potrà ricorrere a manti formati con pietrischetti o graniglia e sabbia, ed in alcuni casi anche con additivo, legati con bitumi solidi o liquidi, secondo le formule di composizione in seguito indicate.

Per ottenere tali conglomerati bituminosi in oggetto si dovranno impiegare, come aggregato grosso per manti d'usura, materiali ottenuti da frantumazione di rocce aventi elevata durezza con resistenza minima alla compressione di 1250 kg/cm².

Per strati non d'usura si potranno usare anche materiali meno pregiati. Saranno ammessi aggregati provenienti dalla frantumazione dei ciottoli e delle ghiaie.

Gli aggregati dovranno corrispondere alle granulometrie di cui in appresso.

Per assicurare la regolarità della granulometria la Direzione dei Lavori potrà richiedere che l'aggregato grosso venga fornito in due distinti assortimenti atti a dare, per miscela, granulometrie comprese nei limiti stabiliti.

Gli aggregati da impiegarsi per manti di usura non dovranno essere idrofili.

Come aggregato fino si dovranno impiegare sabbie aventi i requisiti previsti all'articolo "Qualità e Provenienza dei Materiali", alla lettera e), del presente capitolato.

Si potranno usare tanto sabbie naturali che sabbie provenienti dalla frantumazione delle rocce. In quest'ultimo caso si potranno ammettere anche materiali aventi più del 5% di passante al setaccio 200.

L'additivo dovrà corrispondere ai requisiti di cui alle Norme del CNR per l'accettazione dei pietrischi,

pietriscetti, sabbie, additivi per le costruzioni stradali.

I bitumi solidi e liquidi dovranno corrispondere ai requisiti di cui all'articolo "Qualità e Provenienza dei Materiali" del presente capitolato. In seguito sono indicate le penetrazioni e le viscosità dei bitumi che dovranno essere adottate nei diversi casi.

I conglomerati dovranno risultare, a seconda dello spessore finale del manto (a costipamento ultimato), costituiti come indicato nelle tabelle che seguono.

Conglomerati del tipo I

(per risagomature, strati di fondazione, collegamento per manti di usura in strade a traffico limitato)

	A	B
	per spessori inferiori a 35 mm % in peso	per spessori superiori a 35 mm % in peso
Aggregato grosso: Passante al crivello 25 e trattenuto al setaccio 10 Passante al crivello 20 e trattenuto al setaccio 10	- 66-81	66-81 -
Aggregato fino: Passante al setaccio 10	15-25	15-25
Bitume: Quando si impieghino bitumi liquidi è consigliabile aggiungere anche additivo, in percentuali comprese tra il 2 ed il 3% del peso totale.	4,2-5,5	4,2-5,5
Per tutti i predetti conglomerati le pezzature effettive dell'aggregato grosso entro i limiti sopra indicati saranno stabilite di volta in volta dalla Direzione dei lavori in relazione alla necessità.	-	-

Conglomerato del tipo II

(per manti di usura su strade comuni)

	A	B
	per spessori inferiori a 35 mm % in peso	per spessori superiori a 35 mm % in peso
Aggregato grosso: Passante al crivello 15 e trattenuto al setaccio 10 Passante al crivello 20 e trattenuto al setaccio 10	- 60 - 80	59 - 80 -
Aggregato fino: Passante al setaccio 10 e trattenuto al 200	15 - 30	15 - 30
Additivo: Passante al setaccio 200 Bitume	3 - 5 4,5 - 6,0	3 - 5 4,5 - 6,0

Si useranno bitumi di penetrazione compresa tra 80 e 200, a seconda dello spessore del manto, ricorrendo alle maggiori penetrazioni per gli spessori minori e alle penetrazioni minori per gli strati di fondazione di maggior spessore destinati a sopportare calcestruzzi o malte bituminose, tenendo anche conto delle escursioni locali delle temperature ambientali.

Impiegando i bitumi liquidi si dovranno usare i tipi di più alta viscosità; il tipo BL 150-200 si impiegherà tuttavia solo nelle applicazioni fatte nelle stagioni fredde.

Nella preparazione dei conglomerati, la formula effettiva di composizione degli impasti dovrà corrispondere, a seconda dei tipi di conglomerati richiesti di volta in volta, alle prescrizioni di cui sopra e dovrà essere preventivamente comunicata alla Direzione dei Lavori.

Per la esecuzione di conglomerati con bitumi solidi si dovrà provvedere al preventivo essiccamento e riscaldamento degli aggregati con un essiccatore a tamburo, provvisto di ventilatore per l'aspirazione della polvere. Gli aggregati dovranno essere riscaldati a temperature comprese tra i 120 °C e i 160 °C.

Il bitume dovrà essere riscaldato a temperatura compresa tra i 150°C e i 180°C. Il riscaldamento dovrà essere eseguito in caldaie idonee, atte a scaldare uniformemente tutto il materiale evitando il surriscaldamento locale, utilizzando possibilmente, per lo scambio di calore, liquidi caldi o vapori circolanti in

serpentine immerse o a contatto col materiale.

Si dovrà evitare di prolungare il riscaldamento per un tempo maggiore di quello strettamente necessario. Il riscaldamento e tutte le operazioni eseguite con materiale riscaldato debbono essere condotte in modo da alterare il meno possibile le caratteristiche del legante, la cui penetrazione all'atto della posa in opera non deve risultare comunque diminuita di oltre il 30% rispetto a quella originaria.

Allo scopo di consentire il sicuro controllo delle temperature suindicate, le caldaie di riscaldamento del bitume e i sili degli aggregati caldi dovranno essere muniti di termometri fissi.

Per agevolare l'uniformità della miscela e del regime termico dell'essiccatore, il carico degli aggregati freddi nell'essiccatore dovrà avvenire mediante un idoneo alimentatore meccanico, che dovrà avere almeno tre distinti scomparti, riducibili a due per conglomerati del 1° tipo.

Dopo il riscaldamento l'aggregato dovrà essere riclassificato in almeno due diversi assortimenti, selezionati mediante opportuni vagli.

La dosatura di tutti i componenti dovrà essere eseguita a peso, preferibilmente con bilance di tipo automatico, con quadranti di agevole lettura. Si useranno in ogni caso almeno due distinte bilance: una per gli aggregati e l'altra per il bitume; quest'ultima dovrà eventualmente utilizzarsi anche per gli altri additivi.

Si potranno usare anche impianti a dosatura automatica volumetrica purché la dosatura degli aggregati sia eseguita dopo il loro essiccamento, purché i dispositivi per la dosatura degli aggregati, dell'additivo e del bitume siano meccanicamente e solidamente collegati da un unico sistema di comando atto ad evitare ogni possibile variazione parziale nelle dosature, e purché le miscele rimangano in ogni caso comprese nei limiti di composizione suindicati.

Gli impianti dovranno essere muniti di mescolatori efficienti capaci di assicurare la regolarità e l'uniformità delle miscele.

La capacità dei miscelatori, quando non siano di tipo continuo, dovrà essere tale da consentire impasti singoli del peso complessivo di almeno 200 kg.

Nella composizione delle miscele per ciascun lavoro dovranno essere ammesse variazioni massime dell'1% per quanto riguarda la percentuale di bitume, del 2% per la percentuale di additivo, e del 10% per ciascun assortimento granulometrico stabilito, purché sempre si rimanga nei limiti estremi di composizione e di granulometria fissati per i vari conglomerati.

Per l'esecuzione di conglomerati con bitumi liquidi, valgono le norme sopra stabilite, ma gli impianti dovranno essere muniti di raffreddatori capaci di abbassare la temperatura dell'aggregato, prima essiccato ad almeno 110 °C, riducendola all'atto dell'impasto a non oltre i 70 °C.

Potrà evitarsi l'uso del raffreddatore rinunciando all'essiccazione dell'aggregato mediante l'impiego di bitume attivati con sostanze atte a migliorare l'adesione tra gli aggregati ed il bitume in presenza d'acqua. L'uso di questi materiali dovrà essere tuttavia autorizzato dalla Direzione dei Lavori e avverrà a cura e spese dell'Appaltatore.

I bitumi liquidi non dovranno essere riscaldati, in ogni caso, a più di 90 °C, la loro viscosità non dovrà aumentare per effetto del riscaldamento di oltre il 40% rispetto a quella originale.

Qualora si voglia ricorrere all'impiego di bitumi attivati per scopi diversi da quelli sopraindicati, ad esempio per estendere la stagione utile di lavoro o per impiegare aggregati idrofili, si dovrà ottenere la preventiva autorizzazione della Direzione dei Lavori.

La posa in opera ed il trasporto allo scarico del materiale dovranno essere eseguiti in modo da evitare di modificare o sporcare la miscela e ogni separazione dei vari componenti.

I conglomerati dovranno essere portati sul cantiere di stesa a temperature non inferiori ai 110 °C, se eseguiti con bitumi solidi.

I conglomerati formati con bitumi liquidi potranno essere posti in opera anche a temperatura ambiente.

La stesa in opera del conglomerato sarà condotta, se eseguita a mano, secondo i metodi normali con appositi rastrelli metallici.

I rastrelli dovranno avere denti distanziati l'uno dall'altro di un intervallo pari ad almeno 2 volte la dimensione massima dell'aggregato impiegato e di lunghezza pari almeno 1,5 volte lo spessore dello strato del conglomerato.

Potranno usarsi spatole piane in luogo dei rastrelli solo per manti soffici di spessore inferiore ai 20 mm.

Per lavori di notevole estensione la posa in opera del conglomerato dovrà essere invece eseguita mediante finitrici meccaniche di tipo idoneo.

Le finitrici dovranno essere semoventi, munite di sistema di distribuzione in senso longitudinale e trasversale capace di assicurare il mantenimento dell'uniformità degli impasti ed un grado uniforme di assestamento in ogni punto dello strato deposto.

Dovranno consentire la stesa di strati dello spessore di volta in volta stabilito, di livellette e profili perfettamente regolari, compensando eventualmente le irregolarità della fondazione. A tale scopo i punti estremi di appoggio al terreno della finitrice dovranno distare l'uno dall'altro, nel senso longitudinale della strada, di almeno tre metri; e dovrà approfittarsi di questa distanza per assicurare la compensazione delle

ricordate eventuali irregolarità della fondazione.

Per la cilindratura del conglomerato si dovranno usare compressori a rapida inversione di marcia, del peso di almeno 5 tonnellate. Per evitare l'adesione del materiale caldo alle ruote del rullo si provvederà a spruzzare queste ultime con acqua. La cilindratura dovrà essere iniziata dai bordi della strada e si procederà poi di mano in mano verso la mezzzeria. I primi passaggi saranno particolarmente cauti per evitare il pericolo di ondulazioni e fessurazione del manto. La cilindratura dopo il primo consolidamento del manto dovrà essere condotta anche in senso obliquo all'asse della strada e, se possibile, anche in senso trasversale.

La cilindratura dovrà essere continuata sino ad ottenere un sicuro costipamento.

Tutti gli orli e i margini comunque limitanti la pavimentazione ed i suoi singoli tratti (come i giunti in corrispondenza delle riprese di lavoro, dei cordoni laterali, delle bocchette dei servizi sotterranei, ecc.) dovranno essere spalmati con uno strato di bitume, prima di addossarvi il manto, allo scopo di assicurare la perfetta impermeabilità ed adesione delle parti.

Inoltre tutte le giunzioni e i margini dovranno essere battuti e finiti a mano con gli appositi pestelli da giunta a base rettangolare opportunamente scaldati o freddi nel caso di conglomerati preparati con bitumi liquidi.

A lavoro finito i manti dovranno presentare superficie in ogni punto regolarissima e perfettamente corrispondente alle sagome ed alle livellette di progetto o prescritte dalla Direzione dei Lavori.

A lavoro finito non vi dovranno essere in alcun punto ondulazioni o irregolarità superiori ai 5 mm misurati utilizzando un'asta rettilinea della lunghezza di tre metri appoggiata longitudinalmente sulla pavimentazione.

Art. 5.47

MANTI SOTTILI ESEGUITI MEDIANTE CONGLOMERATI BITUMINOSI CHIUSI

Per strade a traffico molto intenso, nelle quali si vuole costituire un manto resistente e di scarsa usura e ove si disponga di aggregati di particolare qualità, potrà ricorrersi a calcestruzzi bituminosi formati con elevate percentuali di aggregato grosso, sabbia, additivo, bitume.

Gli aggregati grossi dovranno essere duri, tenaci, non fragili, provenienti da rocce preferibilmente endogene, ed a fine tessitura; debbono essere non gelivi o facilmente alterabili, né frantumabili facilmente sotto il rullo o per effetto del traffico; debbono sopportare bene il riscaldamento occorrente per l'impasto; la loro dimensione massima non deve superare i 2/3 dello spessore del manto finito.

Di norma l'aggregato grosso sarà costituito da pietrischetto o graniglia ottenuti per frantumazione da rocce aventi resistenza minima alla compressione di 1250 kg/cm² nella direzione del piano di cava ed in quella normale, coefficiente di Dèval non inferiore a 12, assai puliti e tali da non perdere per decantazione in acqua più dell'uno per cento in peso. I singoli pezzi saranno per quanto possibile poliedrici.

La pezzatura dell'aggregato grosso sarà da 3 a 15 mm, con granulometria da 10 a 15 mm dal 15 al 20% - da 5 a 10 mm dal 20 al 35% - da 3 a 5 mm dal 10 al 25%.

L'aggregato fino sarà costituito da sabbia granulare preferibilmente proveniente dalla frantumazione del materiale precedente, sarà esente da polvere di argilla e da qualsiasi sostanza estranea e sarà interamente passante per lo staccio di 2 mm (n. 10 della serie A.S.T.M.); la sua perdita di peso per decantazione non dovrà superare il 2%.

La granulometria dell'aggregato fino sarà in peso:

- dal 10 al 40% fra 2 mm e 0,42 mm (setacci n. 10 e n. 40 sabbia grossa);
- dal 30 al 55% fra 0,42 mm e 0,297 mm (setacci n. 40 e n. 80 sabbia media);
- dal 16 al 45% fra 0,297 mm e 0,074 mm (setacci n. 80 e n. 200 sabbia fine).

L'additivo minerale (filler) da usare potrà essere costituito da polvere di asfalto passante per intero al setaccio n. 80 (0,297 mm) e per il 90% al setaccio n. 200 (0,074 mm) ed in ogni caso da polveri di materiali non idrofili.

I vuoti risultanti nell'aggregato totale adottato per l'impasto dopo l'aggiunta dell'additivo non dovranno eccedere il 20-22% del volume totale.

Il bitume da usarsi dovrà presentare, all'atto dell'impasto (prelevato cioè dall'immissione nel mescolatore), penetrazione da 80 a 100 ed anche fino a 120, onde evitare una eccessiva rigidità non compatibile con lo scarso spessore del manto.

L'impasto dovrà corrispondere ad una composizione ottenuta entro i seguenti limiti:

- a) aggregato grosso delle granulometrie assortite indicate, dal 40 al 60%;
- b) aggregato fino delle granulometrie assortite indicate, dal 25 al 40%;
- c) additivo, dal 4 al 10%;
- d) bitume, dal 5 all'8%.

Nei limiti sopraindicati la formula della composizione degli impasti da adottare sarà proposta dall'Appaltatore e dovrà essere preventivamente approvata dalla Direzione dei Lavori.

Su essa saranno consentite variazioni non superiori allo 0,5% in più o in meno per il bitume - all'1,5% in più o in meno per gli additivi - al 5% delle singole frazioni degli aggregati in più o in meno, purché si rimanga nei limiti della formula dell'impasto sopra indicato.

Particolari calcestruzzi bituminosi a masse chiuse e a granulometria continua potranno eseguirsi con sabbie e polveri di frantumazione per rivestimenti di massicciate di nuova costruzione o riprofilatura di vecchie massicciate per ottenere manti sottili di usura d'impermeabilizzazioni antiscivoli.

Le sabbie da usarsi potranno essere sabbie naturali di mare o di fiume o di cava o provenienti da frantumazione purché assolutamente scevre di argilla e di materie organiche ed essere talmente resistenti da non frantumarsi durante la cilindratura. Dette sabbie includeranno una parte di aggregato grosso, ed avranno dimensioni massime da 9,52 mm a 0,074 mm con una percentuale di aggregati: del 100% di passante al vaglio di 9,52 mm; dell'84% di passante al vaglio di 4,76 mm; dal 50 al 100% di passante al setaccio da 2 mm; dal 36% all'82% di passante al setaccio di 1,19 mm; dal 16 al 58% di passante al setaccio di 0,42 mm; dal 6 al 32% di passante al setaccio 0,177 mm; dal 4 al 14% di passante al setaccio da 0,074 mm.

Come legante potrà usarsi o un bitume puro con penetrazione da 40 a 200 o un cut-back medium curring di viscosità 400/500, l'uno o l'altro sempre attirato in ragione del 6 o 7,5%, del peso degli aggregati secchi; dovrà aversi una compattezza del miscuglio di almeno l'85%.

Gli aggregati dovranno essere scaldati ad una temperatura non superiore a 120 °C ed il legante del secondo tipo da 130 °C a 110 °C.

Dovrà essere possibile realizzare manti sottili che, nel caso di rivestimenti, aderiscano fortemente a preesistenti trattamenti senza necessità di strati interposti, e alla prova Hobbar Field si dovrà avere una resistenza dopo 24 ore di 45 kg/cm².

Per l'esecuzione di comuni calcestruzzi bituminosi a massa chiusa da impiegare a caldo, gli aggregati minerali saranno essiccati e riscaldati in adatto essiccatore a tamburo provvisto di ventilatore e collegato ad alimentatore meccanico.

Mentre l'aggregato caldo dovrà essere riscaldato ad una temperatura fra i 130 °C ed i 170 °C, il bitume sarà riscaldato ad una temperatura fra 160 °C e 180 °C in adatte caldaie suscettibili di controllo mediante idonei termometri registratori.

L'aggregato caldo dovrà essere riclassificato in almeno tre assortimenti e raccolto, prima di essere immesso nella tramoggia di pesatura, in tre sili separati, uno per l'aggregato fino e due per quello grosso.

Per la formazione delle miscele dovrà usarsi una impastatrice meccanica di tipo adatto, tale da formare impasti del peso singolo non inferiore a 200 kg ed idonea a consentire la dosatura a peso di tutti i componenti e ad assicurare la perfetta regolarità ed uniformità degli impasti.

Per i conglomerati da stendere a freddo saranno adottati gli stessi apparecchi, ma il legante andrà riscaldato ad una temperatura compresa fra i 90 °C ed i 110 °C e l'aggregato sarà riscaldato in modo che all'atto della immissione nella mescolatrice abbia una temperatura compresa tra 50 °C e 80 °C.

Per tali conglomerati è inoltre consentito all'Appaltatore di proporre apposita formula nella quale l'aggregato fino venga sostituito in tutto od in parte da polvere di asfalto da aggiungersi fredda; in tal caso la percentuale di bitume da miscelare nell'impasto dovrà essere di conseguenza ridotta.

Pur rimanendo la responsabilità della riuscita a totale carico dell'Appaltatore, la composizione variata dovrà sempre essere approvata dalla Direzione dei Lavori.

Per la posa in opera, previa energica spazzatura e pulitura della superficie stradale, e dopo avere eventualmente conguagliato la massicciata con pietrischetto bitumato, se trattasi di massicciata nuda, e quando non si debba ricorrere a particolare strato di collegamento (binder), si procederà alla spalmatura della superficie stradale con un kg di emulsione bituminosa per m² ed al successivo stendimento dell'impasto in quantità idonea a determinare lo spessore prescritto, comunque mai inferiore a 66 kg/m² per manti di tre centimetri ed a 44 kg/m² per manti di due centimetri.

Per lo stendimento si adopereranno rastrelli metallici e si useranno guide di legno e sagome per l'esatta configurazione e rettifica del piano viabile e si procederà poi alla cilindratura, iniziandola dai bordi della strada e procedendo verso la mezzeria, usando rullo a rapida inversione di marcia, del peso da 4 a 6 tonnellate, con ruote tenute umide con spruzzi di acqua, qualora il materiale aderisca ad esse.

La cilindratura, dopo il primo assestamento, onde assicurare la regolarità, sarà condotta anche in senso obliquo alla strada (e altresì, quando si possa, trasversalmente); essa sarà continuata sino ad ottenere il massimo costipamento.

Al termine delle opere di cilindratura, per assicurare la chiusura del manto bituminoso, in attesa del costipamento definitivo prodotto dal traffico, potrà prescriversi una spalmatura di 0,7 kg/m² di bitume a caldo eseguita a spruzzo, ricoprendola poi di graniglia analoga a quella usata per il calcestruzzo ed effettuando una ultima passata di compressore.

È tassativamente prescritto che non dovranno aversi ondulazioni del manto; questo sarà rifiutato se, a cilindratura ultimata, la strada presenterà depressioni maggiori di tre mm al controllo effettuato con aste

lunghe tre metri nel senso parallelo all'asse stradale e con la sagoma nel senso normale.

Lo spessore del manto sarà fissato nell'elenco prezzi e comunque esso non sarà mai inferiore, per il solo calcestruzzo bituminoso compresso, a 20 mm ad opera finita. Il suo spessore sarà relativo allo stato della massiciata ed al preesistente trattamento protetto da essa.

La percentuale dei vuoti del manto non dovrà risultare superiore al 15%; dopo sei mesi dall'apertura al traffico tale percentuale dovrà ridursi ad essere non superiore al 5%. Inoltre il tenore di bitume non dovrà differire, in ogni tassello che possa prelevarsi, da quello prescritto di più dell'1% e la granulometria dovrà risultare corrispondente a quella indicata con le opportune tolleranze.

A garanzia dell'esecuzione l'Appaltatore assumerà la gratuita manutenzione dell'opera per un triennio. Al termine del primo anno lo spessore del manto non dovrà essere diminuito di oltre 1 mm, al termine del triennio di oltre 4 mm.

Art. 5.48 CONGLOMERATO IN POLVERE DI ROCCIA ASFALTICA E BITUME LIQUIDO

Nei suoi spessori di applicazione, variabili da 20 a 30 mm e determinati a lavoro finito, la composizione risulterà dalla seguente tabella:

COMPONENTI N.B. - I numeri dei crivelli sono quelli della serie UNI	I	II
	per spessori 20 mm % in peso	per spessori 30 mm % in peso
a) aggregato lapideo grosso e fino: - passante al crivello 20 e trattenuto al 10 - passante al crivello 10 e trattenuto al 5 - passante al crivello 5 e trattenuto al 2 - passante al crivello 2 e trattenuto al 0,425	- 13-15 15-30 15-28	15-25 30-30 15-25 15-26
b) polvere di roccia asfaltica ed additivo della stessa natura; rispondenti alla granulometria suindicata ed anche alle Norme di accettazione del C.N.R. (cat.II per la polvere di asfalto)	20	20
c) bitume liquido di impasto: Viscosità 25/75 (C.N.R.) minima	3,50-4	3,50-4
Bitume totale minimo a) bitume liquido di impasto: $0,85 \times 3,50 =$ b) bitume naturale contenuto nella polvere di asfalto	$\div 3,00$ $\div 1,50$	3,00 1,50
TOTALI	4,50	4,50

Il rapporto volumetrico tra i diversi aggregati nella confezione del conglomerato di cui trattasi sarà quindi circa:

- a) aggregato lapideo grosso e fino 70% in volume;
- b) polvere roccia asfaltica 30% in volume.

Nella confezione del conglomerato in particolari casi, onde migliorare l'adesione fra aggregato lapideo, polvere di asfalto e bitume liquido, potranno essere usate particolari sostanze, ad esempio calce idrata, le quali non modificheranno sostanzialmente le predette percentuali sia in volume che in peso.

Nei limiti sopraindicati, la formula di composizione degli impasti da adottare per ogni tipo di lavoro dovrà essere preventivamente comunicata ed approvata dalla Direzione dei Lavori.

Per la confezione degli impasti si dovrà usare una impastatrice meccanica di tipo adatto, che consenta la dosatura in volume o in peso dei componenti ed assicuri la perfetta regolarità e uniformità degli impasti.

Per regola generale nell'esecuzione dei lavori l'Appaltatore dovrà attenersi alle migliori regole d'arte, nonché alle prescrizioni che qui di seguito vengono date.

Le operazioni da effettuare per l'esecuzione del tappeto saranno le seguenti:

1. pulizia del piano viabile;
2. spandimento sul piano viabile di emulsione bituminosa;
3. trasporto e distesa della miscela;
4. rullatura;

5. distesa del materiale di sigillo nelle zone troppo scabre.

Prima di applicare la miscela dovrà procedersi, ove occorra, ad un adeguato lavaggio del piano viabile, per liberarlo dalle eventuali incrostazioni di fango e dai residui animali.

Ove tale operazione di lavaggio si ritenesse superflua in relazione allo stato di nettezza della superficie stradale, non dovrà però mai mancare un'accurata depolverizzazione della superficie da eseguire mediante adatte scope, spazzoloni di piassava o soffiatrici.

Eseguita la pulizia della superficie sulla quale il tappeto dovrà essere disteso e sempre che questa sia completamente asciutta, si spanderà uniformemente con macchina spruzzatrice a pressione, sul piano viabile, dell'emulsione bituminosa al 50% in ragione di $0,8 \div 1 \text{ kg/m}^2$. Indi si procederà alla stesa in opera della miscela, che verrà trasportata dai luoghi di confezione e scaricata con tutte le cure ed i provvedimenti necessari ad impedire di modificarla o sporcarla con terra od elementi estranei.

La distesa e la distribuzione della miscela asfaltica dovranno essere eseguite mediante l'impiego di macchine finitrici semoventi, del tipo Adnun, Barber-Greene, ecc.

Il quantitativo di miscela sciolta da stendere per unità di superficie dovrà essere tale da ottenere, a costipamento avvenuto od a lavoro ultimato, lo spessore prescritto. L'esecuzione del tappeto verrà pagata all'Impresa in base a quanto previsto nella corrispondente voce di elenco dei prezzi.

Qualora il piano viabile presentasse deformazioni di sagoma ed ondulazioni, si dovrà procedere ad un conguaglio della superficie e sagomandola preventivamente con stesura di materiale di binder.

Il lavoro di pavimentazione dovrà essere eseguito su metà strada per volta, onde non interrompere la continuità del transito.

Alla distesa della miscela dovrà seguire immediatamente la rullatura che dovrà praticarsi fino ad ottenere una perfetta chiusura e compattazione della parte superiore del tappeto.

Per la cilindratura si dovrà impiegare un rullo a rapida inversione di marcia, del peso non inferiore a 8 tonnellate.

Per evitare l'adesione del materiale alle ruote del rullo, si provvederà a spruzzare queste ultime con acqua.

Tutti i giunti in corrispondenza delle riprese di lavoro, prima di addossarvi un nuovo strato, dovranno essere spalmati con un velo di emulsione bituminosa, allo scopo di assicurare la perfetta adesione alle parti; inoltre tutte le giunzioni dovranno essere costipate con pestelli a base rettangolare.

A composizione eseguita, nelle zone troppo scabre, sarà sparsa sul tappeto della polvere di asfalto finemente macinata, in ragione di 1 kg/m^2 .

Ad opera finita, la pavimentazione dovrà presentarsi con una superficie perfettamente regolare ed uniforme e con bordi perfettamente profilati.

Prima dell'apertura al traffico di ogni tratta di carreggiata, la Direzione dei Lavori verificherà che il lavoro stesso sia stato regolarmente eseguito e che la superficie stradale si presenti regolarmente sagomata, unita e compatta; solo allora darà il nulla osta all'Impresa per autorizzare l'apertura al traffico e questa procederà alla pavimentazione della restante metà di carreggiata, che dovrà essere eseguita con le stesse prescrizioni e modalità.

Ogni imperfezione o difetto che dovesse eventualmente manifestarsi prima del collaudo, dovrà essere immediatamente ripreso a cura e spese dell'Impresa, con scrupolosa manutenzione e tempestivi interventi.

La superficie sarà priva di ondulazioni e pertanto un'asta rettilinea lunga 4 metri posta su di essa avrà la faccia di contatto distante al massimo 5 mm e solo in qualche punto singolare dello strato.

La cilindratura sarà proseguita sino ad ottenere un sicuro costipamento.

Art. 5.49

LASTRICATI - PAVIMENTI IN CUBETTI DI PORFIDO

Lastricati

La pietra da impiegarsi per i lastricati dovrà essere di natura \$MANUAL\$ con struttura particolarmente omogenea, resistente all'urto ed all'usura per attrito; le lastre avranno le dimensioni \$MANUAL\$ e saranno lavorate \$MANUAL\$

Il suolo convenientemente consolidato, sul quale dovrà eseguirsi il lastricato, sarà coperto di uno strato di malta o sabbia, sul quale verranno disposte le lastre in file parallele, di costante spessore, o anche a spina o a disegno, come verrà ordinato dalla Direzione dei Lavori, ravvicinate le une alle altre in modo che le connessioni risultino minime in rapporto al grado di lavorazione; queste poi saranno colmate con malta liquida da versarsi e comprimersi con la cazzuola, fino a qualche centimetro dalla superficie e quindi i giunti saranno suggellati con bitume a caldo.

Le lastre dovranno essere lavorate a scalpello negli assetti per un'altezza di almeno un terzo dello spessore.

Le superfici dei lastricati dovranno conformarsi ai profili e alle pendenze volute.

Pavimenti in cubetti di porfido

I cubetti di porfido dovranno essere conformi alle "Norme per l'accettazione dei cubetti di pietra per pavimentazioni stradali" emanate dal Consiglio Nazionale delle Ricerche.

I citati cubetti di porfido, di dimensioni \$MANUAL\$, dovranno provenire da pietra a buona frattura, talché non presentino né rientranze né sporgenze in nessuna delle facce, e dovranno arrivare al cantiere di lavoro preventivamente calibrati secondo le prescritte dimensioni.

Saranno rifiutati e subito fatti allontanare dal lavoro tutti i cubetti che presentino in uno dei loro lati dimensioni minori o maggiori di quelle prescritte ovvero presentino gobbe o rientranze sulle facce eccedenti l'altezza di 5 mm in più o meno. La verifica potrà essere fatta dalla Direzione dei Lavori, anche in cava.

I cubetti saranno posti in opera ad archi contrastanti ed in modo che l'incontro dei cubetti di un arco con quello di un altro avvenga sempre ad angolo retto. Saranno impiantati su letto di sabbia dello spessore di 8 cm a grana grossa e scevra di ogni materia eterogenea, letto interposto fra la pavimentazione superficiale ed il sottofondo, costituito da macadam all'acqua, cilindrato a fondo col tipo di cilindatura chiuso, ovvero da uno strato di calcestruzzo cementizio secondo quanto sarà ordinato.

I cubetti saranno disposti in opera in modo da risultare pressoché a contatto prima di qualsiasi battitura.

Dopo tre battiture eseguite sulla linea con un numero di operai pari alla larghezza della pavimentazione espressa in metri divisa per 0,80 e che lavorino tutti contemporaneamente ed a tempo con mazzapicchio del peso di 25-30 kg e con la faccia di battitura ad un dipresso uguale alla superficie del cubetto, le connessioni fra cubetto e cubetto non dovranno avere in nessun punto la larghezza superiore a 10 mm.

La bitumatura della pavimentazione a cubetti sarà eseguita almeno dopo venti giorni dall'apertura al transito della strada pavimentata; saranno prima riparati gli eventuali guasti verificatisi, poi la strada verrà abbondantemente lavata con acqua a pressione col mezzo di lancia manovrata da operaio specialista, in modo che l'acqua arrivi sulla strada con getto molto inclinato e tale che possa aversi la pulizia dei giunti per circa 3 cm di profondità. Appena il tratto di pavimentazione così pulito si sia sufficientemente asciugato, si suggelleranno i giunti a caldo ed a pressione con bitume in ragione di circa 3 kg per metro quadrato di pavimentazione. Verrà poi disteso e mantenuto sul pavimento il quantitativo di sabbione necessario a saturare il bitume, e quindi sarà aperto il transito.

Tutti i prodotti e/o materiali impiegati, qualora possano essere dotati di marcatura CE secondo la normativa tecnica vigente, dovranno essere muniti di tale marchio.

Art. 5.50

PAVIMENTAZIONI IN CONGLOMERATO CEMENTIZIO

Valgono per le pavimentazioni tutte le norme indicate nell'articolo "*Fondazioni stradali in conglomerato cementizio*".

In questo caso però il calcestruzzo sarà costituito con inerti di almeno tre pezzature e sarà dosato con tre quintali di cemento per metro cubo di calcestruzzo vibrato in opera.

La superficie della pavimentazione a vibrazione ultimata dovrà presentare un leggero affioramento di malta, sufficiente per la perfetta chiusura e lisciatura del piano del pavimento.

Non saranno assolutamente permesse aggiunte in superficie di malta cementizia anche se questa fosse confezionata con una più ricca dosatura di cemento. Prima che il calcestruzzo inizi la presa e quando il piano sia sufficientemente asciutto si dovrà striare trasversalmente la pavimentazione con una scopa di saggina, così da renderla sicuramente scabra.

Si avrà particolare cura affinché i bordi dei giunti longitudinali e trasversali siano leggermente arrotondati con una curva di raggio di centimetri uno, e siano rifiniti in piano perfetto con la rimanente pavimentazione.

Tutti i prodotti e/o materiali impiegati, qualora possano essere dotati di marcatura CE secondo la normativa tecnica vigente, dovranno essere muniti di tale marchio.

Art. 5.51

ACCIOTTOLATI E SELCIATI

Acciottolati

I ciottoli saranno disposti su di un letto di sabbia alto da 10 a 15 cm, ovvero su di un letto di malta idraulica di conveniente spessore sovrapposto ad uno strato di rena compressa alto da 8 a 10 mm.

I ciottoli dovranno essere scelti di dimensioni il più possibile uniformi e disposti di punta, a contatto fra di loro, con la faccia più piana rivolta superiormente, accertandosi di metterli a contatto.

A lavoro finito, i ciottoli dovranno presentare una superficie uniforme secondo i profili e le pendenze volute, dopo che siano stati debitamente consolidati battendoli con mazzapicchio.

Selciati

I selciati dovranno essere formati con pietre squadrate e lavorate al martello nella faccia vista e nella faccia di combaciamento.

Si dovrà dapprima spianare il suolo e costiparlo con la mazzeranga, riducendolo alla configurazione voluta, poi verrà steso uno strato di sabbia dell'altezza di 10 cm e su questo verranno conficcate di punta le pietre, dopo avere stabilito le guide occorrenti.

Fatto il selciato, vi verrà disteso sopra uno strato di sabbia dell'altezza di 3 cm e quindi si procederà alla battitura con mazzeranga, innaffiando di tratto in tratto la superficie, la quale dovrà riuscire perfettamente regolare e secondo i profili descritti.

Nell'eseguire i selciati si dovrà avere l'avvertenza di collocare i prismi di pietra in guisa da far risalire la malta nelle connesure.

Per assicurare poi meglio il riempimento delle connesure stesse, si dovrà versare sul selciato altra malta stemperata con acqua e ridotta allo stato liquido.

Nei selciati a secco abbeverati con malta, dopo avere posato i prismi di pietra sullo strato di sabbia dell'altezza di 10 cm di cui sopra, conficcandoli a forza con apposito martello, si dovrà versare sopra un beverone di malta stemperata con acqua e ridotta allo stato liquido, e procedere infine alla battitura con la mazzeranga, spargendo di tratto in tratto altra malta liquida fino a che la superficie sia ridotta perfettamente regolare e secondo i profili stabiliti.

Art. 5.52 PARACARRI-INDICATORI CHILOMETRICI TERMINI DI CONFINE IN PIETRA

I paracarri, gli indicatori chilometrici ed i termini di confine in pietra, della forma e dimensioni indicate nei tipi allegati al contratto, per la parte fuori terra, saranno lavorati a grana ordinaria secondo le prescrizioni di cui all'articolo "*Pietra da taglio*".

Il loro collocamento in opera avrà luogo entro fosse di convenienti dimensioni, sopra un letto di ghiaia o di sabbia di altezza di 10 cm e si assicureranno nella posizione prescritta riempiendo i vani laterali contro le pareti della fossa con grossa ghiaia, ciottoli, o rottami di pietre fortemente battuti.

Art. 5.53 SEMINAGIONI E PIANTAGIONI

Per le seminagioni sulle falde dei rilevati si impiegheranno, secondo la diversa natura del suolo e le istruzioni che saranno date dalla Direzione dei Lavori, semi di erba medica, sulla o altre.

Quando la seminagione si dovesse fare contemporaneamente alla formazione delle scarpate, si spargerà la semente prima che lo strato superiore di terra vegetale abbia raggiunto la prescritta altezza. Nei casi in cui il terreno fosse già consolidato, si farà passare un rastrello a punte di ferro sulle scarpate parallelamente al ciglio della strada e vi si spargerà quindi la semente, procurando di coprirla bene all'atto dello spianamento della terra.

L'Appaltatore dovrà riseminare a sue spese le parti ove l'erba non avesse germogliato.

Per le piantagioni sulle scarpate o sulle banchine si impiegheranno piantine di acacia o alianto, con preferenza a quest'ultima per la sua idoneità a produrre cellulosa, ovvero ad impiantare canneti (oriundo).

Tali piantagioni verranno eseguite a stagione opportuna e con tutte le regole suggerite dall'arte, per conseguire una rigogliosa vegetazione, restando l'Appaltatore obbligato di curarne la coltivazione e, all'occorrenza, l'innaffiamento sino al completo attecchimento.

Le piantine dovranno essere disposte a filari in modo che ne ricadano quattro per ogni metro quadrato di superficie.

Quelle che non attecchissero, o che dopo attecchite venissero a seccare, dovranno essere sostituite dall'Appaltatore a proprie spese in modo che all'atto del collaudo risultino tutte in piena vegetazione.

Le alberature stradali dovranno essere effettuate in modo da non pregiudicare eventuali allargamenti della sede stradale. Dovranno essere eseguite previa preparazione di buche delle dimensioni minime di metri 0,80 x 0,80 x 0,80 riempite di buona terra, se del caso drenate, ed opportunamente concimate.

Le piante verranno affidate a robusti tutori a cui saranno legate con rafia.

Art. 5.54

RIVESTIMENTO E CIGLIATURE CON ZOLLE E SEMINAGIONI

Tanto per le inzollature che per le seminagioni si dovranno preparare preventivamente le superfici da trattare riportando in corrispondenza alle stesse uno strato uniforme di buona terra vegetale, facendolo bene aderire al terreno sottostante, esente da radici, da erbe infestanti e da cotiche erbose, dello spessore di almeno 20 cm.

Per la inzollatura delle scarpate da eseguire dove sarà ordinato dalla Direzione dei Lavori si useranno, ove possibile, zolle da 20 a 25 cm e di almeno 5 cm di spessore, disposte a connesure alternate, zolle provenienti dagli scoticamenti generali eseguiti per gli scavi o per la preparazione del terreno, purché le zolle siano tuttora vegetanti.

Le zolle saranno assestate battendole col rovescio del badile, in modo da farle bene aderire al terreno.

Per le seminagioni su scarpate si impiegheranno di regola semi di erba medica in quantitativi corrispondenti ad almeno 50 kg per ettaro o stoloni di gramigna.

Sulle superfici piane potrà essere ordinata anche la seminagione di loietto, in quantitativi corrispondenti ad almeno 200 kg di semi per ettaro.

In ogni caso la seminagione deve essere rullata e rastrellata in modo che i semi e gli stoloni di gramigna abbiano a risultare sicuramente coperti da uno strato di terra di spessore maggiore (2-3 cm) nel caso di gramigna.

Le seminagioni saranno mantenute umide, dopo la loro ultimazione, mediante innaffiature, in modo da conservare e aiutare la vegetazione.

La seminagione sarà eseguita a stagione propizia.

Art. 5.55

LAVORI IN FERRO

Il ferro e l'acciaio dolce delle qualità prescritte all'articolo "*Qualità e Provenienza dei Materiali*" dovranno essere lavorati diligentemente, con maestria, regolarità di forme, precisione di dimensione, e con particolare attenzione nelle saldature e bullonature. Saranno rigorosamente rifiutati tutti quei pezzi che presentassero il più leggero indizio d'imperfezione.

Per le ferramenta di qualche rilievo, l'Impresa dovrà preparare e presentare alla Direzione dei Lavori un campione, il quale, dopo approvato dalla Direzione dei Lavori stessa, dovrà servire da modello per tutta la provvista.

Per tutti i lavori in ferro, salvo contrarie disposizioni della Direzione dei Lavori, dovrà essere eseguita la coloritura a due mani di minio e a due mani successive ad olio di lino cotto con biacca e tinta a scelta.

Per i ferri da impiegare nella costruzione di opere in cemento armato vengono richiamate le norme contenute nel d.P.R. 380/2001 e s.m.i., e nel d.m. 17 gennaio 2018, avvertendo che la lavorazione dovrà essere fatta in modo che l'armatura risulti esattamente corrispondente per dimensioni ed ubicazione, alle indicazioni di progetto.

Art. 5.56

LAVORI IN LEGNAME

Tutti i legnami da impiegare in opere stabili dovranno essere lavorati con la massima cura e precisione in conformità alle prescrizioni di cui alle vigenti leggi e norme UNI e secondo le disposizioni impartite dalla Direzione dei Lavori.

Tutte le giunzioni dei legnami dovranno avere la forma e le dimensioni prescritte ed essere nette e precise in modo da poter ottenere un esatto combaciamento dei pezzi che devono essere uniti.

Non sarà tollerato alcun taglio falso, né zeppe o cunei, né qualsiasi altro mezzo di guarnitura o ripieno.

La Direzione dei Lavori potrà disporre che nelle facce di giunzione vengano interposte delle lamine di piombo o zinco, o anche cartone incatramato.

Le diverse parti componenti un'opera di legname dovranno essere fra loro collegate solidamente in tutti i punti di contatto mediante caviglie, chiodi, squadre, staffe di ferro, fasciature di reggia od altro in conformità alle prescrizioni che verranno date dalla Direzione dei Lavori.

Non si dovranno impiegare chiodi per il collegamento dei legnami senza apparecchiarne prima il conveniente foro col succhiello.

I legnami, prima della loro posa in opera e prima dell'esecuzione, se ordinata, della spalmatura di

catrame o della coloritura, si dovranno congiungere in prova nei cantieri per essere esaminati ed accettati provvisoriamente dalla Direzione dei Lavori.

CAPITOLO 6

BARRIERE STRADALI ED OPERE ACCESSORIE

Art. 6.1

Premessa - Operazioni preliminari di sicurezza

Le barriere di sicurezza stradale e i dispositivi di ritenuta sono posti in opera essenzialmente al fine di fornire agli utenti della strada e agli esterni eventualmente presenti, accettabili condizioni di sicurezza in rapporto alla configurazione della strada, garantendo, entro certi limiti, il contenimento dei veicoli che dovessero tendere alla fuoriuscita dalla carreggiata stradale.

Le barriere di sicurezza stradale e gli altri dispositivi di ritenuta devono quindi essere idonei ad assorbire parte dell'energia di cui è dotato il veicolo in movimento, limitando contemporaneamente gli effetti d'urto sui passeggeri.

A seconda della loro destinazione ed ubicazione, le barriere ed altri dispositivi si dividono nei seguenti tipi:

- a) barriere centrali da spartitraffico;
- b) barriere laterali;
- c) barriere per opere d'arte, quali ponti, viadotti, sottovia, muri, ecc.;
- d) barriere o dispositivi per punti singolari, quali barriere per chiusura varchi, attenuatori d'urto per ostacoli fissi, letti di arresto o simili, terminali speciali, dispositivi per zone di approccio ad opere d'arte, dispositivi per zone di transizione e simili.

In particolare le barriere possono essere previste per:

- la delimitazione di strade;
- la regolazione del traffico;
- la delimitazione di aree di cantiere, di aree riservate o pericolose, di aree di parcheggio;
- la delimitazione di percorsi pedonali o ciclabili, deviazioni stradali.

Nel caso di lavori di installazione in presenza di traffico occorrerà predisporre la segnaletica stradale necessaria al fine di deviare il traffico stesso e proteggere il personale dal flusso degli automezzi, nel rispetto delle norme di sicurezza.

Lo scarico degli elementi della barriera stradale dagli automezzi di trasporto potrà avvenire con una gru installata su automezzo o mediante elevatori muniti di forche.

Il personale dovrà essere munito del previsto abbigliamento ad elevata visibilità oltre che di DPI quali scarpe, guanti, occhiali ed in particolari casi di casco, cinture di sicurezza e quanto altro previsto dallo specifico sito e dalle vigenti norme in materia di sicurezza.

Le barriere stradali, di forma e dimensione indicati in progetto, saranno eseguite ovvero installate, se approvvigionate come elementi prefabbricati, lungo il tracciato progettuale o nei luoghi che la Direzione Lavori designerà.

Le barriere di sicurezza potranno essere costituite dalle seguenti caratteristiche tecniche e costruttive:

Art. 6.2

Barriere in calcestruzzo tipo NewJersey

La barriera di sicurezza multipiego in calcestruzzo, denominata anche "barriera tipo NewJersey", trova largo uso in opere di delimitazione stradale e nella stragrande maggioranza dei casi si prescrive in forma prefabbricata a motivo della migliore finitura del prodotto e della presenza di certificazioni tecniche rilasciate in allegato dallo stabilimento di produzione.

Tale barriera antiurto, in qualsiasi configurazione sia progettualmente richiesta (es. spartitraffico, protezione laterale, ecc.) sarà conforme alle classi di contenimento con crash-test positivo ai sensi del D.M. 2367/2004 ed alla norma UNI EN 1317.

Il suo profilo sarà volto a minimizzare il danno ai veicoli in caso di contatto accidentale, mantenendo nel

contempo la capacità di prevenzione di salti alla corsia opposta con conseguenti scontri frontali. Il risultato sarà ottenuto permettendo alle gomme del veicolo di salire sul piede a base inclinata, la cui pendenza obbligherà la ruota e quindi il veicolo ad allontanarsi dalla barriera.

Con le dovute predisposizioni il sistema risulta essere anche un valido supporto per recinzioni e cancelli, una protezione per scarpate o pendii, curve stradali o altre casistiche progettualmente indicate.

Per evitare l'alterazione della struttura costituita da calcestruzzo, con conseguenti fessurazioni e corrosione dei ferri di armatura, sarà necessaria una miscela di composizione con caratteristiche fisiche notevoli in quanto a durabilità. Tutti gli elementi dovranno essere idonei per l'utilizzo anche in ambienti montani sottoposti a cicli di gelo-disgelo (dove di solito avviene l'utilizzo di sali disgelanti per le strade) e/o in ambienti marini sottoposti a contatto diretto con l'acqua di mare o ad aerosol marino.

Il calcestruzzo costituente il manufatto, dovrà essere classificabile come "ad alta prestazione e resistenza", con profilo esterno liscio e privo di alcuna imperfezione (es. fessure, vuoti, ecc.).

A prescindere dal sito e dalla natura di impiego del manufatto prefabbricato, dovranno essere impiegati:

- calcestruzzo armato vibrato
- cemento 42,5 R o superiore
- armatura in acciaio Fe B450C
- elementi con resistenza a compressione almeno da 600 Kg/cm² (UNI EN 12390-3)
- elementi con classe di esposizione (UNI EN 206): **XF4** (resistente all'attacco di cicli di gelo-disgelo in condizioni di elevata saturazione con agente antigelo oppure acqua di mare) e/o **XS3** (resistente alla corrosione da cloruri presenti nell'acqua marina) ovvero \$MANUAL\$
- elementi con resistenza a flessione unitaria (UNI EN 196-1) da 60 N/cm²
- elementi prefabbricati in cls adatti all'utilizzo per recinzione con capacità portante (UNI EN 12839)
- cls resistente ai cicli di gelo-disgelo (UNI 7087) 0,7 daN/m²
- capacità di assorbimento d'acqua: < 6%
- prova di adesione vernice-supporto (UNI 8298-1) (Forza media = 1,0 ton).

La finitura finale della barriera dovrà essere:

- colorata con vernice a base di quarzo e resine acriliche lavabile ed idrorepellente

ovvero

- colorata con specifica verniciatura assorbi smog e autopulente costituita da un rivestimento protettivo trasparente, antinquinamento e antibatterico al biossido di titanio

ovvero

- realizzata in ghiaio lavato e spaccato, nel caso di ambientazioni di pregio o in contesti di arredo urbano.

Accessori forniti in opera con il manufatto

- Gruppi piastra di collegamento in acciaio da montare alla base delle barriere o fissare solidamente al terreno con forme di piastre ad "L".
- Fori verticali passanti ove sarà possibile inserire pali tondi, pali piatti o a T di diverse dimensioni per la realizzazione di una recinzione o l'installazione di segnaletica verticale.
- Piastre in acciaio inserite nel getto e collegate all'armatura alle quali si fisseranno, con viti inox, i montanti di eventuali cancelli autoportanti.

Tutti gli elementi accessori alla barriera saranno forniti e montati in opera per assicurarne la prestazione richiesta, in particolare comprensivi di:

- piastre con relativi tiranti, dadi, rondelle (il tutto in acciaio zincato a caldo);
- manicotti di giunzione per barre filettate;
- eventuali compensatori di quota;

- ogni altra prestazione, fornitura ed onere incluso atto ad assicurare la classifica di normativa richiesta.

Art. 6.3 **Barriere di sicurezza in acciaio ondulato**

Le barriere di sicurezza sono dispositivi aventi lo scopo di realizzare il contenimento dei veicoli nella sede stradale riducendo al minimo i danni per gli occupanti del veicolo. Per ottenere queste finalità, è necessario che l'urto con la barriera non provochi il rovesciamento del veicolo e che non gli imprima una decelerazione tale da provocare danni agli occupanti. Verrà assicurato il corretto contenimento se non ci sarà superamento o sfondamento della barriera nel suo complesso e se nessun elemento longitudinale principale della barriera si rompe completamente, nessuna parte importante della barriera si stacchi completamente o presenti un pericolo improprio e nessun elemento della barriera penetri nell'abitacolo del veicolo.

Il veicolo, inoltre, dovrà essere riportato su una traiettoria tale da non diventare esso stesso un pericolo per gli altri veicoli sopraggiungenti sulla stessa carreggiata. Ciò significa che il veicolo, quando si allontanerà dalla barriera dopo l'urto dovrà farlo rimanendo in prossimità della stessa.

Livelli di prestazione

A seconda del livello di contenimento le barriere sono classificate in quattro fasce diverse (vedi tabella 1). Per ciascuna classe è previsto il superamento di differenti tipologie di prove d'accettazione (vedi tabella 2). Quanto più gravosa è la prova d'urto a cui sottoporre la barriera, maggiore è il livello di contenimento della stessa.

Livelli di contenimento	Energia cinetica massima al contenimento (KJ)	Tipologia di prova d'accettazione
Contenimento a basso angolo d'impatto T1 T2 T3	6.2 21.5 36.6	TB21 TB22 TB41 e TB21
Contenimento normale N1 N2	43.3 81.9	TB31 TB32 e TB11
Contenimento più elevato H1 H2 H3	126.6 287.5 462.1	TB42 e TB11 TB51 e TB11 TB61 e TB11
Contenimento molto elevato H4a H4b	572.0 724.6	TB71 e TB11 TB81 e TB11

Tabella 1 - classificazione barriere

Tipologia prove di accettazione	Velocità d'urto (Km/h)	Angolo d'urto (gradi)	Massa totale veicolo (kg)	Tipo di veicolo
TB11	100	20	900	autovettura
TB21	80	8	1300	autovettura
TB22	80	15	1300	autovettura
TB31	80	20	1500	autovettura
TB32	110	20	1500	autovettura
TB41	70	8	10000	autocarro
TB42	70	15	10000	autocarro
TB51	70	20	13000	autobus
TB61	80	20	16000	autocarro
TB71	65	20	30000	autocarro
TB81	65	20	38000	autoarticolato

Tabella 2 - modalità di prova

La scelta del livello di prestazione delle barriere di sicurezza da installare sarà progettualmente determinata tenendo conto di fattori che comprendono la classe di traffico della strada, la sua posizione, la geometria, l'esistenza nelle adiacenze di una struttura vulnerabile, o di una zona o di un oggetto potenzialmente pericolosi.

La barriera avrà un comportamento idoneo se sarà conforme ai requisiti di seguito riportati:

- a) le deformazioni del sistema (deflessione dinamica (D), larghezza operativa (W) e intrusione del veicolo (Vi)) devono essere note;
- b) il veicolo mantiene l'assetto verticale durante e dopo l'impatto (sono ammessi fenomeni moderati di rollio, di beccheggio e d'imbardata);
- c) la ridirezione dei veicoli è controllata: l'angolo di riinvio deve essere mantenuto al di sotto di una certa ampiezza;
- d) sono soddisfatti gli indici di severità all'urto prescritti (vedi tabella 3), in particolare, come funzione degli indici ASI e THIV.

Categorie di severità**	Valori degli indici	
A	*ASI <= 1,0	*THIV <= 33 km/h
B	*ASI <= 1,4	
C	*ASI <= 1,9	

Tabella 3 - Livelli ammessi di severità d'urto

*(ASI (Acceleration Severity Index): indice misurante la severità del moto del veicolo durante l'urto per una persona seduta, con cinture di sicurezza allacciate - THIV (Theoretical Head Impact Velocity): velocità relativa tra la testa virtuale ipotizzata come ubicata ad una distanza x0 dal punto P ed il veicolo stesso al tempo t)

**Il livello di severità dell'urto A permette un maggiore livello di sicurezza per l'occupante di un veicolo che esce di strada rispetto al livello B, e il livello B maggiore rispetto al livello C.

Tutti i componenti del dispositivo devono avere adeguata durabilità mantenendo i loro requisiti prestazionali nel tempo sotto l'influenza di tutte le azioni prevedibili.

Le barriere e tutti i dispositivi di ritenuta omologati ed installati su strada dovranno essere identificati attraverso opportuno contrassegno, da apporre sulla barriera (almeno uno ogni 100 metri di installazione) o sul dispositivo, e riportante le informazioni previste nella norma UNI EN 1317-5.

I dispositivi di ritenuta stradale utilizzati ed installati saranno muniti di marcatura CE in conformità alla norma UNI EN 1317-5.

La stazione appaltante, oltre a tale documentazione, acquisirà in originale o in copia conforme i rapporti delle prove al vero (crash test), effettuate su prototipi rappresentativi del dispositivo di ritenuta stradale considerato ai sensi delle norme UNI EN 1317 e le modalità di esecuzione delle prove stesse.

Dettagli esecutivi

Ove previsto da progetto, dovranno essere installate barriere di sicurezza, con o senza mancorrente, in acciaio zincato conformemente alla norma UNI EN ISO 1461, costituite da fascia orizzontale avente categoria sagomata multi-onda fissata a montanti in profilato metallico, infissi su manufatti o nel terreno, e da eventuale mancorrente in tubo d'acciaio zincato; le barriere dovranno essere complete di pezzi speciali, bulloneria, catarifrangenti ed ogni altro accessorio necessario.

Le fasce dovranno essere collegate tra loro ed ai sostegni mediante bulloni, staffe ed altri sistemi che non comportino saldature da fare in opera in modo che ogni pezzo della fascia possa essere sostituito senza demolizione e ricostruzione di giunti, ma esclusivamente con operazioni meccaniche di smontaggio e montaggio.

I giunti, ottenuti con sovrapposizione delle fasce collegate fra loro e fissate al montante con bulloni atti a garantire la resistenza richiesta, non dovranno presentare risvolti e risalti in senso contrario alla marcia dei veicoli.

Nell'installazione sono tollerate piccole variazioni, rispetto a quanto indicato nei certificati di omologazione, conseguenti alla natura del terreno di supporto o alla morfologia della strada (ad esempio: infissione ridotta di qualche paletto o tirafondo; inserimento di parte dei paletti in conglomerati cementizi di canalette; eliminazione di supporti localizzati conseguente alla coincidente presenza di caditoie per l'acqua o simili).

Alla fine della posa in opera dei dispositivi, dovrà essere effettuata una verifica in contraddittorio da parte della ditta installatrice, nella persona del suo Responsabile Tecnico, e da parte del committente, nella persona del Direttore Lavori anche in riferimento ai materiali costituenti il dispositivo. Tale verifica dovrà risultare da un certificato di corretta posa in opera sottoscritto dalle parti.

Con l'installazione della barriera sarà fornito il "Manuale per l'utilizzo e l'installazione dei dispositivi di ritenuta stradale" nel quale sarà descritto compiutamente il dispositivo di ritenuta e le sue modalità di installazione al fine di consentirne la corretta installazione su strada e fornire le indicazioni necessarie per l'esecuzione degli interventi di manutenzione e ripristino a seguito di futuri danneggiamenti.

Specifiche tecniche richieste per barriera di sicurezza in acciaio ondulato

Prestazioni	
Livello di contenimento	...
Indice di severità dell'urto "ASI"	...
Classe larghezza operativa (W)	...
Classe intrusione del veicolo (VI)	...
Deflessione dinamica normalizzata (D_N)	\$MANUAL\$ m

I valori effettivi e normalizzati di deflessione dinamica, larghezza operativa e intrusione del veicolo sono ricavabili dal rapporto di prova del prodotto.

Caratteristiche dimensionali	
Altezza da filo pavimentazione	\$MANUAL\$ mm
Dimensioni complessive trasversali	... mm
Interasse tra i pali	... mm
Lunghezza tra i pali (senza terminali)	\$MANUAL\$ m

Art. 6.4 Attenuatori d'urto

L'attenuatore d'urto è un dispositivo atto ad assorbire l'energia di un urto e viene normalmente installato in punti potenzialmente pericolosi per gli autoveicoli come cuspidi d'uscita, bumper autostradali, pilastri, ecc.

Il sistema, conforme ai requisiti ed alle prestazioni di cui alla norma UNI EN 1317-3, dovrà assorbire l'energia d'urto del veicolo rallentandone la corsa in caso di urto frontale o ridirigendolo nella corsia di marcia dopo impatto laterale. Potrà essere del tipo parallelo o non parallelo (o asimmetrico), a seconda delle indicazioni progettuali ovvero della Direzione Lavori e dovrà essere assemblato con componenti comuni, quindi facilmente sostituibili in caso di manutenzione a seguito di impatto.

Dettagli tecnici attenuatori d'urto:

- Classi di velocità: 50, 80, 100, 110 Km/h per attenuatori paralleli e non paralleli
- Certificazione CE: ente accreditato e notificato CSI Certificazione e Testing

La struttura di base dovrà essere in acciaio elettrosaldato e comprenderà una lamiera e una monorotaia di guida per permettere lo scorrimento delle traverse, collegate ai pannelli di ritenuta delle celle di assorbimento. Il bumper (pannello frontale) dovrà essere il collegamento rigido delle lamiere in acciaio multionda che, in seguito all'urto, scivoleranno sovrapposte grazie a un sistema di scorrimento. I pannelli intermedi schiacceranno le celle in modo graduale, dissipando così l'energia cinetica di impatto. In caso d'urto dovrà essere possibile sostituire i soli pannelli assorbitori degli attenuatori, consentendo una maggiore semplicità di ripristino.

Gli attenuatori d'urto dovranno offrire differenti possibilità di installazione: mediante ancoranti chimici per cemento e asfalto o mediante viti di collegamento. Quest'ultima soluzione dovrà consentire di non avere ingombri a filo terra e sarà particolarmente indicata per sopportare urti ripetuti. Una specifica struttura metallica di fondazione infatti, sarà predisposta in uno specifico scavo a sezione obbligatoria e quindi annegata in calcestruzzo gettato in opera di idonea classe di resistenza. La risultante quota superiore di fondazione sarà equivalente al piano stradale sul quale si avvieranno, agli affioranti raccordi, le viti di collegamento ed

ancoraggio della struttura guida dell'attenuatore.

Art. 6.5 Delimitazioni in plastica tipo NewJersey

La barriera stradale tipo NewJersey in polietilene (PE) trova largo impiego in opere di delimitazione stradale temporanea, delimitazione di spazi, parcheggi, piste e simili come pure nella cantieristica urbana.

Attraverso il sistema di fissaggio delle barriere si dovrà consentire la realizzazione di configurazioni lineari, curvilinee e altre forme indicate dal progetto o dalla Direzione Lavori.

Solitamente di colorazione rossa o bianca o secondo prescrizione progettuale, di colore \$MANUAL\$, le barriere dovranno essere cave per poterle zavorrare e riempire di acqua o sabbia e garantirne la stabilità sul piano stradale.

Le barriere saranno costruite con stampaggio rotazionale senza giunzioni nè saldature, in modo da assicurare maggiore durata e resistenza agli agenti atmosferici rispetto alle barriere realizzate con tecniche ad iniezione o accoppiamento.

Tutti i modelli dovranno essere predisposti per il collegamento degli elementi fra loro e con le seguenti caratteristiche:

- Materiale: polietilene ad alta densità;
- Resistenza agli agenti atmosferici e inalterabilità dei colori nel tempo (trattamento anti UV);
- Intervallo temperatura di esercizio: da - 30°C a + 60°C.

Gli elementi della barriera potranno essere forniti, a richiesta, completi di delineatori rifrangenti, di barra di collegamento e predisposizione per l'inserimento di pali per segnaletica verticale.

La barriera stradale sarà dotata di due tappi filettati posti rispettivamente nella parte superiore (carico) e nella parte inferiore al fine di scaricare la zavorra (acqua o sabbia).

Art. 6.6 Coni e delineatori

Il **cono** può essere usato per delimitare ed evidenziare zone di lavoro o operazioni di manutenzione stradale di durata non superiore ai due giorni, per il tracciamento di segnaletica orizzontale, incanalamenti temporanei, separazione provvisoria di opposti sensi di marcia e delimitazione di ostacoli provvisori.

I coni da fornire e posare in opera dovranno essere costituiti da materiali flessibili quali gomma o plastica. Saranno di colore rosso con anelli di colore bianco retroriflettenti e le dimensioni saranno conformi alle indicazioni del Codice della Strada (art. 21 - vedi figura). Il cono dovrà avere una adeguata base di appoggio appesantita dall'interno o dall'esterno per garantirne la stabilità in ogni condizione.

La frequenza di posa sarà di solito di 12 m in rettilineo e di 5 m in curva. Nei centri abitati la frequenza sarà dimezzata, salvo diversa distanza necessaria per particolari situazioni della strada, del traffico o diversa indicazione della Direzione Lavori.

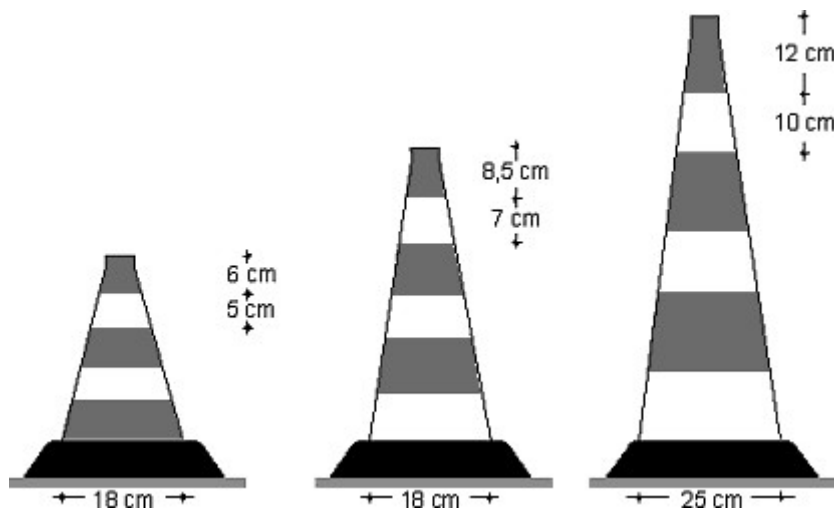

Il **delineatore flessibile** può essere usato per delimitare i sensi di marcia contigui, opposti o paralleli o per delimitare zone di lavoro stradale di durata superiore ai due giorni. I delineatori flessibili, lamellari o cilindrici, dovranno essere costituiti da materiali flessibili quali gomma o plastica; saranno di colore rosso con inserti o anelli di colore bianco retroriflettenti e le dimensioni saranno conformi alle indicazioni del Codice della Strada (art. 21 - vedi figura sotto). La base del delineatore dovrà essere incollabile o altrimenti fissata alla pavimentazione. I delineatori flessibili, se investiti dal traffico, dovranno piegarsi e riprendere la posizione verticale originale senza distaccarsi dalla pavimentazione.

La frequenza di posa sarà di solito 12 m in rettilo e di 5 m in curva. Nei centri abitati la frequenza sarà dimezzata, salvo diversa distanza necessaria per particolari situazioni della strada, del traffico o diversa indicazione della Direzione Lavori.

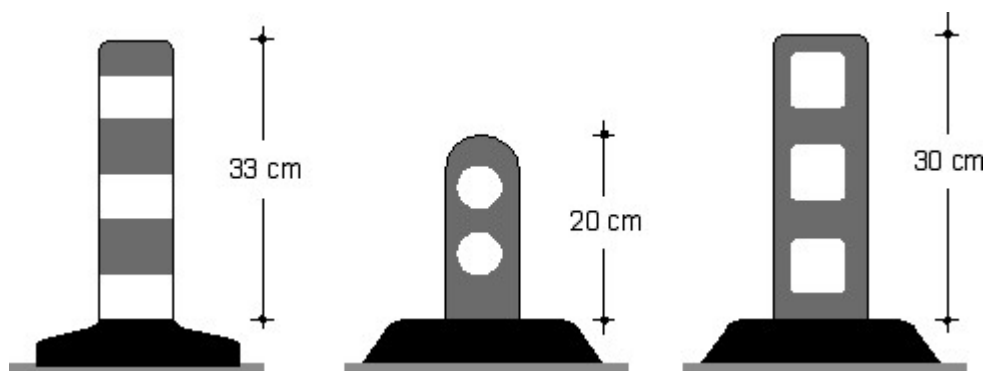

Gli elementi prefabbricati per salvagenti pedonali e **delimitatori di corsia** possono essere realizzati in calcestruzzo, costituiti da sezioni componibili mediante appositi incastri. Essi devono essere impiegati solo nelle zone urbane per la creazione di isole pedonali di rifugio ovvero piattaforme di carico.

Le corsie riservate, in cui è permesso il transito solo a determinate categorie di veicoli, possono essere delimitate con elementi in rilievo tali da realizzare una cordolatura longitudinale. In tal caso, gli elementi in rilievo sostituiscono la consueta striscia gialla.

Gli elementi in rilievo, da utilizzare principalmente in ambito urbano, saranno costituiti da manufatti in materiale plastico o gomma di colore giallo. Dovranno essere dotati di un solido sistema di fissaggio alla pavimentazione in modo da impedirne lo spostamento o il distacco per effetto delle sollecitazioni derivanti dal traffico e dovranno essere posizionati in modo da consentire il deflusso delle acque piovane.

Gli elementi dovranno avere una larghezza compresa tra i 15 e 30 cm, altezza compresa (tra 5 e 15 cm) con una consistenza ed un profilo tale da consentirne il sormonto in caso di necessità. Potranno essere dotati di inserti rifrangenti o di altri sistemi catadiottrici per renderli maggiormente visibili.

I delimitatori di corsia in materiale plastico o gomma, dovranno essere omologati dal Ministero competente ai sensi dell'art. 192 del d.P.R. 16 dicembre 1992, n. 495 (Regolamento di esecuzione e di attuazione del Nuovo Codice della Strada).

Tale cordolo, in gomma naturale, composto da elementi modulari di lunghezza cm \$MANUAL\$, larghezza cm \$MANUAL\$ ed altezza cm \$MANUAL\$, dovrà avere colorazione gialla realizzata in pasta e non per verniciatura, con inserti rifrangenti in preformato. I vari elementi dovranno essere possibilmente dotati di innesti maschio-femmina tali da garantire la maggior stabilità possibile durante il periodo di esercizio. Dovranno altresì essere predisposti per l'inserimento di delineatori rifrangenti verticali e flessibili quali cilindri, bandierine e simili.

Il rapporto tra base ed altezza dovrà essere compreso tra due e quattro, il profilo trasversale dovrà essere convesso e la tangente al profilo, lungo l'intero sviluppo, non dovrà formare con l'orizzontale un angolo superiore a 70°.

I vari elementi saranno posti in opera mediante fissaggio con barre filettate e/o tasselli fissati mediante malte cementizie ad espansione o fiale di materiali indurenti bicomponenti. Il costo di tali elementi di fissaggio è compreso nel prezzo e della fornitura e della posa del cordolo di che trattasi.

Art. 6.7 **Rallentatori di velocità**

Sulla strada, per tutta la larghezza della carreggiata, ovvero per una o più corsie nel senso di marcia

interessato, si adotteranno sistemi di rallentamento della velocità costituiti da bande trasversali ad effetto ottico, acustico o vibratorio, ottenibili con opportuni mezzi di segnalamento orizzontale o trattamento della superficie della pavimentazione.

I sistemi di rallentamento ad **effetto ottico** saranno realizzati conformemente alla norma UNI/TR 11670 mediante applicazione in serie di almeno 4 strisce bianche rifrangenti aventi prestazioni minime rispondenti alla norma UNI EN 1436 con larghezza crescente nel senso di marcia e distanziamento decrescente. La prima striscia dovrà avere una larghezza di 20 cm, le successive con incremento di almeno 10 cm di larghezza (vedi figura). In merito alle proprietà dei materiali da utilizzare in tali sistemi si farà riferimento alla norma UNI EN 1871.



Sulla base delle indicazioni progettuali ovvero della Direzione Lavori, i sistemi di rallentamento ad **effetto acustico** saranno realizzati mediante irruvidimento della pavimentazione stradale ottenuta con la scarificazione o incisione superficiale della stessa o con l'applicazione di strati sottili di materiale in rilievo in aderenza, eventualmente integrato con dispositivi rifrangenti. Tali dispositivi possono anche determinare effetti vibratorii di limitata intensità.

Sulle strade dove vige un limite di velocità inferiore o uguale ai 50 km/h si potranno adottare **dossi artificiali** evidenziati mediante zebraie gialle e nere parallele alla direzione di marcia, di larghezza uguale sia per i segni che per gli intervalli, visibili sia di giorno che di notte.

I dossi artificiali potranno essere posti in opera solo su strade residenziali, nei parchi pubblici e privati, nei residences, ecc.; possono essere installati in serie e devono essere presegnalati. Ne è vietato l'impiego sulle strade che costituiscono itinerari preferenziali dei veicoli normalmente impiegati per servizi di soccorso o di pronto intervento.

I dossi di cui sopra, sono costituiti da elementi in rilievo prefabbricati o da ondulazioni della pavimentazione a profilo convesso. In funzione dei limiti di velocità vigenti sulla strada interessata i dossi hanno le seguenti dimensioni:

- a) per limiti di velocità pari o inferiori a 50 km/h: larghezza \geq a 60 cm e altezza \leq a 3 cm;
- b) per limiti di velocità pari o inferiori a 40 km/h: larghezza \geq a 90 cm e altezza \leq a 5 cm;
- c) per limiti di velocità pari o inferiori a 30 km/h: larghezza \geq a 120 cm e altezza \leq a 7 cm.

I tipi a) e b) dovranno essere realizzati in elementi modulari in gomma o materiale plastico, il tipo c) potrà essere realizzato anche in conglomerato. Nella zona interessata dai dossi dovranno essere adottate idonee misure per l'allontanamento delle acque. Nelle installazioni in serie la distanza tra i rallentatori, deve essere compresa tra 20 e 100 m a seconda della sezione adottata.

I rallentatori di velocità prefabbricati dovranno essere fortemente ancorati alla pavimentazione, onde evitare spostamenti o distacchi dei singoli elementi o parte di essi, e dovranno essere facilmente rimovibili. La superficie superiore dei rallentatori sia prefabbricati che strutturali deve essere antisdrucchiolevole.

I dispositivi rallentatori di velocità prefabbricati dovranno essere omologati per la circolazione e la sicurezza stradale; la loro installazione sarà resa possibile previa ordinanza dell'ente proprietario della strada che ne determina il tipo e la ubicazione.

CAPITOLO 7

SEGNALETICA STRADALE

Art. 7.1 **Segnaletica orizzontale - Generalità**

Ai sensi dell'articolo 40 del Nuovo Codice della Strada d.lgs. 30 aprile 1992 n. 285 e s.m.i. i segnali orizzontali, tracciati sulla strada, servono per regolare la circolazione, per guidare gli utenti e per fornire prescrizioni od utili indicazioni per particolari comportamenti da seguire.

I segnali orizzontali si dividono in:

- a) strisce longitudinali;
- b) strisce trasversali;
- c) attraversamenti pedonali o ciclabili;
- d) frecce direzionali;
- e) iscrizioni e simboli;
- f) strisce di delimitazione degli stalli di sosta o per la sosta riservata;
- g) isole di traffico o di presegnalamento di ostacoli entro la carreggiata;
- h) strisce di delimitazione della fermata dei veicoli in servizio di trasporto pubblico di linea;
- i) altri segnali stabiliti dal regolamento.

Le strisce longitudinali possono essere continue o discontinue. Nel regolamento (Regolamento di esecuzione e di attuazione del nuovo codice della strada - d.P.R. 16 dicembre 1992, n. 495) sono stabilite norme per le forme, le dimensioni, i colori, i simboli e le caratteristiche dei segnali stradali orizzontali, nonché le loro modalità di applicazione.

La segnaletica orizzontale da realizzare sul tracciato stradale può impiegare materiali con formulazioni e tipologie applicative diverse ma conformi alla Linea guida **UNI/TR 11670**, al fine di soddisfare precise richieste comportamentali e prestazionali.

I prodotti vernicianti da utilizzare sono distinti in tre livelli così di seguito riportati:

- a) vernici a solvente per applicazioni provvisorie o per zone poco sollecitate;
- b) termospruzzati plastici per applicazioni di routine;
- c) laminati elastoplastici o prodotti speciali per applicazioni in zone ad alta pericolosità.

Qualsiasi tipo di segnaletica orizzontale da realizzare deve essere conforme a quanto stabilito dal nuovo Codice della Strada d.lgs. n. 285 del 30/04/1992, dal Regolamento d'esecuzione e d'attuazione del nuovo codice della strada d.P.R. n. 495 del 16/12/1992, dal d.P.R. 16 settembre 1996 n. 610 e dai disegni esecutivi progettuali eventualmente allegati al presente Capitolato Speciale.

Per le specifiche relative alla tipologia di segnaletica orizzontale da porre in opera e alla sua ubicazione, si rimanda all'elaborato progettuale di dettaglio allegato al capitolato.

Caratteristiche dei materiali

I materiali da utilizzare per la segnaletica orizzontale sono classificati nel seguente modo:

A) Vernici

Possono essere di due tipi:

1) idropitture con microsfere di vetro (UNI EN 1424) postspruzzate:

la vernice deve essere costituita da una miscela di resina e plastificanti, pigmenti e materiali riempitivi, il tutto contenuto in una sospensione a base d'acqua.

2) pitture a freddo con microsfere di vetro premiscelate e postspruzzate:

la vernice deve essere costituita da una miscela di resine e plastificanti, da pigmenti e materiali riempitivi, da microsfere di vetro conforme alla norma UNI EN 1423, il tutto disperso in diluenti o solventi idonei.

B) Termoplastico:

il materiale termoplastico deve essere costituito da una miscela di resine idrocarburiche sintetiche plastificate con olio minerale, da pigmenti ed aggregati, da microsfere di vetro, premiscelate e postspruzzate, da applicare a spruzzo e/o per estrusione a caldo.

C) Laminati elastoplastici:

C.1 per applicazioni provvisorie;

C.2 per applicazioni poco sollecitate;

C.3 per applicazioni altamente sollecitate.

Prestazioni

Vengono di seguito definiti i requisiti, in base a quanto previsto dalla normativa UNI EN 1436, ai quali tutti i prodotti impiegati nei servizi di segnaletica orizzontale, devono ottemperare per tutta la loro vita funzionale.

Valori minori a quelli indicati dalla scheda tecnica, che deve essere prodotta dall'appaltatore prima dell'inizio della posa in opera, sono considerati insufficienti per il mantenimento degli standard di sicurezza previsti e comportano l'immediata sostituzione del materiale.

È facoltà del Direttore dei lavori, al fine di verificare i parametri prestazionali del materiale da porre in opera, richiedere all'appaltatore e/o eseguire per proprio conto dei provini della segnaletica.

Tali provini sono costituiti da lamierini metallici, delle dimensioni di cm 30 x 100, sui quali sarà posto in opera il materiale destinato alla segnaletica orizzontale.

Saranno eseguiti rilievi della visibilità notturna (valori RL), di derapaggio (SRT) e del colore (fattore). La segnaletica orizzontale, a partire dalla posa in opera, deve essere efficiente, per tutto il periodo della sua vita funzionale, sia in termini di visibilità notturna, sia di antiscivolosità.

Gli standard prestazionali richiesti sono:

- colore;
- visibilità notturna (retroreflessione);
- resistenza al derapaggio;
- tempo d'essiccazione.

COLORE

Il colore delle vernici da utilizzare per la segnaletica orizzontale viene definito mediante le coordinate di cromaticità riferita al diagramma colorimetrico standard CIE (ISO/CIE 10526-1999).

I colori della segnaletica orizzontale devono rientrare, per tutta la durata della loro vita funzionale, all'interno dei valori indicati dalla normativa tecnica di cui sopra. La vernice dovrà essere omogenea, di consistenza liscia ed uniforme, non dovrà fare crosta né diventare gelatinosa od ispessirsi.

VISIBILITÀ NOTTURNA

La visibilità notturna della segnaletica orizzontale è determinata dall'illuminazione artificiale della segnaletica stessa e viene definita dal valore del coefficiente di luminanza retroriflessa R_L .

Il valore minimo del coefficiente di luminanza retroriflessa R_L deve essere per i prodotti di segnaletica orizzontale di tipo A, B e C e per tutta la loro vita funzionale pari a:

Tipo di materiale		Coefficiente minimo di luminanza retroriflessa R_L * mcd * m ² * lux ⁻¹	Classe
Permanente			
A - B	Bianco	$R_L \geq 110$	R3 ^{a)}
A - B	Giallo	$R_L \geq 110$	R3 ^{a)}
C	Bianco	$R_L \geq 110$	R3 ^{a)}
Temporaneo			
A - B - C	Giallo	$R_L \geq 110$	R3 ^{a)}

RESISTENZA AL DERAPAGGIO (SRT)

La segnaletica orizzontale deve possedere tra le sue caratteristiche la resistenza allo slittamento, determinato dal contatto tra il pneumatico e il prodotto segnaletico in condizioni sfavorevoli.

Il valore minimo, rilevato secondo le metodologie standard, deve essere per i prodotti di segnaletica orizzontale di tipo A, B e C e per tutta la loro vita funzionale di:

Classe	Valore SRT minimo
S1	SRT > = 45

TEMPO D'ESSICCAZIONE

La vernice applicata sulla superficie autostradale (manto bituminoso, manto bituminoso drenante, manto

in conglomerato cementizio), alla temperatura dell'aria compresa tra +10°C e + 40°C ed umidità relativa non superiore al 70%, deve asciugarsi entro 15 minuti dall'applicazione. Nel caso di termoplastico deve solidificarsi entro 30 secondi per lo spruzzato ed entro 180÷240 secondi per l'estruso.

Trascorso tale periodo di tempo la pittura non deve sporcare o scolorire sotto l'azione delle ruote gommate degli autoveicoli in transito.

Esecuzione

Le fasi di installazione, di disinstallazione e di rifacimento o manutenzione della segnaletica stradale, unitamente agli interventi eseguiti in emergenza, costituiscono attività lavorative comportanti un rischio derivante dall'interferenza con il traffico veicolare.

Per tale motivo tutte le operazioni dell'appaltatore dovranno essere eseguite nel pieno rispetto delle procedure e dei criteri minimi previsti dal Decreto ministeriale 22 gennaio 2019 e relativi allegati, con particolare attenzione a:

- Dotazioni delle squadre di intervento,
- Limitazioni operative legate a particolari condizioni ambientali
- Gestione operativa degli interventi
- Presegnalazione di inizio intervento
- Sbandieramento
- Regolamentazione del traffico con movieri
- Spostamento a piedi degli operatori
- Attraversamento a piedi delle carreggiate
- Presenza di veicoli operativi
- Entrata ed uscita dal cantiere
- Situazioni di emergenza
- Rimozione di ostacoli dalla carreggiata
- Segnalazione e delimitazione di cantieri fissi
- Segnalazione di interventi all'interno di gallerie

Segnaletica consigliata nel caso di intervento su strade aperte al traffico veicolare



Figura II 391 Art. 31

SEGNI ORIZZONTALI IN
RIFACIMENTO



Figura II 391c Art. 31

CORSIE A LARGHEZZA
RIDOTTA

Le superfici interessate dalla stesa della segnaletica orizzontale, dovranno essere preventivamente pulite accuratamente, in modo tale da essere liberate da ogni impurità in grado di nuocere all'adesione dei materiali impiegati. È vietata l'eliminazione di tracce d'olio o grasso per mezzo di solventi.

L'applicazione dei materiali deve avvenire su superfici asciutte e deve essere effettuata con mezzi meccanici idonei cercando inoltre di ridurre al minimo l'ingombro della carreggiata e quindi le limitazioni da imporre alla circolazione.

La posa in opera dei materiali per segnaletica orizzontale deve essere eseguita secondo i tracciati, le figure e le scritte preesistenti o stabiliti dal Direttore dei lavori. Comunque l'Appaltatore è tenuto a propria cura e spese, a effettuare la rimozione e il rifacimento della segnaletica giudicata non regolarmente eseguita anche per quanto concerne la sua geometria (dimensioni, intervalli, allineamenti, ecc.).

I materiali devono avere un potere coprente uniforme e tale da non far trasparire, in nessun caso, il colore della sottostante pavimentazione.

L'appaltatore dovrà fornire, ove contemplato dal progetto e/o dalle indicazioni del Direttore dei lavori, nella giusta dimensione, quantità e posizione, l'inserimento di catarifrangenti stradali inglobati nella segnaletica orizzontale (marker stradali o occhi di gatto) secondo i requisiti indicati dalla norma UNI EN 1463-1.

Le strisce in genere, così come tutta la segnaletica orizzontale, potranno essere di ripasso o di primo impianto; l'Impresa, ovunque sia necessario, effettuerà il preventivo tracciamento secondo le dimensioni che saranno precisate dalla Direzione lavori; tale tracciamento dovrà essere eseguito con attrezzature idonee e personale qualificato in modo da ottenere un risultato di stesa geometricamente a perfetta regola d'arte.

La cancellatura della segnaletica orizzontale, sia gratuita perché ad onere dell'Impresa che a pagamento, dovrà essere eseguita con sistemi approvati dalla Stazione appaltante.

Controlli

Le prove o controlli degli standard prestazionali dei materiali previsti ai sensi della norma UNI EN 1824 saranno effettuati al fine di verificare il mantenimento dei valori richiesti. Questi saranno eseguiti in contraddittorio con l'Appaltatore, e qualora questo non si presenti, l'avvenuta verifica sarà comunicata dal Direttore dei lavori, all'Appaltatore con espresso verbale che indichi i termini di riferimento del luogo in cui è stato effettuato il prelievo e/o la prova.

Tali verifiche saranno effettuate nella quantità che la Stazione Appaltante riterrà opportuna e come previsto dalle Appendici B, C e D alla norma UNI EN 1436 per i requisiti di colore, visibilità notturna e resistenza al derapaggio.

Le prove a cui saranno sottoposti i prodotti potranno essere eseguite in cantiere con l'ausilio di specifiche strumentazioni a insindacabile giudizio del Direttore dei lavori.

Art. 7.2 Segnaletica verticale - Generalità

Ai sensi dell'articolo 39 del Nuovo Codice della Strada d.lgs. 30 aprile 1992 n. 285 e s.m.i. i segnali verticali si dividono nelle seguenti categorie:

A) segnali di pericolo: preavvisano l'esistenza di pericoli, ne indicano la natura e impongono ai conducenti di tenere un comportamento prudente;

B) segnali di prescrizione: rendono noti obblighi, divieti e limitazioni cui gli utenti della strada devono uniformarsi; si suddividono in: a) segnali di precedenza; b) segnali di divieto; c) segnali di obbligo;

C) segnali di indicazione: hanno la funzione di fornire agli utenti della strada informazioni necessarie o utili per la guida e per la individuazione di località, itinerari, servizi ed impianti; si suddividono in:

a) segnali di preavviso; b) segnali di direzione; c) segnali di conferma; d) segnali di identificazione strade; e) segnali di itinerario; f) segnali di località e centro abitato; g) segnali di nome strada; h) segnali turistici e di territorio; i) altri segnali che danno informazioni necessarie per la guida dei veicoli; l) altri segnali che indicano installazioni o servizi.

Il Regolamento del Codice della strada (d.P.R. 16/12/1992, n. 495) stabilisce forme, dimensioni, colori e simboli dei segnali stradali verticali e le loro modalità di impiego e di apposizione.

Le parti principali di cui si compone un impianto di segnaletica verticale sono: il plinto, il sostegno (palo), il segnale o il gruppo di segnali, ed in casi di impianto segnaletico più complesso, le paline per controventature (pali che sostengono l'impianto contro la forza del vento) le staffe di ancoraggio e la bulloneria.

I plinti di fondazione dovranno essere realizzati in conglomerato cementizio, ed avere dimensioni tali, calcolate in funzione della natura dei materiali di cui è composto il sottofondo su cui impiantare il palo di sostegno, da assicurarne la perfetta stabilità e perpendicolarità rispetto al piano di calpestio.

Le paline: realizzate in acciaio zincato a caldo, a sezione circolare, con spessore e diametro idonei e lunghezza proporzionata alla quantità di segnali da sostenere ed all'altezza dal piano di calpestio prevista dal Codice della Strada, dovranno essere dotati di dispositivo antirotazione (scanalatura per tutta la lunghezza del palo, che evita la rotazione del segnale), di apposito foro all'estremità inferiore per l'inserimento dello spinotto necessario all'ancoraggio del palo al plinto e tappo di chiusura all'estremità superiore.

Per le specifiche relative alla tipologia di segnaletica verticale da porre in opera e alla sua ubicazione, si rimanda all'elaborato progettuale di dettaglio allegato al capitolato.

Caratteristiche dei materiali

I materiali di segnaletica stradale verticale ed accessori oggetto della realizzazione dovranno essere rigorosamente conformi a tutti i requisiti tecnici e normativi (comprese le caratteristiche prestazionali, tipologie, dimensioni, misure, scritte, simboli e colori) di cui al Regolamento (UE) n. 305/2011, alla norma armonizzata UNI EN 12899-1, al d.P.R. 16/12/1992, n. 495 recante il "Regolamento di esecuzione ed attuazione del nuovo Codice della Strada" e alla Norma UNI 11480.

Tutti i materiali retroriflettenti costituenti la faccia a vista dei segnali verticali permanenti devono essere certificati e marcati CE ai sensi del Regolamento (UE) n.305/2011 e della norma europea UNI EN 12899-1.

Tutti i materiali retroriflettenti devono inoltre essere valutati ai sensi della Norma UNI 11480, al fine di verificarne la conformità delle prestazioni visive in condizioni diurne e stabilirne la rispondenza al livello prestazionale più idoneo, fra i tre definiti dalla norma: inferiore, base o superiore.

Nel caso di pellicole di classe 1 con "livello prestazionale inferiore", corrispondenti a quelli già definiti a normale risposta luminosa, si dovrà avere un coefficiente di retroriflessione minimo iniziale R_A non inferiore ai valori riportati nel prospetto 3 della norma UNI 11480, e dovrà mantenere almeno il 50% dei suddetti valori per il periodo minimo di 7 anni di normale esposizione verticale all'esterno nelle condizioni medie ambientali d'uso. Fa eccezione la pellicola di colore arancio che deve mantenere i requisiti di cui sopra per almeno 3 anni. Nel caso di colori realizzati mediante stampa serigrafica, stampa digitale o applicazione di trasparenti protettivi autoadesivi ad intaglio, il coefficiente di retroriflessione non deve essere inferiore al 70% dei valori su menzionati. Tali materiali retroriflettenti possono essere usati solo limitatamente ai casi in cui ciò è consentito e ove sia prevista una vita utile del segnale stradale inferiore ai 10 anni, secondo quanto ribadito dalla Direttiva Ministeriale 4867/RU del 2013.

Le pellicole di classe 2 con "livello prestazionale base", corrispondenti a quelli già definiti ad elevata risposta luminosa, dovranno avere un coefficiente di retroriflessione minimo iniziale R_A non inferiore ai valori riportati nel prospetto 4 della norma UNI 11480, e devono mantenere almeno l'80% dei suddetti valori per il periodo minimo di 10 anni di normale esposizione verticale all'esterno nelle condizioni medie ambientali d'uso. Fa eccezione la pellicola di colore arancio che deve mantenere i requisiti di cui sopra per almeno 3 anni. Nel caso di colori realizzati mediante stampa serigrafica, stampa digitale o applicazione di trasparenti protettivi autoadesivi ad intaglio, il coefficiente di retroriflessione non deve essere inferiore al 70% dei valori su menzionati.

Le pellicole di classe 2 con "livello prestazionale superiore", corrispondenti a quelli già definiti ad altissima risposta luminosa, devono avere un coefficiente di retroriflessione minimo iniziale R_A non inferiore ai valori riportati nel prospetto 5 della norma UNI 11480, e devono mantenere almeno l'80% dei suddetti valori per il periodo minimo di 10 anni di normale esposizione verticale all'esterno nelle condizioni medie ambientali d'uso. Fa eccezione la pellicola di colore arancio che deve mantenere i requisiti di cui sopra per almeno 3 anni. Tali pellicole possono essere anche del tipo "fluoro-rifrangente", cioè con più elevato fattore di luminanza e conseguentemente più elevata visibilità diurna, caratteristica utile in particolare per la segnaletica verticale temporanea. In questo caso il coefficiente di retroriflessione minimo iniziale R_A non deve essere inferiore ai valori riportati nel prospetto 6 della norma UNI 11480. Nel caso di colori realizzati mediante stampa serigrafica, stampa digitale o applicazione di trasparenti protettivi autoadesivi ad intaglio, il coefficiente di retroriflessione non deve essere inferiore al 70% dei valori su menzionati.

L'impiego delle pellicole rifrangenti ad elevata efficienza (classe 2) è obbligatorio nei casi in cui è esplicitamente previsto dal progetto e dal presente capitolato, e per i segnali: "dare precedenza", "fermarsi e dare precedenza", "dare precedenza a destra", "divieto di sorpasso", nonché per i segnali permanenti di preavviso e di direzione. L'impiego di pellicole con tecnologia a micropismi è consentito qualora siano rispettate le caratteristiche prestazionali previste dalla norma UNI 11122.

I pannelli dei segnali ed i sostegni che caratterizzano le prestazioni strutturali e la costruzione dei segnali

verticali permanenti devono soddisfare i requisiti di cui alla norma UNI 11480, in applicazione alla norma armonizzata UNI EN 12899-1.

I segnali stradali permanenti possono essere costruiti in acciaio, alluminio, plastica o negli altri materiali previsti dalla norma UNI EN 12899-1 purché conformi alle "**Prestazioni**" strutturali di seguito indicate.

In particolare il supporto dei segnali sarà realizzato in lamiera, dello spessore di mm. $\$MANUAL\$$ ricavandolo da elementi perfettamente piani, al fine di non provocare al segnale stradale incurvature intollerabili. La faccia del pannello, atta all'applicazione del messaggio, deve essere completamente liscia senza alcuna scanalatura o protuberanza ed esente da sbavature.

Supporti in lamiera

I segnali saranno costituiti in lamiera di ferro di prima scelta con spessore non inferiore a 10/10 di millimetro o in lamiera di alluminio semicrudo puro al 99% dello spessore non inferiore a 25/10 di millimetro (per dischi, triangoli, frecce e targhe di superficie compresa entro i 5 metri quadrati) e dello spessore di 30/10 di millimetro per targhe superiori ai 5 metri quadrati.

Rinforzo perimetrale

Ogni segnale dovrà essere rinforzato lungo il suo perimetro da una bordatura di irrigidimento realizzata a scatola dalle dimensioni non inferiori a centimetri 1,5;

Traverse di rinforzo e di collegamento

Qualora le dimensioni dei segnali superino la superficie di metri quadrati 1,50, i cartelli dovranno essere ulteriormente rinforzati con traverse di irrigidimento piegate ad U dello sviluppo di centimetri 15, saldate al cartello nella misura e della larghezza necessaria.

Traverse intelaiature

Dove necessario, sono prescritte per i cartelli di grandi dimensioni traverse in ferro zincate ad U di collegamento tra i vari sostegni.

Tali traverse dovranno essere complete di staffe ed attacchi a morsetto per il collegamento, con bulloni in acciaio zincato nella quantità necessaria, le dimensioni della sezione della traversa saranno di millimetri 50x23, spessore di millimetri 5, con la lunghezza prescritta per i singoli cartelli.

La zincatura delle traverse, delle staffe e degli attacchi dovrà essere conforme alle prescrizioni delle norme UNI EN 10244-1 e UNI EN 10244-2.

Qualora i segnali siano costituiti da due o più pannelli, congiunti, questi devono essere perfettamente accostati mediante angolari in alluminio, spessore millimetri 3, opportunamente forati e muniti di bulloncini in acciaio zincato sufficienti ad ottenere un perfetto assestamento dei lembi dei pannelli.

Per evitare forature, tutti i segnali dovranno essere muniti di attacchi standard (per l'adattamento ai sostegni in ferro tubolare diam. mm. 48, 60, 90), ottenuto mediante fissaggio elettrico sul retro con profilo a "C", oppure ricavato (nel caso di cartelli rinforzati e composti di pannelli multipli) direttamente sulle traverse di rinforzo ad U.

Tali attacchi dovranno essere completati da opportune staffe con dispositivi antirotazione in acciaio zincato corredate di relativa bulloneria, anch'essa zincata.

SOSTEGNI

I sostegni per i segnali verticali, portali esclusi, saranno in ferro tubolare antirotazione (art. 82 d.P.R. n. 495/92) diametro mm. 60, 90 chiusi alla sommità, dovranno essere zincati a caldo conformemente alle norme UNI e ASTM.

Detti sostegni, comprese le staffe di ancoraggio del palo di basamento, non dovranno essere sottodimensionati, nemmeno in termini di peso (Kg/m).

I sostegni devono avere, nei casi di sezione circolare, un dispositivo inamovibile antirotazione del segnale rispetto al sostegno e del sostegno rispetto al terreno. La sezione del sostegno deve garantire la stabilità del segnale in condizione di sollecitazioni derivanti da fattori ambientali.

I sostegni, al pari dei supporti dei segnali stradali, devono essere adeguatamente protetti contro la corrosione. Previo parere della Direzione dei Lavori, il diametro inferiore sarà utilizzato per i cartelli triangolari, circolari e quadrati di superficie inferiore a metri quadrati 0,8, mentre il diametro maggiore sarà utilizzato per i cartelli a maggiore superficie. Il dimensionamento dei sostegni dei grandi cartelli e la loro eventuale controventatura dovrà essere approvato dalla Direzione dei Lavori previo studio e giustificazione tecnica.

Prestazioni

Tutti i segnali devono essere rispondenti ai tipi, dimensioni e misure prescritte dal Regolamento di esecuzione e di attuazione del Nuovo Codice della Strada, alle Norme Tecniche sulle costruzioni ed in ogni caso alle norme in vigore al momento dell'esecuzione dei lavori.

Tutti i segnali circolari, triangolari, targhe, frecce, nonché i sostegni ed i relativi basamenti di fondazione

dovranno essere costruiti e realizzati sotto la completa responsabilità della Ditta aggiudicataria, in modo tale da resistere alla forza esercitata dal vento alla velocità di almeno 150 Km/h.

I carichi statici e dinamici per la valutazione delle prestazioni meccaniche e strutturali, devono essere conformi a quanto definito dal punto 5.1 della norma UNI EN 12899-1, mediante l'utilizzo dei coefficienti specificati per i rispettivi materiali.

I valori minimi per le prestazioni strutturali devono essere conformi, per tutti i materiali utilizzati, a quelli previsti dalla UNI 11480 al punto 5.3, con le seguenti classi:

- Spinta del vento: Classe WL6 o WL7
- Carico dinamico da neve: Classe DSL1 (o DSL2 , DSL3 , DSL4)
- Carichi concentrati: Classe PL1
- Deformazioni Temporanee - Flessione: Classe TDB5
- Deformazioni Temporanee - Torsione: Non richiesta

Sono accettate classi migliorative per i valori minimi prestazionali elencati.

Le dimensioni dei segnali verticali di forma standard devono essere conformi a quanto previsto dall'art. 80, comma 1 del d.P.R. 16 dicembre 1992, n. 495; le dimensioni dei segnali verticali non standard devono essere conformi a quanto previsto dall'art. 80, comma 7 dello stesso decreto.

Le tolleranze ammissibili, rispetto alle misure nominali sono:

- per la faccia a vista del segnale: +1/-12 mm, in conformità al punto 4.1. della UNI 11480;
- per il pannello: -1/+7 mm, in conformità al punto 5.6 della UNI 11480.

Il raggio di curvatura non deve essere inferiore a 10 mm. Il bordo del pannello deve essere conforme al punto 5.9 della norma UNI 11480. Per motivi antinfortunistici il bordo del supporto non deve presentare pericoli di taglio.

Il retro ed il bordo dei pannelli (ad eccezione di quelli in legno) devono essere realizzati con un colore neutro e opaco.

I segnali non devono presentare perforazione della faccia a vista. Qualora realizzati in acciaio, alluminio o legno, devono avere una resistenza alla corrosione conforme al punto 5.10 della norma UNI 11480, con classe di resistenza SP1.

I fissaggi dei segnali e i sostegni devono essere conformi rispettivamente al par. 6 e al par. 7 della UNI 11480.

In particolare, i segnali - affinché siano conformi alle prescrizioni della UNI EN 12899-1, devono essere forniti provvisti di collari di aggancio per il sostegno aventi le stesse caratteristiche tecnico-costruttive e di disegno ovvero corrispondenti a quelli utilizzati nelle prove iniziali di tipo.

A tergo di ogni segnale dovranno essere indicati, a cura e spese del fornitore, una serie di iscrizioni che, globalmente, in conformità di quanto disposto al punto 7 dell'art. 77 del d.P.R. n. 495/92, non dovranno occupare una superficie maggiore di cmq. 200 ed indicare chiaramente:

- l'ente o l'amministrazione proprietari della strada;
- il marchio della ditta che ha fabbricato il segnale;
- il marchio della ditta che ha fornito o installato il segnale (non obbligatorio ma opportuno);
- l'anno di fabbricazione
- gli estremi dell'ordinanza di apposizione

Marcatura CE

La marcatura CE deve essere apposta in modo visibile, leggibile e indelebile sul prodotto o su un'etichetta ad esso applicata. Se ciò fosse impossibile o ingiustificato a causa della natura del prodotto (e solo in questo caso), essa dovrà essere apposta sull'imballaggio o sui documenti di accompagnamento.

La marcatura CE dei segnali verticali permanenti deve avvenire secondo una delle modalità indicate al punto 5.5 della UNI 11480.

E' possibile utilizzare dei sostegni circolari, a sezione quadrata o rettangolare, che possiedano la marcatura CE ai sensi del Regolamento (UE) 305/2011 sulla base della norma UNI EN 12899-1.

Eventuali segnali temporanei non sono soggetti alla marcatura CE, ma l'utilizzo di pellicole retroriflettenti marcate CE è fortemente raccomandato.

Esecuzione

Le fasi di installazione, di disinstallazione e di rifacimento o manutenzione della segnaletica stradale, unitamente agli interventi eseguiti in emergenza, costituiscono attività lavorative comportanti un rischio derivante dall'interferenza con il traffico veicolare.

Per tale motivo tutte le operazioni dell'appaltatore dovranno essere eseguite nel pieno rispetto delle

procedure e dei criteri minimi previsti dal Decreto ministeriale 22 gennaio 2019 e relativi allegati, con particolare attenzione a:

- Dotazioni delle squadre di intervento,
- Limitazioni operative legate a particolari condizioni ambientali
- Gestione operativa degli interventi
- Presegnalazione di inizio intervento
- Sbandieramento
- Regolamentazione del traffico con movieri
- Spostamento a piedi degli operatori
- Attraversamento a piedi delle carreggiate
- Presenza di veicoli operativi
- Entrata ed uscita dal cantiere
- Situazioni di emergenza
- Rimozione di ostacoli dalla carreggiata
- Segnalazione e delimitazione di cantieri fissi
- Segnalazione di interventi all'interno di gallerie

I segnali verticali sono installati, di norma, sul lato destro della strada. Possono essere ripetuti sul lato sinistro ovvero installati su isole spartitraffico o al di sopra della carreggiata, quando é necessario per motivi di sicurezza ovvero previsto dalle norme specifiche.

I segnali da ubicare sul lato della sede stradale (segnali laterali) devono avere il bordo verticale interno a distanza non inferiore a 0,30 m e non superiore a 1,00 m dal ciglio del marciapiede o dal bordo esterno della banchina (v. figura). Distanze inferiori, purché il segnale non sporga sulla carreggiata, sono ammesse in caso di limitazione di spazio. I sostegni verticali dei segnali devono essere collocati a distanza non inferiore a 0,50 m dal ciglio del marciapiede o dal bordo esterno della banchina; in presenza di barriere i sostegni possono essere ubicati all'esterno e a ridosso delle barriere medesime, purché non si determinino sporgenze rispetto alle stesse. Per altezza dei segnali stradali dal suolo si intende l'altezza del bordo inferiore del cartello o del pannello integrativo più basso dal piano orizzontale tangente al punto più alto della carreggiata in quella sezione. Su tratte omogenee di strada i segnali devono essere posti, per quanto possibile, ad altezza uniforme. L'altezza minima dei segnali laterali é di 0,60 m e la massima é di 2,20 m, ad eccezione di quelli mobili. Lungo le strade urbane, per particolari condizioni ambientali, i segnali possono essere posti ad altezza superiore e comunque non oltre 4,50 m. Tutti i segnali insistenti su marciapiedi o comunque su percorsi pedonali devono avere un'altezza minima di 2,20 m, ad eccezione delle lanterne semaforiche. I segnali collocati al di sopra della carreggiata devono avere un'altezza minima di 5,10 m, salvo nei casi di applicazione su manufatti di altezza inferiore ed avere un'altezza ed un'inclinazione rispetto al piano perpendicolare alla superficie stradale in funzione dell'andamento altimetrico della strada. Per i segnali posti ad altezza di 5,10 m, detta inclinazione sulle strade pianeggianti è di 3° circa verso il lato da cui provengono i veicoli (v. figura).

Installazione segnaletica verticale

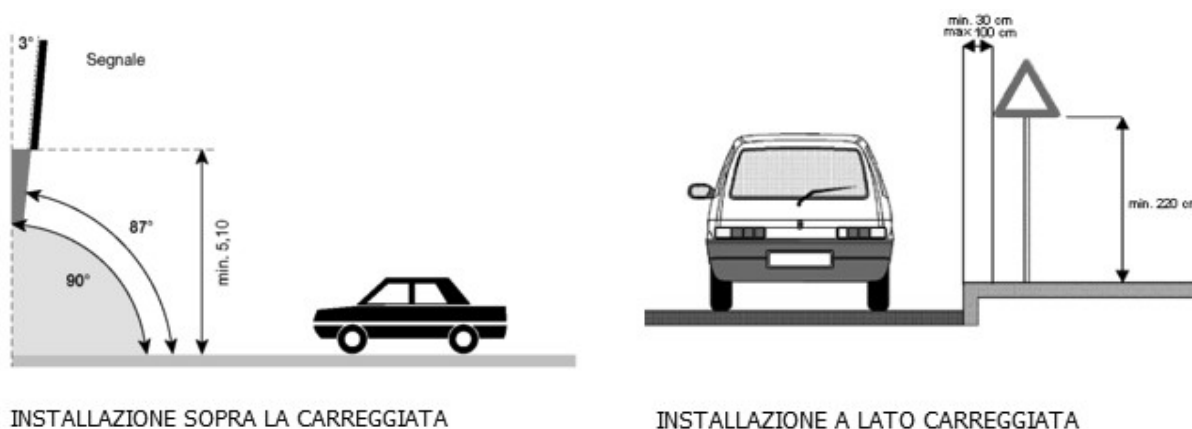

I segnali di prescrizione devono essere installati in corrispondenza o il più vicino possibile al punto in cui inizia la prescrizione. I segnali che indicano la fine del divieto o dell'obbligo devono essere installati in corrispondenza o il più vicino possibile al punto in cui cessa il divieto o l'obbligo stesso. In funzione delle

caratteristiche del materiale impiegato, la disposizione del segnale deve essere tale da non dare luogo ad abbagliamento o a riduzione di leggibilità del segnale stesso.

Controlli

Le prove o controlli degli standard prestazionali dei materiali previsti saranno effettuati al fine di verificare il mantenimento dei valori richiesti. Questi saranno eseguiti in contraddittorio con l'Appaltatore, e qualora questo non si presenti, l'avvenuta verifica sarà comunicata dal Direttore dei lavori all'Appaltatore con espresso verbale che indichi i termini di riferimento del luogo in cui è stata effettuata la verifica e/o la prova.

Le prove a cui saranno sottoposti i prodotti potranno essere eseguite in cantiere con l'ausilio di specifiche strumentazioni a insindacabile giudizio del Direttore dei lavori.

I controlli tenderanno alla verifica dei seguenti dati e parametri essenziali per la segnaletica permanente:

- Certificazioni del fornitore e del produttore;
- Categoria del Segnale stradale tra quelle individuate dal Nuovo Codice della Strada;
- Materiale del supporto;
- Spessore del materiale [mm];
- Forma del segnale così come previsto dal titolo II del Nuovo Codice della Strada;
- Formato del segnale così come previsto dal titolo II del Nuovo Codice della Strada;
- Spinta del vento così come previsto dalla norma UNI EN 12899-1 prospetto 8;
- Carico dinamico della neve: parametro strutturale del segnale così come previsto dalla norma UNI EN 12899-1 prospetto 9;
- Carichi concentrati: parametro strutturale del pannello integrativo così come previsto dalla norma UNI EN 12899-1 prospetto 10;
- Deformazione temporanea massima (Flessione): parametro strutturale del segnale così come previsto dalla norma UNI EN 12899-1 prospetto 11;
- Deformazione temporanea massima (Torsione): parametro strutturale del segnale così come previsto dalla norma UNI EN 12899-1 prospetto 12;
- Classe rifrangenza pellicole dettata dalla normativa vigente;
- Iscrizione sul retro del supporto così come previsto dalla norma UNI EN 12899-1.

CAPITOLO 8

CRITERI AMBIENTALI MINIMI - Affidamento dei servizi di progettazione e realizzazione di lavori per la costruzione, manutenzione e adeguamento delle infrastrutture stradali (CAM Strade) dal Ministero dell'Ambiente e della Sicurezza Energetica.

CRITERI AMBIENTALI MINIMI (CAM)

Ai sensi dell'art. 57 c. 2 del DLgs 36/2023⁽¹⁾ recante "*Clausole sociali del bando di gara e degli avvisi e criteri di sostenibilità energetica e ambientale*" si provvede ad inserire nella documentazione progettuale e di gara pertinente le specifiche tecniche e le clausole contrattuali contenute nei decreti di riferimento agli specifici CAM.

Il DM 05 agosto 2024 (G.U. n. 197 del 23 agosto 2024) stabilisce i **Criteri ambientali minimi per l'affidamento dei servizi di progettazione e realizzazione di lavori per la costruzione, manutenzione e adeguamento delle infrastrutture stradali (CAM Strade) dal Ministero dell'Ambiente e della Sicurezza Energetica.**

Al riguardo la Stazione Appaltante effettua una valutazione del ciclo di vita degli edifici (**life cycle assessment – LCA**)⁽²⁾ a monte delle scelte progettuali e dei materiali mirando a:

- ridurre l'impatto ambientale prodotto degli edifici, usando le risorse in modo efficiente e circolare;
- contenere le emissioni di CO2 attraverso la realizzazione di infrastrutture verdi e l'utilizzo di materiali da costruzione organici;
- incentivare il recupero, il riciclo e il riutilizzo dei materiali anche in altri settori.

Ambito di applicazione dei CAM ed esclusioni

Le disposizioni del DM 05 agosto 2024 si applicano a tutti i contratti di appalto e alle concessioni aventi per oggetto l'esecuzione di lavori e la prestazione di servizi di progettazione di infrastrutture, includendo interventi di costruzione, manutenzione e adeguamento, come definiti all'art. 2, comma 1, lettere b), c) e d), dell'allegato I.1 del Codice.

Alcuni dei CPV (Common Procurement Vocabulary) di riferimento per i lavori e le opere sono il CPV 45000000 "*Lavori di costruzione*", in particolare:

- il 45233000-9 "*Lavori di costruzione, di fondazione e di superficie per autostrade e strade*";
- il 71322000-1 "*Servizi di progettazione tecnica per la costruzione di opere di ingegneria civile*".

Per quanto riguarda le aree verdi di pertinenza stradale (aree lungo strade e piste ciclabili e aree verdi di pertinenza dei parcheggi) si applicano le specifiche tecniche e le clausole contrattuali di cui al decreto ministeriale 10 marzo 2020, "*Criteri ambientali minimi per il servizio di gestione del verde pubblico e la fornitura di prodotti per la cura del verde, per gli interventi di manutenzione, riqualificazione o nuova realizzazione*".

Tra le prestazioni tecniche di cui agli artt. 14 a 43 del DPR 5 ottobre 2010 n. 207, è prevista la redazione di una "**Relazione tecnica e relativi elaborati di applicazione CAM**", di seguito, "**Relazione CAM**", in cui il progettista indica, per ogni criterio, le scelte progettuali inerenti le modalità di applicazione, integrazione di materiali, componenti e tecnologie adottati, l'elenco degli elaborati grafici, schemi, tabelle di calcolo, elenchi ecc. nei quali sia evidenziato lo stato *ante operam*, degli interventi previsti, i conseguenti risultati raggiungibili e lo stato *post operam* e che evidenzia il rispetto dei criteri contenuti in questo documento.

Nella relazione CAM il progettista dà evidenza anche delle modalità di contestualizzazione dalle specifiche tecniche alla tipologia di opere oggetto dell'affidamento. Laddove, necessario, il progettista, dà evidenza dei motivi di carattere tecnico che hanno portato **all'eventuale applicazione parziale o mancata applicazione delle specifiche tecniche**⁽⁴⁾, tenendo conto di quanto previsto dall'art. 57 c. 2 del DLgs 36/2023 che prevede l'applicazione obbligatoria delle specifiche tecniche e delle clausole contrattuali.

In tali casi è fornita, nella Relazione tecnica CAM, dettagliata descrizione del contesto progettuale e delle motivazioni tecniche per la parziale o mancata applicazione dei criteri contenuti in questo documento.

Resta inteso che le stazioni appaltanti hanno l'obiettivo di applicare sempre e nella misura maggiore possibile i CAM in ottemperanza all'art. 57 c. 2 del DLgs 36/2023.

Il progettista indica, già a partire dal progetto di fattibilità tecnico-economica, i requisiti dei prodotti da costruzione in conformità alle specifiche tecniche contenute nel presente documento e indica, inoltre, i mezzi di prova che l'appaltatore dei lavori dovrà presentare alla direzione lavori.

Indicazioni generali per la stazione appaltante

Al fine di consentire le migliori scelte progettuali, volte alla massimizzazione della sostenibilità ambientale degli interventi tali, ad esempio, da allungare il ciclo di vita e ridurre gli interventi di manutenzione ordinaria o straordinaria (manutenzioni mirate al raggiungimento di caratteristiche pari a quelle di opere nuove), la stazione appaltante acquisisce i dati e le informazioni utili per l'intervento⁽³⁾, tra i quali:

a. nel caso di realizzazione di una nuova infrastruttura stradale o di un intervento di ampliamento, a seconda dell'entità dell'intervento:

- dati sulla situazione geologica, idraulica dei corpi idrici, climatica (con particolare riguardo alla piovosità);
- rilevazioni del traffico giornaliero medio TGM (la durabilità dell'opera è strettamente collegata al numero di assi equivalenti che la solleciteranno nel corso del suo ciclo di vita);
- stima del traffico potenziale dell'opera in progetto;
- identificazione della natura e dello stato dei materiali e dei prodotti impiegati nell'infrastruttura per un loro eventuale reimpiego direttamente senza ulteriori lavorazioni (tal quale), come usato servibile;
- informazioni disponibili per il riutilizzo ed il recupero dei rifiuti prodotti;
- collocazione sul territorio degli impianti e delle cave per la fornitura dei materiali da costruzione (naturali, o costituiti da materia recuperata, riciclata o da sottoprodotti) oltre che gli impianti di deposito o trattamento dei rifiuti e di preparazione al riutilizzo o per la rigenerazione dei componenti costruttivi.

b. nel caso di manutenzione di una infrastruttura stradale esistente:

- rilevazioni del traffico giornaliero medio TGM (la durabilità dell'opera è strettamente collegata al numero di assi equivalenti che la solleciteranno nel corso del suo ciclo di vita);
- stima del traffico potenziale dell'opera in progetto;
- classificazione dei dissesti esistenti (tipologia, frequenza ed estensione); per tale aspetto può essere fatto riferimento a parametri quali PCI (pavement condition index), PSI present serviceability index, PR, ecc.
- individuazione di criticità esterne all'opera che nel tempo possono interferire negativamente sull'opera stessa (frane, erosioni);
- identificazione della natura e dello stato dei materiali e dei prodotti impiegati nell'infrastruttura per un loro eventuale reimpiego direttamente senza ulteriori lavorazioni (tal quale) come usato servibile;
- informazioni disponibili per il riutilizzo ed il recupero dei rifiuti prodotti;
- collocazione sul territorio degli impianti per la fornitura dei materiali da costruzione (naturali o costituiti da materia recuperata, riciclata o da sottoprodotti) oltre agli impianti di deposito o trattamento dei rifiuti e di preparazione al riutilizzo o per la rigenerazione dei componenti costruttivi;
- dati provenienti da sistemi di rilevamento e monitoraggio di veicoli privati connessi;
- stratigrafia della pavimentazione esistente, interferenze quali cavidotti, attraversamenti, reti impiantistiche ecc. e loro posizione plano altimetrica ed ogni altra informazione utile dello stato di fatto.

Verifica dei criteri ambientali e mezzi di prova

I criteri ambientali definiti in questo documento rappresentano il livello minimo delle prestazioni ambientali da raggiungere.

Ogni criterio ambientale è oggetto di apposita "verifica", riportata nella Relazione CAM, che descrive le informazioni, i metodi e la documentazione necessaria per accertarne la conformità del prodotto o del servizio al requisito cui si riferisce, , ovvero i mezzi di presunzione di conformità che la stazione appaltante può accettare al posto delle prove dirette.

Modalità di consegna della documentazione

Il rispetto da parte dell'appaltatore dei requisiti elencati dai seguenti CAM sarà evidente attraverso la consegna alla Direzione lavori dell'opportuna documentazione tecnica che attesti o certifichi la soddisfazione del/i requisito/i stesso/i.

Le modalità di presentazione alla Stazione appaltante di tutta la documentazione richiesta all'appaltatore sono consentite sia in forma elettronica certificata (PEC) che cartacea, opportunamente tracciata dagli uffici preposti alla ricezione.

La stazione appaltante stabilisce di collegare l'eventuale inadempimento delle seguenti prescrizioni a

sanzioni e, se del caso, alla previsione di risoluzione del contratto. In merito quindi, si stabilisce quanto segue: \$MANUAL\$.

Servizio di progettazione di infrastrutture stradali

2.1 CLAUSOLE CONTRATTUALI

2.1.1. Relazione CAM

Conformemente a quanto previsto dall'art. 22, comma 4, lettera o) dell'allegato I.7 del decreto legislativo 31 marzo 2023, n. 36, è prevista l'elaborazione di una Relazione CAM per il progetto esecutivo e redatta in forma preliminare fin dal progetto di fattibilità tecnico economica. Nella relazione, per ogni criterio ambientale di cui al capitolo "2 Criteri per l'affidamento del servizio di progettazione di infrastrutture stradali", vengono:

- descritte le scelte progettuali che garantiscono la conformità ai criteri;
- indicati gli elaborati progettuali in cui sono rinvenibili i riferimenti ai requisiti relativi al rispetto dei criteri;
- dettagliati i requisiti dei materiali e dei prodotti da costruzione in conformità ai criteri;
- indicate le tipologie di mezzi di prova di cui al paragrafo "1.3.4 Verifica dei criteri ambientali e mezzi di prova" che l'esecutore dei lavori dovrà presentare alla direzione lavori;
- proposti e indicati i più opportuni criteri premianti per l'affidamento dei lavori di cui al capitolo "3.2 Criteri premianti per l'affidamento dei lavori di infrastrutture stradali", fornendo le motivazioni tecniche e ambientali che hanno portato alla scelta, anche sulla base degli obiettivi ambientali indicati dalla stazione appaltante nel documento di indirizzo alla progettazione, DIP.

2.1.2 Contenuti del capitolato speciale d'appalto

Nel capitolato speciale d'appalto del progetto esecutivo vengono riportati i requisiti dei prodotti da costruzione previsti nel progetto e i mezzi di prova di cui al capitolo "2.3 Specifiche tecniche per i prodotti da costruzione", che l'appaltatore dei lavori dovrà fornire alla direzione lavori.

In particolare, laddove venga richiesto un determinato quantitativo minimo di materia recuperata⁽¹⁾, riciclata o di sottoprodotti, nella Relazione CAM viene esplicitata la gerarchia di valutazione delle singole categorie di materiale (riciclato - recuperato - sottoprodotto), tenuto conto del contesto in cui è inserita l'opera.

Per quanto riguarda le certificazioni del valore percentuale richiesto, tale requisito è dimostrato tramite una delle opzioni di seguito elencate⁽²⁾:

- dichiarazione ambientale di Prodotto (DAP o, in inglese, Environmental Product Declarations o EPD), conforme alla norma UNI EN 15804 e alla norma UNI EN ISO 14025, verificata da parte di un organismo di verifica e validazione accreditato in conformità alla norma UNI CEI EN ISO/IEC 17029 e UNI EN ISO 14065 per lo specifico schema (ad esempio EPDIItaly© o schema internazionale EPD© e che riporti la percentuale di contenuto di materiale riciclato, recuperato, o sottoprodotto, nel paragrafo "informazione ambientale aggiuntiva" della dichiarazione⁽³⁾);
- certificazione di prodotto "REMADE®" o "ReMade in Italy®";
- certificazione di prodotto per il rilascio del marchio "Plastica seconda vita";
- per i prodotti in PVC è possibile fare ricorso, oltre alle certificazioni di cui ai punti precedenti, anche al marchio VinylPlus Product Label;
- una certificazione di prodotto basata sul bilancio di massa emessa da un organismo di valutazione della conformità accreditato da un ente di Accreditamento firmatario degli accordi EA/IAF MLA per lo specifico schema, quale, ad esempio la CP DOC 262;
- una certificazione di prodotto, rilasciata, da un organismo di valutazione della conformità, in conformità alla prassi UNI/PdR 88 "Requisiti di verifica del contenuto di riciclato e/o recuperato e/o sottoprodotto, presente nei prodotti", qualora il materiale rientri nel campo di applicazione di tale prassi. Si evidenzia che tale prassi non è applicabile ai materiali plastici;
- una certificazione Made green in Italy (MGI) verificata da parte di un organismo di verifica o validazione accreditato in conformità alla norma ISO 17029 e ISO 14065 per lo specifico schema, che nella DIAP riporti, quale informazione ambientale aggiuntiva, la percentuale di contenuto di materiale riciclato, recuperato, o sottoprodotto.

Nel capitolato speciale d'appalto viene chiarito, inoltre, che:

- il certificato di prodotto deve riportare il numero identificativo, il nome del prodotto certificato, la data di scadenza, i valori percentuali delle singole frazioni presenti nel prodotto. In particolare, per quanto riguarda i sottoprodotti è fatta distinzione tra sottoprodotto interno ed esterno;
- i materiali plastici possono anche derivare da biomassa, conforme alla norma tecnica UNI EN 16640. Le

plastiche a base biologica consentite sono quelle la cui materia prima sia derivante da una attività di recupero o sia un sottoprodotto generato da altri processi produttivi.

2.2 SPECIFICHE TECNICHE PROGETTUALI

Si applicano, ove pertinenti con la tipologia di intervento specifico, le specifiche tecniche di cui ai capitoli "2.2 Specifiche tecniche per l'affidamento del servizio di progettazione di infrastrutture stradali", "2.3 Specifiche tecniche per i prodotti da costruzione" e "2.4 Specifiche tecniche relative al cantiere".

2.2.1 Sostenibilità ambientale dell'opera

Il progetto di nuova costruzione di strade, di adeguamento e ampliamento e di manutenzione straordinaria delle strade esistenti prevede i seguenti sistemi atti a ridurre l'inquinamento dell'aria, delle acque superficiali e di falda e del suolo dovuto al traffico:

- fasce verdi⁽¹⁾ destinate a mitigare gli impatti indotti dal traffico veicolare e a protezione delle eventuali aree agricole limitrofe all'infrastruttura⁽²⁾, compatibilmente con il contesto e in riferimento alla specifica localizzazione dell'intervento, ai vincoli e alle preesistenze nel territorio;
- canalizzazioni in cui collocare tutte le reti tecnologiche previste, per una corretta gestione dello spazio nel sottosuolo, prevedendo anche una sezione maggiore da destinare a futuri ampliamenti delle reti;
- drenaggi delle acque di dilavamento (materiali permeabili o sistemi di drenaggio quali trincee o canali filtranti, stagni o zona umide) prevedendo gli opportuni sistemi di depurazione delle acque ed evitando il sovraccarico della rete scolante e fognaria.

Per le aree di sosta o stazionamento, parcheggi, piste ciclabili, marciapiedi, piazze e di percorsi pedonali è previsto, invece, l'impiego di soluzioni progettuali che conseguano un indice di riflessione solare (Solar Reflectance Index, SRI) maggiore o uguale a 29.

Per le pavimentazioni stradali in galleria è richiesta una valutazione tecnico-ambientale sull'opportunità di utilizzo di materiali che abbiano un coefficiente medio di luminanza⁽⁴⁾ non inferiore a 0,1.

2.2.2 Efficienza funzionale e durata della pavimentazione⁽⁵⁾

Indicazioni alla stazione appaltante

Gli interventi di manutenzione possono essere di risanamento profondo quando coinvolgono lo strato di base o di fondazione, di risanamento superficiale, ossia rifacimento di binder e usura o della sola usura o di riparazioni superficiali di emergenza.

Se l'intervento è realizzato in regime di emergenza la stazione appaltante deve provvedere, entro sei mesi dall'intervento, alla predisposizione di un progetto di manutenzione programmata sulla base delle specifiche tecniche contenute nel presente documento.

Il progetto di pavimentazione di nuove strade e di risanamento profondo di pavimentazioni esistenti ha come obiettivo una vita utile di venti anni, cioè la pavimentazione deve essere in grado di sopportare il passaggio del numero di assi standard previsti per i primi venti anni di esercizio ad esclusione dello strato di usura.

In caso di risanamento superficiale (ossia di rifacimento di binder e usura o della sola usura), invece, viene verificato che gli strati sottostanti, di base e fondazione, abbiano una adeguata portanza in relazione al carico di traffico in modo che l'intervento garantisca una durata teorica di almeno cinque anni.

2.2.3 Temperatura di posa degli strati in conglomerato bituminoso⁽⁶⁾

Indicazioni alla stazione appaltante

Tale criterio non si applica alle pavimentazioni chiare, ai conglomerati bituminosi prodotti con bitumi modificati con elevato tenore di polimeri e alle miscele con leganti bituminosi epossidici.

Per le strade urbane e per le tratte di strade extraurbane poste a distanze inferiori ai 1000 m dai centri abitati⁽⁷⁾, il progetto prevede una temperatura massima di posa delle miscele bituminose di 120°C (tecnologia dei conglomerati tiepidi).

Nei seguenti casi, invece, la temperatura massima di posa è di 140°C:

a) strati della pavimentazione per i quali siano richiesti particolari prestazioni acustiche sulla base del criterio

obbligatorio "2.2.4 Emissione acustica delle pavimentazioni" e del criterio premiante "3.2.8 Emissione acustica delle pavimentazioni";

b) strati della pavimentazione per i quali è previsto l'utilizzo di conglomerati bituminosi preparati con bitumi modificati oppure di conglomerati bituminosi additivati con compound polimerici.

Oltre i 1000 metri dai centri abitati è consentita una temperatura di posa massima di 150°C per conglomerati bituminosi con bitume normale, e di 165°C per conglomerati bituminosi prodotti con bitumi modificati ad alta viscosità, di cui alla lettera b).

2.2.4 Emissione acustica delle pavimentazioni

Indicazioni alla stazione appaltante

Il presente criterio si applica alle miscele per strati di usura di tipo chiuso, come definito dalla norma UNI EN 13108, installate sia su strade della rete primaria (categoria A - B - D del Codice della strada - decreto legislativo 30 aprile 1992, n. 285 Nuovo codice della strada, aggiornato alla legge n°197 del 29 dicembre 22), che su strade di altre categorie nei tratti interessati dall'attuazione dei Piani di Contenimento ed Abbattimento del Rumore (PCAR) previsti dalla Legge Quadro 447/95 e successivi Decreti Attuativi.

La velocità di prova viene indicata dalla stazione appaltante secondo criteri di rappresentatività della misura e dovrebbe essere pari, ove possibile, al limite massimo consentito per la strada indagata o alternativamente a velocità inferiore per ragioni tecniche o necessarie a garantire la sicurezza degli operatori e degli utenti.

La stazione appaltante può chiedere la conformità a tale criterio anche per le strade di categoria C1 e tiene in considerazione il corrispondente criterio premiante "3.2.8 Emissione acustica delle pavimentazioni".

La stazione appaltante può chiedere la conformità a tale criterio anche per le miscele di tipo poroso o semi poroso o di utilizzare il corrispondente criterio premiante "3.2.8-Emissione acustica delle pavimentazioni".

Il progetto prevede per la realizzazione di nuove strade, manutenzione straordinaria o adeguamento, l'utilizzo di miscele per strati di usura aventi prestazioni acustiche tali da contenere il rumore da rotolamento immesso nell'ambiente circostante, a condizione che non si verifichi una riduzione delle prestazioni, comprese l'aderenza.

A tal fine, la miscela deve garantire, fatte salve le prestazioni meccaniche e funzionali dello strato di usura necessarie per la sicurezza, un livello di emissione acustica LCPX, rilevabile con il metodo Close Proximity (CPX) secondo la norma UNI EN ISO 11819-2, inferiore ai valori limite espressi nella seguente tabella:

Valori per le miscele per strati di usura di tipo chiuso

Velocità in km/h	40	50	60	70	80	90	110	130
LCPX + 0 limite in dB(A) ⁽⁸⁾	88,0	91,0	93,5	96,0	97,5	99,0	101,5	103,5

2.2.5 Piano di manutenzione dell'opera⁽⁹⁾

Il progetto esecutivo include un piano dei controlli periodici sulla pavimentazione⁽⁹⁾ ed un piano di manutenzione generale dell'opera che indica il livello di degrado delle caratteristiche strutturali e funzionali della pavimentazione a cui vengono attivate le opere manutentive preventive degli strati superficiali che siano alternative al rifacimento, ad esempio sigillature, trattamenti superficiali, preferibilmente a freddo compatibilmente con le esigenze di durabilità, ecc., in modo da ridurre l'esigenza di interventi d'urgenza e, di conseguenza, limitare l'utilizzo di materie prime non rinnovabili necessarie per l'intervento (aggregati e bitume) e ridurre i disagi conseguenti alla chiusura del tratto stradale da mantenere.

Prevista, inoltre, l'archiviazione della documentazione tecnica riguardante tutti i materiali impiegati nell'opera in modo da ottimizzarne la gestione, gli interventi di manutenzione e il progetto di demolizione.

2.2.6 Disassemblaggio e fine vita

Il progetto di nuova costruzione di strade o rifacimento della pavimentazione prevede che almeno l'80% peso/peso dei componenti e degli elementi prefabbricati utilizzati nel progetto, sia sottoponibile, a fine vita, a disassemblaggio o demolizione selettiva (decostruzione) per essere poi destinato a recupero, riciclo o riutilizzo, attraverso la redazione del piano per il disassemblaggio e la demolizione selettiva.

Gli elaborati progettuali dovranno essere corredati dell'audit di predemolizione⁽¹⁰⁾, in base al quale dovrà

essere predisposto il piano di gestione dei rifiuti di cantiere (PGRC), sottoscritti entrambi dal progettista e dal RUP della stazione appaltante in fase di validazione degli elaborati d'appalto.

2.2.7 Rapporto sullo stato dell'ambiente

Indicazioni alla stazione appaltante

Nel caso di progetti sottoposti alle procedure di cui all'art. 6 comma 5 (procedure VIA) del Decreto Legislativo 3 aprile 2006, n. 152, il criterio non si applica.

Il progetto di nuova costruzione di infrastrutture è allegato un "Rapporto sullo stato dell'ambiente⁽¹¹⁾" che descrive lo stato ante operam delle diverse componenti ambientali del sito di intervento (componente suolo, flora, fauna ecc.), completo dei dati di rilievo, anche fotografico, delle modificazioni indotte dal progetto e del programma di interventi di miglioramento e compensazione ambientale da realizzare nel sito di intervento.

2.2.8 Riutilizzo del conglomerato bituminoso di recupero⁽¹²⁾

Indicazioni alla stazione appaltante

Ai fini dell'applicazione di questo criterio valgono le seguenti definizioni.

Fresato : materiale della pavimentazione stradale rimosso mediante fresatura a freddo.

Conglomerato bituminoso di recupero (RA): conglomerato bituminoso proveniente dalla demolizione della pavimentazione mediante fresatura a freddo (c.d. fresato), oppure con altre macchine di cantiere, ottenuto in sito, lavorato, adatto e pronto per essere utilizzato come materiale costituente per conglomerato bituminoso.

Granulato di conglomerato bituminoso : conglomerato bituminoso che ha cessato di essere rifiuto a seguito di una o più operazioni di recupero di cui all'articolo 184 -ter, comma 1, del decreto legislativo 3 aprile 2006, n. 152, e nel rispetto delle disposizioni del D.M. 28 marzo, n. 69, Regolamento recante disciplina della cessazione della qualifica di rifiuto di conglomerato bituminoso ai sensi dell'articolo 184 -ter, comma 2 del decreto legislativo 3 aprile 2006, n. 152.

In tale criterio è fatto riferimento al volume del materiale perché è ritenuto che il progettista trovi più semplice applicare il criterio, rispetto al criterio "2.3.1 Circolarità dei prodotti da costruzione", elaborato in riferimento ai prodotti da costruzione per i quali le caratteristiche sono stabilite rispetto al peso.

Per gli interventi di risanamento profondo⁽¹³⁾ che includono lo strato di fondazione, si adottano soluzioni tecniche tali da consentire l'utilizzo di almeno il 70% in volume di materia recuperata, riciclata o di sottoprodotti, riferito al peso del prodotto finito, secco su secco.

L'obiettivo del 70% di materia riciclata può essere perseguito con la stabilizzazione dello strato di fondazione e con il riutilizzo del conglomerato bituminoso di recupero nella produzione dei conglomerati bituminosi a caldo, nella realizzazione di strati di base a freddo e di strati di fondazione stabilizzati con cemento ed emulsione bituminosa o bitume schiumato.

Nelle tecniche di riciclaggio a freddo, ossia base a freddo e strati di fondazione stabilizzati con cemento ed emulsione bituminosa o bitume schiumato, che prevedono la miscelazione in sito mediante macchine stabilizzatrici, può essere impiegato direttamente il fresato proveniente dalla demolizione della pavimentazione esistente.

Qualora sia prevista la miscelazione mediante impianti mobili o impianti fissi deve essere impiegato granulato di conglomerato bituminoso eventualmente integrato con aggregati naturali o di materia recuperata, riciclata o di sottoprodotti.

Negli interventi di manutenzione di tipo superficiale, ossia che includono binder e tappeto di usura, si rimanda al criterio "2.3.1 Circolarità dei prodotti da costruzione" per le percentuali di reimpiego del materiale previste per ciascuno strato.

Il granulato di conglomerato bituminoso riutilizzato può non essere necessariamente il conglomerato bituminoso di recupero proveniente dalla demolizione della pavimentazione oggetto dell'intervento, ma può provenire anche da altri siti di stoccaggio, purché conforme alle prescrizioni delle norme vigenti in materia ambientale.

Nella costruzione di nuove strade, il progetto prevede l'impiego di almeno il 20% di granulato di conglomerato bituminoso, riferito al volume complessivo degli strati della pavimentazione.

2.3 SPECIFICHE TECNICHE PER I PRODOTTI DA COSTRUZIONE

Indicazioni alla stazione appaltante

I criteri contenuti in questo capitolo sono obbligatori, ai sensi dell'articolo 57 comma 2 del decreto legislativo

31 marzo 2023, n. 36.

Nel capitolato speciale di appalto del progetto esecutivo sono riportate le specifiche tecniche e i relativi mezzi di prova.

Per i prodotti da costruzione dotati di norma armonizzata, devono essere rese le dichiarazioni di prestazione (DoP) in accordo con il regolamento prodotti da costruzione 9 marzo 2011, n. 305 ed il decreto legislativo 16 giugno 2017 n. 106.

Per quanto riguarda le prove sul contenuto di materia riciclata, recuperata o di sottoprodotti, riferirsi al criterio "2.1.2 Contenuti del capitolato speciale d'appalto".

2.3.1 Circolarità dei prodotti da costruzione

Il progetto di nuova costruzione di strade prevede l'impiego di prodotti da costruzione con un contenuto minimo di materia recuperata, riciclata o di sottoprodotti, riferito al peso del prodotto finito, secco su secco, secondo le percentuali minime di seguito indicate, garantendo complessivamente le stesse prestazioni ottenibili con materiali di primo impiego. Nel caso, invece, di interventi su strade esistenti, la materia recuperata proviene, per quanto possibile dallo stesso corpo stradale oggetto di intervento.

Nelle seguenti tabelle vengono indicate le percentuali minime, intese come somma dei contributi dati dalle singole frazioni utilizzate.

Corpo stradale

Bonifica del piano di posa del rilevato	≥ 70%
Corpo del rilevato	70%
Sottofondo	70%

Strati di fondazione o base in pavimentazioni flessibili e semirigide

Fondazione in misto granulare non legato	50%
Fondazione in misto granulare legato (con legante idraulico o legante idrocarburico)	50%
Misto cementato	50%

Strati in conglomerato bituminoso per pavimentazioni flessibili e semirigide

Conglomerati con bitumi normali	
Base o Base/binder	>35%
Collegamento o Binder	30%
Usure chiuse	15%

Conglomerati con bitumi modificati ⁽¹⁾ con polimeri oppure conglomerati bituminosi additivati con compound polimerici	
Base o Base/binder	50%
Collegamento o Binder	50%
Usure chiuse e drenanti	10%

Il progetto prevede che l'impresa presenti, unitamente allo studio della miscela, una relazione⁽²⁾ che descrive i materiali e le tecnologie proposte.

Pavimentazioni rigide (In calcestruzzo o resina)

Fondazione in misto granulare	50%
Misto cementato	50%
Lastra in calcestruzzo	5%

Per pavimentazioni ad elementi, ossia una pavimentazione nella quale la sovrastruttura è formata, nella sua parte più superficiale, da elementi separati e giustapposti, quali cubetti, blocchi, basoli, lastre, masselli di calcestruzzo, ecc., eventualmente sigillati in opera nei giunti, almeno il 5% per realizzare lo strato pedonale, carrabile o ciclabile della pavimentazione.

Per le piste ciclabili, il contenuto minimo di materia recuperata, riciclata o di sottoprodotti, riferito al peso del prodotto finito, secco su secco, deve essere di almeno il 70%, quando l'intervento è inclusivo sia del corpo

stradale che della pavimentazione.

Nei conglomerati bituminosi a freddo destinati alla manutenzione stradale di emergenza, per esempio per la chiusura di buche, è previsto l'impiego di almeno il 50% di granulato di conglomerato bituminoso.

2.3.2 Calcestruzzi confezionati in cantiere e preconfezionati

I calcestruzzi confezionati in cantiere e preconfezionati hanno un contenuto di materia recuperata riciclata, o di sottoprodotti, di almeno il 5% sul peso del prodotto⁽³⁾. Dal calcolo della massa di materiale riciclato, recuperato o sottoprodotto, va considerata la quantità che rimane effettivamente nel prodotto finale.

2.3.3 Prodotti prefabbricati in calcestruzzo, in calcestruzzo aerato autoclavato e in calcestruzzo vibro compresso⁽⁴⁾

I prodotti prefabbricati in calcestruzzo hanno un contenuto di materia riciclata, recuperata o di sottoprodotti, di almeno il 5% sul peso del prodotto, inteso come somma delle tre frazioni.

I blocchi per muratura in calcestruzzo aerato autoclavato sono prodotti con un contenuto di materie riciclate, ovvero recuperate, ovvero di sottoprodotti, di almeno il 7,5% sul peso del prodotto, inteso come somma delle tre frazioni.

2.3.4 Prodotti in acciaio

Per gli usi strutturali, sono utilizzati prodotti in acciaio con un contenuto minimo di materia recuperata, riciclata o di sottoprodotti come di seguito specificato, intendendo le percentuali indicate come somma delle tre frazioni:

- acciaio da forno elettrico non legato, contenuto minimo pari al 75%;
- acciaio da forno elettrico legato, contenuto minimo pari al 60%;
- acciaio da ciclo integrale, contenuto minimo pari al 12%.

Per gli usi non strutturali, sono utilizzati prodotti in acciaio con un contenuto minimo di materia recuperata, riciclata o di sottoprodotti come di seguito specificato:

- acciaio da forno elettrico non legato, contenuto minimo pari al 65%;
- acciaio da forno elettrico legato⁽⁵⁾, contenuto minimo pari al 60%;
- acciaio da ciclo integrale, contenuto minimo pari al 12%.

I prodotti finiti consegnati in cantiere⁽⁶⁾ (come armature o carpenterie) possono essere costituiti da una o più tipologie di acciaio ossia uno o più materiali base d'origine. In questi casi ognuno dei materiali base d'origine deve essere conforme al presente criterio con relative percentuali minime di materia recuperata, riciclata o sottoprodotti.

2.3.5 Prodotti di legno o a base legno

Tutti i prodotti di legno o a base legno utilizzati nel progetto, se costituiti da materie prime vergini come nel caso degli elementi strutturali, provengono da foreste gestite in maniera sostenibile⁽⁷⁾, se costituiti prevalentemente da materie prime seconde, rispettare le percentuali di riciclato⁽⁸⁾ (la componente legnosa sia costituita da almeno il 70% di materiale riciclato).

2.3.6 Murature in pietrame e miste⁽⁹⁾

Il progetto, per le murature in pietrame e miste, prevede l'uso di solo materiale riutilizzato o di recupero (pietrame e blocchetti).

2.3.7 Sistemi di drenaggio lineare⁽¹⁰⁾

Per la realizzazione di sistemi di drenaggio lineare in aree soggette al passaggio di veicoli e pedoni sono state adottate soluzioni che prevedono l'utilizzo di prodotti prefabbricati o realizzati in situ conformi alla norma UNI EN 1433.

Inoltre, i singoli materiali utilizzati sono conformi alle pertinenti specifiche tecniche di cui al capitolo "2.3 Specifiche tecniche per i prodotti da costruzione".

2.3.8 Tubazioni in Gres ceramico⁽¹¹⁾

Le tubazioni in gres ceramico usate per reti di fognatura, sono prodotte con un contenuto di materia recuperata, riciclata o di sottoprodotti, di almeno il 30% sul peso del prodotto.

2.3.9 Tubazioni in materiale plastico⁽¹²⁾

Le tubazioni in materiale plastico sono prodotte con un contenuto di materia recuperata, riciclata o di sottoprodotti, di almeno il 20% sul peso del prodotto.

2.3.10 Barriere antirumore

Le barriere antirumore sono prodotte con un contenuto di materia recuperata, riciclata o di sottoprodotti, secondo quanto previsto nei criteri n. 2.3.2, 2.3.3, 2.3.4, 2.3.5, 2.3.6⁽¹³⁾ per i rispettivi materiali utilizzati nella loro realizzazione.

Per quanto riguarda altri materiali di utilizzo corrente nella realizzazione di barriere antirumore, valgono i seguenti limiti percentuali in peso di materia recuperata, riciclata o di sottoprodotti:

- Alluminio: 70%
- PVC: 40%
- Lana di vetro: 60%
- Lana di roccia: 15%
- Fibre di poliestere o altri materiali sintetici: 50%

I materiali isolanti costituiti da lane minerali sono conformi alla Nota Q o alla Nota R di cui al regolamento (CE) n. 1272/2008 (CLP).

2.4 SPECIFICHE TECNICHE RELATIVE AL CANTIERE

Indicazioni alla stazione appaltante

I criteri contenuti in questo capitolo sono obbligatori, ai sensi dell'articolo 57 comma 2 del decreto legislativo 31 marzo 2023, n. 36. Sono costituiti da criteri progettuali per l'organizzazione e gestione sostenibile del cantiere. Il progettista li integra nel progetto di cantiere e nel capitolato speciale d'appalto del progetto esecutivo.

La verifica dei criteri contenuti in questo capitolo avviene tramite la Relazione CAM⁽¹⁾ che illustra in che modo il progetto ha tenuto conto del criterio.

2.4.1 Prestazioni ambientali del cantiere

Le attività di preparazione e conduzione del cantiere prevedono le seguenti azioni:

- individuazione delle possibili criticità legate all'impatto nell'area di cantiere e alle emissioni di inquinanti sull'ambiente circostante, e delle misure previste per la loro eliminazione o riduzione;
- definizione delle misure da adottare per la protezione delle risorse naturali, paesistiche e storico-culturali presenti nell'area del cantiere⁽²⁾ quali la recinzione e protezione degli ambiti interessati da fossi e torrenti (fasce ripariali) e da filari o altre formazioni vegetazionali autoctone;
- rimozione delle specie arboree e arbustive alloctone⁽³⁾ invasive, in particolare, *Ailanthus altissima* e *Robinia pseudoacacia*, comprese radici e ceppaie;
- protezione delle specie arboree e arbustive autoctone di interesse storico e botanico tramite protezione con materiali idonei⁽⁴⁾, per escludere danni alle radici, al tronco e alla chioma;
- disposizione dei depositi di materiali di cantiere non in prossimità delle preesistenze arboree e arbustive autoctone di interesse storico e botanico;
- definizione delle misure adottate per aumentare l'efficienza nell'uso dell'energia nel cantiere e per minimizzare le emissioni di inquinanti e gas climalteranti, con particolare riferimento all'uso di tecnologie a basso impatto ambientale (lampade a scarica di gas a basso consumo energetico o a led, generatori di corrente eco-diesel con silenziatore, pannelli solari per l'acqua calda, etc.);
- misure idonee⁽⁵⁾ per l'abbattimento del rumore e delle vibrazioni⁽⁵⁾, dovute alle operazioni di scavo, di carico e scarico dei materiali, di taglio dei materiali, di impasto del cemento e di disarmo ecc. e l'eventuale installazione di schermature/coperture antirumore (fisse o mobili) nelle aree più critiche e nelle aree di lavorazione più rumorose, con particolare riferimento alla disponibilità ad utilizzare gruppi elettrogeni super silenziati e compressori a ridotta emissione acustica;
- definizione delle misure atte a garantire il risparmio idrico e la gestione delle acque reflue nel cantiere e l'uso delle acque piovane e quelle di lavorazione degli aggregati, prevedendo opportune reti di drenaggio e scarico delle acque;
- definizione delle misure per l'abbattimento delle polveri e fumi anche attraverso periodici interventi di irrorazione delle aree di lavorazione con l'acqua o altre tecniche di contenimento del fenomeno del

- sollevamento della polvere delle aree di lavorazione e delle piste utilizzate dai mezzi di trasporto;
- definizione delle misure per garantire la protezione del suolo e del sottosuolo, impedendo la diminuzione di materia organica, il calo della biodiversità nei suoi diversi strati, la contaminazione locale o diffusa, la salinizzazione, l'erosione etc., anche attraverso la verifica continua degli sversamenti accidentali di sostanze e materiali inquinanti e la previsione dei relativi interventi di estrazione e smaltimento del suolo contaminato;
- definizione delle misure a tutela delle acque superficiali e sotterranee, quali l'impermeabilizzazione di eventuali aree di deposito temporaneo di rifiuti non inerti e depurazione delle acque di dilavamento prima di essere convogliate verso i recapiti idrici finali;
- definizione delle misure idonee per ridurre l'impatto visivo del cantiere, anche attraverso schermature e sistemazione a verde, soprattutto in presenza di abitazioni contigue e habitat con presenza di specie particolarmente sensibili alla presenza umana;
- misure per realizzare la demolizione selettiva individuando gli spazi per la raccolta dei materiali da avviare a preparazione per il riutilizzo, recupero e riciclo;
- misure per implementare la raccolta differenziata di imballaggi, rifiuti pericolosi e speciali etc., individuando le aree da adibire a deposito temporaneo e gli spazi opportunamente attrezzati con idonei cassonetti o contenitori carrellabili opportunamente etichettati per la raccolta differenziata ecc.

2.4.2 Demolizione selettiva, recupero e riciclo

La demolizione delle opere viene eseguita (fatto salvo il rispetto di tutte le norme vigenti) in modo da massimizzare il recupero delle diverse frazioni di materiale.

Nei casi di ristrutturazione, manutenzione e demolizione, il progetto prevede che almeno il 70% in peso dei rifiuti non pericolosi generati in cantiere, ed escludendo gli scavi (art.181 co.4 lett. b) del dlgs n. 152/2006) venga avviato a operazioni di preparazione per il riutilizzo, riciclaggio o altre operazioni di recupero, secondo la gerarchia di gestione dei rifiuti (art. 179 del dlgs n. 152/2006).

In caso di manutenzione profonda, il progetto della demolizione deve seguire le indicazioni relative alla fase progettuale della UNI/PdR 75 "Decostruzione selettiva – Metodologia per la decostruzione selettiva e il recupero dei rifiuti in un'ottica di economia circolare".

Il progetto riporta la quota parte di rifiuti che potrà essere avviato a preparazione per il riutilizzo, riciclaggio o altre operazioni di recupero⁽⁶⁾.

Tale stima include:

- valutazione delle caratteristiche dell'opera;
- individuazione e valutazione dei rischi connessi a eventuali rifiuti pericolosi e alle emissioni che possono sorgere durante la demolizione;
- stima delle quantità di rifiuti che saranno prodotti con ripartizione tra le diverse frazioni di materiale;
- stima della percentuale di rifiuti da avviare a preparazione per il riutilizzo e a riciclo, rispetto al totale dei rifiuti prodotti, sulla base dei sistemi di selezione proposti per il processo di demolizione.

Alla luce di tale stima, il progetto comprende le valutazioni e le previsioni riguardo a:

- rimozione dei rifiuti⁽⁷⁾, materiali o componenti pericolosi;
- rimozione dei rifiuti, materiali o componenti riutilizzabili, riciclabili e recuperabili.

2.4.3 Conservazione dello strato superficiale del terreno

Qualora il progetto includa movimenti di terra (scavi, splateamenti o altri interventi sul suolo esistente), è prevista la rimozione e l'accantonamento⁽⁸⁾ del primo strato del terreno⁽⁹⁾ per il successivo riutilizzo in opere a verde.

Il suolo rimosso viene accantonato in cantiere separatamente dalla matrice inorganica che invece è utilizzabile per rinterri o altri movimenti di terra, in modo tale da non comprometterne le caratteristiche fisiche, chimiche e biologiche ed essere riutilizzato nelle aree a verde nuove o da riqualificare.

2.4.4 Rinterri e riempimenti

Rinterri: il progetto prescrive il riutilizzo del materiale di scavo, escluso il primo strato di terreno⁽⁹⁾ proveniente dal cantiere stesso o da altri cantieri, oppure materiale riciclato, purché conformi ai parametri della norma UNI 11531-1.

Riempimenti con miscele betonabili⁽¹⁰⁾ : è utilizzato almeno il 70% di materiale riciclato conforme alla UNI EN 13242 e, per gli aggregati grossi, con caratteristiche prestazionali rispondenti all'aggregato riciclato di Tipo B come riportato al prospetto 4 della UNI 11104:2016.

Riempimenti con miscele legate con leganti idraulici (di cui alla norma UNI EN 14227-1): è utilizzato almeno il

50% in peso di materiale riciclato conforme alla UNI EN 13242.

2.5 CRITERI PREMIANTI PER L’AFFIDAMENTO DEL SERVIZIO DI PROGETTAZIONE

Indicazioni alla stazione appaltante

Qualora la stazione appaltante utilizzi il miglior rapporto qualità a prezzo ai fini dell’aggiudicazione dell’appalto, tiene in considerazione uno o più dei criteri premianti di questo capitolo, secondo quanto previsto dall’articolo 57 comma 2 del decreto legislativo 31 marzo 2023, n. 36, assegnandovi una significativa quota del punteggio tecnico attribuibile. La scelta di quali e quanti criteri premianti utilizzare dipende da vari fattori quali le priorità stabilite dalla stazione appaltante stessa, il valore dell’appalto e i risultati attesi.

2.5.1 Competenza tecnica del progettista

Indicazioni alla stazione appaltante

Tale criterio si riferisce alle competenze tecniche dell’operatore economico, nelle forme previste dalla legislazione vigente, aggiudicatario della progettazione.

Tali competenze devono essere relative agli aspetti di sostenibilità dell’opera afferenti ai diversi criteri contenuti in questo documento. L’elenco delle competenze presenti nel criterio costituisce quindi un riferimento sulle competenze che la stazione appaltante può valutare al fine di assegnare un punteggio tecnico, valutandone un certo numero o anche tutte, in relazione alla complessità dell’opera da realizzare ed agli obiettivi del progetto.

Criterio

È attribuito un punteggio premiante all’operatore economico (prestatore di servizi di architettura e ingegneria) che abbia competenze sui seguenti temi:

- andamento plano-altimetrico del tracciato stradale;
- sicurezza delle infrastrutture stradali e relativi sistemi e dispositivi;
- progetto strutturale e funzionale delle pavimentazioni stradali;
- gestione (Pavement Management Systems) e tecniche di manutenzione delle pavimentazioni stradali;
- materiali naturali, artificiali e di riciclo, per il corpo stradale e per la pavimentazione;
- tecniche di utilizzo dei materiali riciclati, in particolare del conglomerato bituminoso di recupero; idraulica della piattaforma stradale e sistemi di smaltimento;
- sistemi di gestione ambientale;
- protocolli di sostenibilità energetico-ambientale (rating systems) di livello nazionale o internazionale applicabile alle infrastrutture stradali (esempio: Envision);
- acustica ambientale, come previsto dalla Legge 447-1995 (Legge Quadro sull’Inquinamento Acustico);
- tecniche e tecnologie di cui ai criteri ambientali minimi del presente documento;
- progettazione paesaggistica
- aspetti naturalistici, paesaggistici, geologici, geotecnici, urbanistici.
- aspetti strutturali (se previsti).

Verifica

L’operatore economico allega:

- i Curriculum Vitae (CV) del professionista o dei professionisti che assumeranno per competenza la responsabilità dei diversi ambiti della progettazione.
- eventuali certificazioni⁽¹⁾ (per opere stradali il cui quadro economico risulta maggiore o uguale a 50 milioni di euro, a comprova delle competenze di cui al criterio ossia figure professionali formate e qualificate all’utilizzo di protocolli di sostenibilità energeticoambientale per le infrastrutture sostenibili).

2.5.2 Competenza tecnica del direttore dei lavori

Indicazioni alla stazione appaltante

Quando, nelle ipotesi di cui al comma 6 dell’art. 114 del codice, la direzione lavori è affidata all’esterno e l’affidamento è disgiunto dai servizi di progettazione, può essere utilizzato questo criterio che si riferisce alle competenze tecniche del direttore dei lavori o di altro professionista che faccia parte dell’ufficio di direzione lavori.

Tali competenze devono essere relative a tutti gli aspetti di sostenibilità, includendo quindi sia gli aspetti energetici che tutti gli altri aspetti afferenti ai diversi criteri contenuti in questo documento.

Criterio

È attribuito un punteggio premiante, analogo a quello previsto al criterio “2.5.1 Competenza tecnica del

progettista", all'operatore economico aggiudicatario del servizio di Direzione Lavori che abbia competenze sui temi ivi descritti.

Verifica

L'operatore economico allega:

- i Curriculum Vitae (CV) del professionista o dei professionisti che assumeranno per competenza la responsabilità della Direzione Lavori;
- eventuali certificazioni⁽¹⁾ (per opere stradali il cui quadro economico risulta maggiore o uguale a 50 milioni di euro, a comprova delle competenze di cui al criterio ossia figure professionali formate e qualificate all'utilizzo di protocolli di sostenibilità energeticoambientale per le infrastrutture sostenibili.

2.5.3 Valutazione dei rischi non finanziari o ESG (Environment, Social, Governance)

Indicazioni alla stazione appaltante

Questo criterio è basato su un tipo di certificazione che è applicabile ad organizzazioni e non a liberi professionisti, raggruppamenti, o altre forme associative non stabili.

Questo perché le ATI (Associazioni Temporanee di professionisti) sono accordi temporanei che si stipulano per poter partecipare a una gara e diventano operativi solo se l'ATI si aggiudica la gara.

La sua applicazione va ponderata in base all'importo della gara e alla tipologia di opera da realizzare.

Gli strumenti di valutazione ESG trovano fondamento nel fatto che i requisiti minimi affinché un'organizzazione possa calcolare correttamente un suo rating ESG sono:

- a) Essere costituita come entità legale registrata (quindi tutti i tipi di società tranne singoli professionisti o partite IVA)*
- b) Avere una struttura di governance (anche società con socio unico e amministratore unico ma dotate di un minimo di struttura di governance) che indirizza le strategie di sostenibilità e valuta periodicamente i rischi.*
- c) Avere una struttura organizzativa che consenta di valutare alcuni processi fondamentali tra cui: coinvolgimento della filiera, analisi di materialità, definizione delle politiche di sostenibilità, gestione integrata dei rischi ESG e gestione di un set di indicatori che coprano tutti gli aspetti della sostenibilità e siano focalizzati sulla stima dei rischi ESG con carattere predittivo.*

Criterio

È attribuito un punteggio premiante all'operatore economico che abbia ottenuto un'attestazione di conformità a seguito della valutazione del livello di esposizione ai rischi attuali e potenziali che possono causare impatti avversi relativi a tutti gli aspetti non finanziari o ESG (Governance, sociale, sicurezza, ambientale e "business ethics").

Verifica

Attestazione di conformità dell'operatore economico rilasciata da un organismo di valutazione della conformità⁽²⁾ accreditato secondo la norma UNI CEI EN ISO/IEC 17029.

2.5.4 Mitigazione della congestione del traffico in fase di cantiere

Criterio

È attribuito un punteggio premiante all'operatore economico che si impegna a redigere un piano per mitigare la congestione del traffico, da attuare durante le attività di costruzione e manutenzione con un grado di dettaglio conforme al livello di progettazione, che include almeno:

- a) un cronoprogramma delle attività di costruzione ovvero manutenzione previste che evidenzino gli intervalli temporali che potrebbero generare congestione;*
- b) individuazione delle fasi che possono comportare l'utilizzo solo parziale delle corsie, l'installazione di sensi unici alternati, l'occupazione di sedi stradali diverse da quelle di marcia;*
- c) individuazione dei percorsi alternativi per il traffico deviato durante tali attività, ove necessario.*

Verifica

L'offerente descrive nell'offerta tecnica di gara le proposte migliorative inerenti alla mitigazione della congestione del traffico in fase di cantiere.

Lavori di costruzione, manutenzione e adeguamento di infrastrutture stradali

3.1 CLAUSOLE CONTRATTUALI

3.1.1 Relazione CAM

L'aggiudicatario redige una Relazione CAM in cui:

- descrive le scelte progettuali e le procedure gestionali tali da garantire la conformità a ciascun criterio presente nel capitolo;
- dettaglia i requisiti dei materiali e dei prodotti da costruzione scelti in conformità ai criteri elencati;
- indica i mezzi di prova da esibire alla direzione lavori.

3.1.2 Modalità di gestione dell'impianto produttivo di conglomerato bituminoso

L'appaltatore fa rifornimento in impianti per la produzione di conglomerato bituminoso⁽⁴⁾ idonei alla lavorazione del conglomerato bituminoso di recupero.

Gli impianti prevedono, inoltre:

- lo stoccaggio delle sabbie immediatamente destinate alla miscelazione e del conglomerato bituminoso di recupero sotto una tettoia o in un capannone ventilato, consentendo così di ridurre i consumi energetici necessari per eliminare l'umidità contenuta nel materiale e al tempo stesso ridurre le emissioni odorigene;
- l'impiego di gas metano, o gas metano liquido o biometano o idrogeno o alla produzione di energia da pannelli fotovoltaici per alimentazione dei macchinari o per l'illuminazione;
- la gestione dei fumi e delle polveri;
- la gestione delle emissioni odorigene.

Verifica

L'offerente allega alla domanda di partecipazione alla gara una dichiarazione di impegno a rifornirsi in impianti con le caratteristiche indicate.

In corso di esecuzione del contratto il direttore dei lavori è tenuto a verificare la rispondenza al criterio attraverso visite ispettive presso gli impianti di produzione e la documentazione circa gli esiti delle verifiche ispettive (ovvero certificati) deve essere parte dei documenti di fine lavori consegnati dalla Direzione Lavori alla Stazione Appaltante.

3.1.3 Temperatura di miscelazione del conglomerato bituminoso

La temperatura effettiva di miscelazione è scelta sulla base delle temperature esterne, delle caratteristiche dei materiali componenti e loro modalità di stoccaggio, della distanza del cantiere dall'impianto, in modo da avere la corretta temperatura di posa come specificato al criterio "2.2.3 Temperatura di posa degli strati in conglomerato bituminoso".

In particolare:

- la massima temperatura di miscelazione all'impianto di produzione del conglomerato bituminoso con bitume è inferiore di 20°C rispetto a quella massima imposta dalle normative della serie UNI EN 13108 in base al grado del bitume utilizzato;
- in caso di conglomerato bituminoso con bitumi duri secondo la norma UNI EN 13305, o bitumi modificati secondo la norma UNI EN 14023 o conglomerati bituminosi additivati con compound polimerici e, in generale, ad alta viscosità, la temperatura di miscelazione deve essere inferiore o uguale a 175°C.

Verifica

L'offerente allega alla domanda di partecipazione alla gara:

una dichiarazione di impegno, da presentare alla Direzione lavori;

- i marchi CE e relative dichiarazioni di prestazione (DoP) dei conglomerati bituminosi con l'indicazione dell'intervallo di temperatura, massimo alla miscelazione e minimo alla consegna;
- i tabulati di produzione dell'impianto;
- i documenti di trasporto del conglomerato bituminoso con indicata la temperatura del materiale in uscita dall'impianto, ossia la temperatura di consegna.

In corso di esecuzione del contratto il direttore dei lavori è tenuto a verificare la rispondenza al criterio, che

può essere ulteriormente verificato attraverso misurazioni dirette presso il sito di produzione, effettuate da parte della Direzione lavori, anche attraverso un laboratorio incaricato dalla Stazione Appaltante.

3.1.4 Personale di cantiere

Il personale impiegato con compiti di coordinamento (caposquadra, capocantiere ecc.) deve essere adeguatamente formato circa le procedure e tecniche per la riduzione degli impatti ambientali del cantiere con particolare riguardo alla gestione degli scarichi, dei rifiuti e delle polveri e, più in generale, su tutte le misure di sostenibilità ambientale del cantiere indicate al capitolo "2.4 Specifiche tecniche progettuali relative al cantiere" del presente documento.

Verifica

L'offerente allega alla domanda di partecipazione alla gara:

- una dichiarazione di impegno a impiegare personale come indicato nel criterio.

L'aggiudicatario, entro congruo termine dalla data di stipula del contratto, presenta al direttore dei lavori:

- idonea documentazione, attestante la formazione del personale con compiti di coordinamento sui temi indicati dal criterio, quali curriculum, diplomi, attestati di partecipazione ad attività formative inerenti i temi elencati nel criterio oppure attestante la formazione specifica del personale a cura di un docente esperto in gestione ambientale del cantiere, svolta in occasione dei lavori.

La documentazione è parte dei documenti di fine lavori consegnati dalla Direzione Lavori alla Stazione Appaltante.

3.1.5 Macchine operatrici

I motori termici delle macchine⁽³⁾ operatrici sono di fase IV a decorrere dal 1° gennaio 2025, e di fase V a decorrere dal 1° gennaio 2028.

Verifica

L'offerente allega alla domanda di partecipazione alla gara:

- una dichiarazione di impegno a impiegare macchine operatrici come indicato nel criterio.

L'appaltatore presenta al direttore dei lavori, prima dell'ingresso delle macchine in cantiere:

- i manuali d'uso e manutenzione o i libretti di immatricolazione quando disponibili, delle macchine utilizzate in cantiere per la verifica della Fase di appartenenza.

La documentazione è parte dei documenti di fine lavori consegnati dalla Direzione Lavori alla stazione appaltante.

3.1.6 Grassi ed oli lubrificanti per i veicoli utilizzati durante i lavori

Indicazioni alla stazione appaltante

I codici c.p.v. relativi a tale criterio sono i seguenti: c.p.v. 09211900-0 oli lubrificanti per la trazione, c.p.v. 09211000-1 oli lubrificanti e agenti lubrificanti, c.p.v. 09211100-2 - Oli per motori, cpv 24951100-6 lubrificanti, cpv 24951000-5 - Grassi e lubrificanti, cpv 09211600-7 - Oli per sistemi idraulici e altri usi.

3.1.6.1 Grassi ed oli lubrificanti: compatibilità con i veicoli di destinazione

Le seguenti categorie di grassi ed oli lubrificanti⁽⁴⁾ devono essere compatibili con i veicoli cui sono destinati:

- Grassi ed oli lubrificanti per autotrazione leggera e pesante (compresi gli oli motore);
- Grassi ed oli lubrificanti per motoveicoli (compresi gli oli motore);
- Grassi ed oli lubrificanti destinati all'uso in ingranaggi e cinematismi chiusi dei veicoli.

Verifica

L'offerente allega alla domanda di partecipazione alla gara:

- una dichiarazione di impegno a impiegare prodotti biodegradabili o minerali a base rigenerata, compatibili con le indicazioni del costruttore del veicolo come riportate nella documentazione tecnica "manuale di uso e manutenzione del veicolo".

L'appaltatore presenta al direttore dei lavori, prima dell'ingresso delle macchine in cantiere:

- l'elenco dei veicoli e macchinari e i rispettivi manuali d'uso e manutenzione.

La documentazione è parte dei documenti di fine lavori consegnati dalla Direzione Lavori alla Stazione Appaltante.

3.1.6.2 Grassi ed oli biodegradabili

I grassi ed oli biodegradabili devono essere in possesso del marchio di qualità ecologica europeo Ecolabel (UE) oppure devono essere conformi ai seguenti requisiti ambientali:

a) Biodegradabilità

I requisiti di biodegradabilità dei composti organici e di potenziale di bioaccumulo devono essere soddisfatti per ogni sostanza, intenzionalmente aggiunta o formata, presente in una concentrazione $\geq 0,10\%$ p/p nel prodotto finale⁽⁵⁾.

Il lubrificante può contenere una o più sostanze che presentino un certo grado di biodegradabilità e di bioaccumulo secondo una determinata correlazione tra concentrazione cumulativa di massa (% p/p) delle sostanze e biodegradabilità e bioaccumulo così come riportato in tabella 1.

Tabella 1. Limiti di percentuale cumulativa di massa (% p/p) delle sostanze presenti nel prodotto finale in relazione alla biodegradabilità ed al potenziale di bioaccumulo

	OLI	GRASSI
Rapidamente biodegradabile in condizioni aerobiche	> 90%	> 80%
Intrinsecamente biodegradabile in condizioni aerobiche	≤ 10%	≤ 20%
Non biodegradabile e non bioaccumulabile	≤ 5%	≤ 15%
Non biodegradabile e bioaccumulabile	≤ 0,1%	≤ 0,1%

b) Bioaccumulo

Non occorre determinare il potenziale di bioaccumulo nei casi in cui la sostanza:

- ha massa molecolare (MM) > 800 g/mol e diametro molecolare > 1,5 nm (> 15 Å),
oppure
- ha un coefficiente di ripartizione ottanolo/acqua (log Kow) < 3 o > 7
oppure
- ha un fattore di bioconcentrazione misurato (BCF) ≤ 100 l/kg
oppure
- è un polimero la cui frazione con massa molecolare < 1 000 g/mol è inferiore all'1 %.

Verifica

L'offerente allega alla domanda di partecipazione alla gara:

- una dichiarazione di impegno a impiegare grassi ed oli biodegradabili come indicato nel criterio.

L'appaltatore prima dell'inizio dei lavori presenta al direttore dei lavori:

- l'elenco dei prodotti con indicazione della denominazione sociale del produttore, la denominazione commerciale del prodotto e l'etichetta ambientale posseduta⁽⁵⁾.

In assenza di certificazione ambientale, la conformità al criterio sulla biodegradabilità e sul potenziale di bioaccumulo è dimostrata mediante rapporti di prova redatti da laboratori accreditati⁽⁶⁾ in base alla norma tecnica UNI CEI EN ISO/IEC 17025.

In caso di assenza di dati che i laboratori devono fornire, gli stessi devono eseguire uno o più dei test indicati nelle tabelle 2 e 3 al fine di garantire la conformità al criterio di biodegradabilità e potenziale di bioaccumulo.

	SOGLIE	TEST
Rapidamente biodegradabile (aerobiche)	≥ 70% (prove basate sul carbonio organico disciolto)	<ul style="list-style-type: none">• OECD 301 A / capitolo C.4-A dell'allegato del Reg. (EC) N.440/2008• OECD 301 E / capitolo C.4-B dell'allegato del Reg. (EC) N.440/2008• OECD 306 (Shake Flask method)
	≥ 60% (prove basate su impoverimento di O ₂ / formazione di CO ₂)	<ul style="list-style-type: none">• OECD 301 B / capitolo C.4 -C dell'allegato del Reg. (EC) N.440/2008• OECD 301 C / capitolo C.4 -F dell'allegato del Reg. (EC) N.440/2008• OECD 301 D / capitolo C.4 -E dell'allegato del Reg. (EC) N.440/2008• OECD 301 F / capitolo C.4 -D dell'allegato del Reg. (EC) N.440/2008• OECD 306 (Closed Bottle method)/capitolo C.42 del Reg.

		(EC) N.440/2008 • OECD 310/capitolo C.29 del Reg. (EC) N.440/2008
Intrinsecamente biodegradabile (aerobiche)	> 70%	• OECD 302 B / capitolo C.9 dell'allegato del Reg. (EC) N.440/2008 • OECD 302 C
	20% < X < 60% (prove basate su impoverimento di O2/ formazione CO2)	• OECD 301 B / capitolo C.4-C dell'allegato del Reg. (EC) N.440/2008 • OECD 301 C / capitolo C.4-F dell'allegato del Reg. (EC) N.440/2008 • OECD 301 D / capitolo C.4-E dell'allegato del Reg. (EC) N.440/2008 • OECD 301 F / capitolo C.4-D dell'allegato del Reg. (EC) N.440/2008 • OECD 306 (Closed Bottle method)/capitolo C.42 del Reg. (EC) N.440/2008 • OECD 310/capitolo C.29 del Reg. (EC) N.440/2008
BOD5/COD	≥ 0,5	• capitolo C.5 dell'allegato del Reg. (EC) N.440/2008 • capitolo C.6 dell'allegato del Reg. (EC) N.440/2008

Le sostanze, con concentrazioni $\geq 0,10\%$ p/p nel prodotto finale, che non soddisfano i criteri previsti in tabella 2 sono considerate sostanze non biodegradabili, per le quali è necessario verificare il potenziale di bioaccumulo, dimostrando di conseguenza che la sostanza non bioaccumuli.

Tabella 3: Test e prove di bioaccumulo

log KOW ⁽⁷⁾ (misurato)	Logkow<3 Logkow>7	• OECD 107 / Part A.8 Reg. (EC) No 440/2008 • OECD 123 / Part A.23 Reg. (EC) No 440/2008
log KOW (calcolato). Nel caso di una sostanza organica che non sia un tensioattivo e per la quale non sono disponibili valori sperimentali, è possibile utilizzare un metodo di calcolo. Sono consentiti i metodi di calcolo qui riportati.	Logkow<3 Logkow>7	• CLOGP • LOGKOW • KOWWIN • SPARC
BCF (Fattore di bioconcentrazione)	≤ 100 l/kg	• OECD 305 / Part C.13 Reg. (EC) No 440/2008

Le sostanze che non incontrano i criteri in tabella 3 sono considerate potenzialmente bioaccumulabili. I rapporti di prova forniti rendono evidenti le prove che sono state effettuate ed attestano la conformità ai CAM relativamente alla biodegradabilità e, ove necessario, al potenziale bioaccumulo. La documentazione è parte dei documenti di fine lavori consegnati dalla Direzione Lavori alla Stazione Appaltante.

3.1.6.3 Grassi ed oli lubrificanti minerali a base rigenerata

I grassi e gli oli lubrificanti a base rigenerata, che sono costituiti in quota parte da oli derivanti da un processo di rigenerazione di oli minerali esausti, devono contenere almeno le seguenti quote minime di base

lubrificante rigenerata sul peso totale del prodotto, tenendo conto delle funzioni d'uso del prodotto stesso di cui alla successiva tabella 4:

Nomenclatura combinata-NC	Soglia minima base rigenerata %
NC 27101981 (oli per motore)	40%
NC 27101983 (oli idraulici)	80%
NC 27101987 (oli cambio)	30%
NC 27101999 (altri)	30%

Verifica

L'offerente allega alla domanda di partecipazione alla gara:

- una dichiarazione di impegno a impiegare grassi ed oli a base rigenerata come indicato nel criterio.

L'appaltatore presenta al direttore dei lavori, prima dell'inizio dei lavori:

- l'elenco di prodotti con la certificazione attestante il contenuto di riciclato olio rigenerato quale, ad esempio, REMADE® o "ReMade in Italy®".

3.1.6.4 Requisiti degli imballaggi in plastica degli oli lubrificanti

L'imballaggio primario in plastica degli oli lubrificanti è costituito da una percentuale minima di plastica riciclata pari al 50% in peso.

Verifica

L'appaltatore allega alla domanda di partecipazione alla gara:

- una dichiarazione di impegno a impiegare imballaggi come indicato nel criterio.

L'appaltatore presenta al direttore dei lavori, prima dell'inizio dei lavori:

- l'elenco di prodotti con indicazione del contenuto di riciclato⁽⁸⁾ nell'imballaggio. I prodotti con l'etichetta ecologica Ecolabel (UE) sono ritenuti conformi al criterio.

La documentazione è parte dei documenti di fine lavori consegnati dalla Direzione Lavori alla stazione appaltante.

3.2 CRITERI PREMIANTI PER L'AFFIDAMENTO DEI LAVORI DI INFRASTRUTTURE STRADALI

Indicazioni alla stazione appaltante

Qualora la stazione appaltante utilizzi il miglior rapporto qualità a prezzo ai fini dell'aggiudicazione dell'appalto, tiene in considerazione uno o più dei criteri premianti di questo capitolo, secondo quanto previsto dall'articolo 57 comma 2 del decreto legislativo 31 marzo 2023, n. 36, assegnandovi una significativa quota del punteggio tecnico attribuibile. La scelta di quali e quanti criteri premianti utilizzare dipende da vari fattori quali le priorità stabilite dalla stazione appaltante stessa, il valore dell'appalto e i risultati attesi.

Per quanto riguarda le prestazioni migliorative dei prodotti da costruzione, il criterio premiante è riferito esclusivamente ai prodotti da costruzione previsti dal progetto esecutivo.

3.2.1 Sistemi di gestione ambientale

Criterio

È attribuito un punteggio premiante all'operatore economico che dimostra la propria capacità di gestire gli aspetti ambientali dell'intero processo (predisposizione delle aree di cantiere, gestione dei mezzi e dei macchinari, gestione del cantiere, gestione della catena di fornitura ecc.) attraverso il possesso della registrazione sull'adesione volontaria delle organizzazioni a un sistema comunitario di ecogestione e audit (EMAS), regolamento (CE) n. 1221/2009, o della certificazione secondo la norma tecnica UNI EN ISO 14001.

Verifica

- Certificazione secondo la norma tecnica UNI EN ISO 14001 in corso di validità o registrazione EMAS secondo il regolamento (CE) n. 1221/2009 sull'adesione volontaria delle organizzazioni a un sistema comunitario di ecogestione e audit (EMAS), o altra prova equivalente, che comprenda anche le attività di cantiere.

3.2.2 Appalto lavori basato su studi LCA

Indicazioni alla stazione appaltante

Criterio applicabile solo per lavori a misura, per i quali il PFTE sia stato redatto, verificato e approvato, comprensivo della Relazione di sostenibilità. Il presente criterio premiante prevede che la stazione appaltante

indichi, negli atti di gara, quali sono le parti del progetto a base di gara per le quali è possibile presentare proposte migliorative, rendendo disponibile il rapporto LCA redatto in fase di PTFE, insieme al modello digitale importabile nei principali software di modellazione LCA avendo reso noto il software impiegato, come pure la banca dati utilizzata in progetto, al fine di garantire le operazioni di confronto tra le offerte. È, ad ogni modo, preferibile che le SA richiedano l'adozione del medesimo software utilizzato dal progettista, eventualmente mettendo a disposizione degli OE licenza dello stesso, per le sole finalità di calcolo e presentazione dell'offerta. Nel caso di adozione di questo criterio, la Stazione Appaltante dovrà prevedere l'affiancamento di professionalità adeguate sia in fase di preparazione dei documenti di gara, per definire i requisiti tecnici che gli OE devono rispettare per assicurare confrontabilità tra le offerte proposte, sia nella commissione di gara, per le fasi di verifica e valutazione delle offerte pervenute.

I documenti di gara dovranno quindi fornire indicazioni con riferimento a:

- metodo e dati di inventario;
 - confronto sulla base dell'equivalente funzionale;
 - definizione del ciclo di vita dell'infrastruttura viaria e dei suoi confini;
 - elementi stradali che rientrano nell'ambito dei criteri;
 - indicatori delle categorie del ciclo di vita da utilizzare a fini della valutazione.
- Dovrà, inoltre, essere allegata ai documenti di gara, l'intera Relazione LCA di progetto.

Criterio

È attribuito un punteggio premiante all'operatore economico che presenta proposte migliorative relative al progetto posto a base di gara che determinino un miglioramento degli indicatori ambientali dell'LCA che fanno parte della documentazione di gara, con contenuti minimi in coerenza con le indicazioni contenute nel par. "1.3.2 Indicazioni per gli studi LCA⁽¹⁾".

Verifica

L'offerente allega una relazione tecnica delle proposte migliorative offerte e l'aggiornamento dello studio LCA⁽²⁾ (allegati alla documentazione di gara), a dimostrazione del miglioramento rispetto al progetto posto a base di gara.

3.2.3 Valutazione dei rischi non finanziari o ESG (Environment, Social, Governance)

Indicazioni alla stazione appaltante

Questo criterio è basato su un tipo di valutazione della conformità applicabile ad organizzazioni. La sua applicazione va ponderata in base all'importo della gara e alla tipologia di opera da realizzare.

Gli strumenti di valutazione ESG trovano fondamento nel fatto che i requisiti minimi affinché un'organizzazione possa calcolare un suo rating ESG, sono:

- a) Essere costituita come entità legale registrata (quindi tutti i tipi di società tranne singoli professionisti o partite IVA)
- b) Avere una struttura di governance (anche società con socio unico e amministratore unico ma dotate di un minimo di struttura di governance) che indirizza le strategie di sostenibilità e valuta periodicamente i rischi
- c) Avere una struttura organizzativa che consenta di valutare alcuni processi fondamentali tra cui: coinvolgimento della filiera, analisi di materialità, definizione delle politiche di sostenibilità, gestione integrata dei rischi ESG e gestione di un set di indicatori che coprano tutti gli aspetti della sostenibilità e siano focalizzati sulla stima dei rischi ESG con carattere predittivo.

Criterio

È attribuito un punteggio premiante all'operatore economico, impresa di costruzioni, che abbia ottenuto una attestazione di conformità a seguito della valutazione del livello di esposizione ai rischi attuali o potenziali che possono causare impatti avversi relativi a tutti gli aspetti non finanziari o ESG (ambiente, sociale, governance, sicurezza, e "business ethics") all'organizzazione e ai suoi stakeholders.

Un punteggio premiante addizionale può essere riconosciuto alle imprese di costruzione che forniscono un'evidenza di aver inserito nelle politiche e criteri di approvvigionamento un criterio preferenziale per fornitori di beni e servizi in possesso del medesimo requisito.

Verifica

Attestazione di conformità dell'operatore economico, rilasciata da un organismo di valutazione della conformità accreditato secondo la norma UNI CEI EN ISO/IEC 17029 in conformità di un programma finalizzato al rilascio di attestazioni dei rating ESG preventivamente valutato come idoneo all'accreditamento da Accredia o da altro ente di accreditamento firmatario degli accordi EA/IAF MLA, quale ad esempio "Get It Fair-GIF ESG Rating and reporting assurance scheme".

3.2.4 Prestazioni ambientali migliorative dei prodotti da costruzione

Indicazioni alla stazione appaltante

Il presente criterio premiante ha lo scopo, stante le scelte fatte a monte nel progetto posto a base di gara, di stimolare, nell'ambito delle specifiche categorie indicate, il mercato di quei prodotti da costruzione riconosciuti dalla Tassonomia europea come aventi minore impatto ambientale, prevedendo un punteggio premiante per la prestazione migliorativa di alcuni prodotti da costruzione previsti dal progetto. Tale punteggio premiante è quantificato rispetto al livello di miglioramento previsto, secondo parametri decisi dalla stazione appaltante.

Criterio

È attribuito un punteggio premiante all'operatore economico che sostituisce, totalmente o parzialmente uno o più prodotti da costruzione di seguito, tra quelli previsti dal progetto esecutivo posto a base di gara:

1. Cemento;
2. Ferro e acciaio;
3. Materie plastiche in forma primaria;

con i medesimi prodotti aventi le stesse prestazioni tecniche ma con prestazioni ambientali migliorative riferite ai criteri di vaglio tecnico del Regolamento Tassonomia di cui Regolamento delegato (UE) 2021/2139, Allegato I, paragrafi 3.7, 3.9, 3-17.

Verifica

L'operatore economico allega le schede tecniche dei materiali e dei prodotti da costruzione e le relative certificazioni che dimostrano il miglioramento delle prestazioni ambientali ed energetiche degli stessi.

3.2.5 Contenuto di aggregato riciclato nel calcestruzzo

Indicazioni alla stazione appaltante

Il presente criterio premiante si può opportunamente applicare nei casi in cui si voglia stimolare il mercato dei calcestruzzi contenenti una maggiore quantità di materiale riciclato, rispetto alla media della categoria, prevedendo un punteggio premiante per la prestazione migliorativa di singoli prodotti da costruzione previsti dal progetto. Tale punteggio premiante è quantificato dalla stazione appaltante, rispetto al livello di miglioramento previsto.

È attribuito un punteggio premiante all'operatore economico che sostituisce i diversi tipi di calcestruzzo previsti dal progetto esecutivo posto a base di gara, con calcestruzzi aventi le stesse prestazioni tecniche ma con contenuto di aggregati recuperati, riciclati o qualificati come sottoprodotti oltre i valori minimi previsti dal progetto, relativamente ai criteri "2.3.2 Calcestruzzi confezionati in cantiere e preconfezionati" e "2.3.3 Prodotti prefabbricati in calcestruzzo, in calcestruzzo aerato autoclavato e in calcestruzzo vibro compresso".

Il punteggio premiante sarà crescente al crescere delle percentuali utilizzate.

Verifica

La Relazione CAM" illustra in che modo il progetto ha tenuto conto di questo criterio progettuale.

3.2.6 Temperatura di posa in opera

Indicazioni alla stazione appaltante

Il presente criterio premiante può essere previsto nell'ambito dell'attribuzione del punteggio tecnico sia per appalti di nuove costruzioni sia per interventi di manutenzione su strade esistenti, siano essi di tipo superficiale o profondo ed è subordinato alla dimostrazione, da parte dell'offerente, di prestazioni non inferiori a quelle previste nei documenti di gara.

Criterio

È attribuito un punteggio premiante all'offerente che prevede, in ambito extra-urbano, la posa in opera di conglomerati bituminosi confezionati con bitumi tal quali o modificati con tecnologia dei conglomerati tiepidi e, in ogni caso, temperature di posa che non superino i 140°C.

Verifica

L'offerente presenta:

- una relazione che descrive i materiali e le tecnologie proposte unitamente a uno studio della miscela corredato da schede tecniche dell'impianto e dei macchinari utilizzati;
- una relazione specialistica⁽³⁾ che contenga un confronto tra la soluzione a base di gara e la proposta di miglioria sulla base delle caratteristiche prestazionali richieste nella documentazione di gara con particolare riferimento alle norme tecniche di appalto.

3.2.7 Trasporto del conglomerato bituminoso a caldo

Criterio

È attribuito un punteggio premiante all'offerente che prevede l'impiego di autocarri dotati di cassoni coibentati per il mantenimento della temperatura durante il trasporto del conglomerato bituminoso a caldo dal sito di produzione al cantiere di stesa.

Verifica

Il Direttore dei lavori verifica la corretta esecuzione del criterio.

3.2.8 Emissione acustica delle pavimentazioni

Indicazioni alla stazione appaltante

Il presente criterio è correlato alla corrispondente specifica tecnica e ai valori in dB(A) di cui al criterio "2.2.4 Emissione acustica delle pavimentazioni" e quindi si può applicare alle miscele per strati di usura di tipo chiuso o alle miscele ad elevato tenore di vuoti, come definite dalla norma UNI EN 13108-7, installate sia su strade della rete primaria (categoria A - B - D del Codice della strada - d.lgs 285/92 aggiornato alla Legge n°197 del 29-12-22), che su strade di altre categorie nei tratti interessati dall'attuazione dei Piani di Contenimento ed Abbattimento del Rumore (PCAR) previsti dalla Legge Quadro 447/95 e successivi Decreti Attuativi.

Criterio

È attribuito un punteggio premiante all'offerente che prevede una pavimentazione a basso impatto acustico con prestazioni superiori a quanto previsto dal progetto, a condizione che non si verifichi una riduzione delle prestazioni, comprese la drenabilità e l'aderenza.

Il punteggio premiante assegnato è proporzionale al numero di decibel, in dB(A), relativo al miglioramento delle prestazioni acustiche, previste in conformità al criterio "2.2.4 Emissione acustica delle pavimentazioni", dichiarate dall'offerente. In particolare:

- per le strade con limite di velocità di 50 km/h il miglioramento offerto viene determinato sul livello di emissione rilevabile con il metodo Close Proximity (CPX) alla velocità di 50 km/h;
- per le strade con limite di velocità di 70 km/h il miglioramento offerto viene determinato come media dei livelli di emissione rilevabili con il metodo Close Proximity (CPX) alle velocità di 50 km/h e di 70 km/h;
- per le strade con limite di velocità di 90 o più km/h il miglioramento offerto viene determinato come media dei livelli di emissione rilevabili con il metodo Close Proximity (CPX) alle velocità di 50 km/h, 70 km/h e 90 km/h.

Verifica

L'offerente dimostra la conformità delle prestazioni acustiche dichiarate dell'opera realizzata presentando:

- una relazione con la quale illustra come intende ottenere prestazioni superiori a quelle di progetto;
- successivamente (in fase di esecuzione presenta alla Direzione lavori) una relazione di collaudo, contenente i risultati sperimentali ottenuti in sessioni di misura effettuate sul tratto di pavimentazione interessato dalla verifica non prima di 4 settimane e non oltre 12 settimane dall'apertura al traffico.

Le prove devono mettere in evidenza che i risultati sperimentali rispettino il livello dichiarato in progetto di LCPX + 0 dB(A).

La variazione spaziale della sezione stradale di prova deve dimostrare che la deviazione standard calcolata attorno alla media non superi l'incertezza associata al risultato di misura moltiplicata per 1,645.

Il protocollo di misura adottato dalla stazione appaltante deve essere conforme alla norma UNI EN ISO 11819-2 o alla sua versione semplificata⁽⁴⁾.

I dati di prova devono essere raccolti almeno sulla corsia di marcia, in corrispondenza di almeno un'ormai di ognuna delle corsie oggetto della prova, utilizzando il solo pneumatico P1 previsto dalla ISO/TS 11819-3:2017. I dati di prova devono essere corretti, secondo quanto previsto dalle norme UNI EN ISO 11819-2 e ISO/TS 11819-3, per tenere conto della velocità, della temperatura dell'aria e della durezza dello pneumatico al momento della misura, in modo che i risultati siano riferiti alle condizioni di velocità massima consentita sulla sezione stradale, di 20°C di temperatura dell'aria e di 66 ShoreA di durezza dello pneumatico.

Il risultato della prova è il livello di emissione LCPX, calcolato come valor medio dei livelli ottenuti su tutte le sezioni di 20 m su cui sono stati raccolti i dati di prova e riferito alla velocità individuata nel criterio "2.3.4 Emissione acustica delle pavimentazioni". Deve essere effettuata un'analisi dell'incertezza, derivante dai protocolli di misura e di analisi dati, conformemente alla ISO/IEC Guide 98-3:2008 e deve essere calcolata l'incertezza associata al livello di emissione LCPX con fattore di copertura al 95% per una distribuzione

normale monolaterale ($k= 1.645$). Si escludono dai calcoli la prima e l'ultima sezione di 20 m di ciascun tratto su cui sono stati raccolti i dati di prova. Il livello di emissione LCPX e la relativa incertezza associata così calcolati devono essere arrotondati alla prima cifra decimale.

Le prove devono mettere in evidenza che:

- applicando il criterio di accettazione allargata e rifiuto stretto ai sensi della UNI/TS 11326-2, il livello di emissione LCPX di ogni corsia rilevata, compresa la relativa incertezza associata, non oltrepassi i valori limite;
- la deviazione standard del campione di sezione stradali da 20 m, arrotondata alla prima cifra decimale, non sia superiore all'incertezza associata livello di emissione LCPX.

La documentazione di verifica dovrà fare parte della documentazione di collaudo o di regolare esecuzione.

3.2.9 Vita utile della pavimentazione

Indicazioni alla stazione appaltante

Il presente criterio premiante si applica nei casi in cui la documentazione di gara consenta la presentazione di migliorie finalizzate all'incremento della vita utile della pavimentazione. La stazione appaltante assicura, per tutti i concorrenti, il medesimo metodo e criterio di calcolo in modo da poter applicare il punteggio sulla base di un metro di giudizio univoco e trasparente.

Ai fini dell'applicazione del criterio, la stazione appaltante identifica, nella documentazione di gara, il metodo di calcolo che i concorrenti dovranno utilizzare e che dovrà possibilmente coincidere con il metodo del progetto a base di gara.

Criterio

È attribuito un punteggio premiante all'offerente la cui proposta assicuri un incremento della durata della pavimentazione in termini di anni di vita o di passaggi di assi standard rispetto alle previsioni del progetto esecutivo a base di gara. Gli input e i parametri usati nel calcolo, nonché il modello previsionale, afferenti alla miglioria adottata, sono opportunamente giustificati con evidenze scientifiche o prove sperimentali di laboratorio o in situ, mentre, per quelli afferenti ai materiali e agli elementi del corpo stradale che rimangono invariati, si usano i medesimi parametri del progetto a base di gara.

Verifica

- La Relazione illustra in che modo il progetto ha tenuto conto di questo criterio progettuale;
- le stazioni appaltanti verificano che le soluzioni proposte garantiscano le prestazioni dichiarate sulla base di evidenze scientifiche o prove sperimentali di laboratorio o in situ non elaborati dallo stesso offerente o da soggetti ad esso riconducibili, privilegiando il monitoraggio di casi studio in vera grandezza significativi per i lavori oggetto dell'appalto.

3.2.10 Grassi ed oli lubrificanti per i veicoli utilizzati durante i lavori

I codici CPV relativi a questo criterio sono i seguenti: c.p.v. 09211900-0 oli lubrificanti per la trazione, c.p.v. 09211000-1 oli lubrificanti e agenti lubrificanti, c.p.v. 09211100-2 - Oli per motori, c.p.v. 24951100-6 lubrificanti, c.p.v. 24951000-5 - Grassi e lubrificanti, c.p.v. 09211600-7 - Oli per sistemi idraulici e altri usi.

3.2.10.1 Lubrificanti biodegradabili (diversi dagli oli motore): possesso del marchio Ecolabel (UE)

Criterio

È attribuito un punteggio premiante se l'intera fornitura di lubrificanti biodegradabili, diversi dagli oli motore, è costituita da prodotti in possesso dal marchio Ecolabel (UE).

Verifica

- L'offerente allega alla domanda di partecipazione alla gara, dichiarazione di impegno a impiegare grassi ed oli biodegradabili come indicato nel criterio;
- l'appaltatore, prima dell'inizio dei lavori, presenta al direttore dei lavori l'elenco di prodotti con indicazione della denominazione sociale del produttore, la denominazione commerciale del prodotto e del possesso del marchio comunitario di qualità ecologica ecolabel (UE) o delle eventuali altre etichette equivalenti.

3.2.10.2 Grassi ed oli lubrificanti minerali: contenuto di base rigenerata

Criterio

Si assegna un punteggio tecnico⁽⁵⁾ all'offerta di lubrificanti a base rigenerata aventi quote maggiori di olio rigenerato rispetto alle soglie minime indicate tabella 4 del criterio "3.1.6.3 Grassi ed oli lubrificanti minerali a base rigenerata".

Verifica

- L'offerente allega alla domanda di partecipazione alla gara, dichiarazione di impegno a impiegare grassi ed oli a base rigenerata come indicato nel criterio;
- l'appaltatore, prima dell'inizio dei lavori, presenta al direttore dei lavori l'elenco di prodotti con la certificazione attestante il contenuto di riciclato quale REMADE® o ReMade in Italy®.

3.2.10.3 Requisiti degli imballaggi degli oli lubrificanti (biodegradabili o a base rigenerata)

Criterio

È assegnato un punteggio tecnico premiante all'offerta di lubrificanti i cui imballaggi in plastica sono costituiti da percentuali di plastica riciclata pari almeno al 75% in peso.

Verifica

- L'offerente allega alla domanda di partecipazione alla gara, dichiarazione di impegno a impiegare imballaggi come indicato nel criterio;
- l'appaltatore, prima dell'inizio dei lavori, presenta al direttore dei lavori l'elenco di prodotti con indicazione del contenuto di riciclato nell'imballaggio⁽⁶⁾.

3.2.11 Prodotti da costruzione che rientrano in un sistema di scambio delle emissioni per la riduzione delle emissioni di gas a effetto serra

Indicazioni alla stazione appaltante

Il presente criterio premiante si applica ai prodotti da costruzione prodotti in impianti situati in Paesi che adottano un sistema di scambio delle emissioni per la riduzione delle emissioni di gas a effetto serra. Nello specifico si tratta dei Paesi europei che ricadono nell'ambito di applicazione del sistema ETS (Emission Trading System) e dei Paesi extra-EU con sistemi riconosciuti dalla Commissione Europea equivalenti all'ETS, i quali sono indicati nell'Allegato

III del Regolamento 2023/956. In quest'ultimo caso, la certificazione della provenienza dei materiali e prodotti da costruzione viene rilasciata da organismi accreditati secondo norme o modalità previste dal Paese stesso. Tale eccezione è stata pertanto indicata nella modalità di verifica del criterio.

Criterio

È attribuito un punteggio premiante, cumulativo o per singolo prodotto da costruzione, all'operatore economico che si approvvigiona di prodotti da costruzione prodotti da impianti appartenenti a Paesi ricadenti in ambito EU/ETS o che applicano sistemi riconosciuti dalla Commissione Europea come equivalenti all'ETS (es. Svizzera), secondo le percentuali di seguito indicate:

- 100% per prodotti in acciaio;
- 100% per la calce;
- 100% per il cartongesso;
- 90% per il clinker utilizzato per la produzione di cemento e di materiali a base cementizia. Per ogni punto percentuale in più rispetto a tale percentuale, viene attribuito un punteggio aggiuntivo pari al 10% del punteggio premiante previsto.
- 90% per i prodotti ceramici prodotti. Per ogni punto in più rispetto a tale percentuale, viene attribuito un punteggio aggiuntivo pari al 10% del punteggio premiante previsto.
- 90% per il vetro piano per edilizia. Per ogni punto in più rispetto a tale percentuale, viene attribuito un punteggio aggiuntivo pari al 10% del punteggio premiante previsto.

Verifica

L'operatore economico presenta dichiarazione (tramite il proprio legale rappresentante), in fase di esecuzione dei lavori, la certificazione della provenienza dei materiali e dei prodotti da costruzione⁽⁷⁾.

3.2.12 Etichettature ambientali

Indicazioni alla stazione appaltante

Anche se l'approvvigionamento dei prodotti da costruzione avverrà nella fase di esecuzione dei lavori, la stazione appaltante può prevedere questo criterio premiante che impegna l'operatore economico a reperire prodotti con le caratteristiche qui richieste, fin dalla fase di gara. Il punteggio premiante è quantificato dalla stazione appaltante in considerazione del numero di prodotti rispondenti ai requisiti qui descritti. Inoltre, si

dà indicazione di assegnare un punteggio maggiore per l'uso di prodotti certificati, rispetto a prodotti fabbricati in siti produttivi registrati EMAS.

Criterio⁽⁸⁾

È attribuito un punteggio premiante nei seguenti casi:

- il prodotto da costruzione rechi il marchio di qualità ecologica Ecolabel UE;
- il prodotto da costruzione abbia ottenuto l'adesione allo schema "Made Green in Italy" (MGI) di cui al decreto del Ministro dell'ambiente e della tutela del territorio e del mare del 21 marzo 2018 n. 56, ottenuto sulla base delle Regole di Categoria riferite ai prodotti da costruzione;
- il sito produttivo dei prodotti da costruzione previsti nel progetto, sia registrato in base al Sistema comunitario di ecogestione e audit (EMAS = Eco-Management and Audit Scheme).

Verifica

Per il produttore:

- il numero di registrazione Emas, con data rilascio e scadenza.

Per i prodotti da costruzione:

- il Marchio Ecolabel UE oppure l'attestato di verifica nell'ambito dello schema "Made Green in Italy" (MGI) per le classi A o B.

INDICE

LAVORI STRADALI

1) Oggetto, forma e ammontare dell'appalto - Designazione forma e principali dimensioni, variazioni delle opere

	pag.	<u>2</u>
" 1) Oggetto dell'appalto	pag.	<u>2</u>
" 2) Suddivisione in lotti	pag.	<u>2</u>
" 3) Forma dell'appalto	pag.	<u>2</u>
" a) Quadro economico	pag.	<u>3</u>
" 4) Ammontare dell'appalto	pag.	<u>3</u>
" 5) Affidamento e contratto	pag.	<u>4</u>
" 6) Designazione sommaria delle opere	pag.	<u>5</u>
" 7) Andamento planimetrico ed altimetrico dell'asse stradale	pag.	<u>5</u>
" 8) Dimensioni forma trasversale e caratteristiche della strada	pag.	<u>6</u>
" 9) Ponti ponticelli e tombini	pag.	<u>6</u>
" 10) Muri di sostegno e di controripa	pag.	<u>7</u>
" 11) Parapetti	pag.	<u>7</u>
" 12) Rivestimenti di fossi platee e scarpate	pag.	<u>7</u>
" 13) Opere in verde per il risanamento e consolidamento delle scarpate	pag.	<u>7</u>
" 14) Massiciata	pag.	<u>7</u>
" 15) Modifiche e varianti in corso di esecuzione	pag.	<u>8</u>
2) Disposizioni particolari riguardanti l'appalto	pag.	<u>10</u>
" 1) Osservanza del capitolato speciale d'appalto e di particolari disposizioni	pag.	<u>10</u>
" 2) Documenti che fanno parte del contratto e discordanze	pag.	<u>10</u>
" 3) Clausola sociale - Pari opportunità e inclusione lavorativa	pag.	<u>12</u>
" 4) Qualificazione e requisiti per gli esecutori di lavori	pag.	<u>13</u>
" a) Avvalimento	pag.	<u>15</u>
" 5) Attività del direttore dei lavori	pag.	<u>16</u>
" a) Ufficio di direzione lavori	pag.	<u>17</u>
" b) Accettazione dei materiali	pag.	<u>18</u>
" c) Documenti contabili	pag.	<u>19</u>
" 6) Programma di esecuzione dei lavori - Cronoprogramma - Piano di qualità	pag.	<u>20</u>
" 7) Consegna dei lavori	pag.	<u>20</u>
" 8) Sospensioni e termine di ultimazione lavori	pag.	<u>22</u>
" 9) Esecuzione dei lavori nel caso di procedure di insolvenza	pag.	<u>23</u>
" 10) Risoluzione del contratto	pag.	<u>23</u>
" 11) Garanzia provvisoria	pag.	<u>24</u>
" 12) Garanzia definitiva	pag.	<u>25</u>
" 13) Coperture assicurative	pag.	<u>26</u>
" 14) Disciplina del subappalto	pag.	<u>27</u>
" 15) Penali e premi di accelerazione	pag.	<u>29</u>
" 16) Sicurezza dei lavori	pag.	<u>30</u>
" 17) Obblighi dell'Appaltatore relativi alla tracciabilità dei flussi finanziari	pag.	<u>32</u>
" 18) Anticipazione - Modalità e termini di pagamento del corrispettivo	pag.	<u>32</u>
" 19) Conto finale - Avviso ai creditori	pag.	<u>34</u>
" 20) Ultimazione lavori - collaudo tecnico-amministrativo	pag.	<u>35</u>
" a) Certificato di collaudo	pag.	<u>37</u>
" b) Certificato di regolare esecuzione	pag.	<u>38</u>
" 21) Collaudo statico	pag.	<u>39</u>
" a) Prove di carico	pag.	<u>40</u>
" b) Certificato di collaudo statico	pag.	<u>40</u>

" 22) Oneri ed obblighi diversi a carico dell'Appaltatore - Responsabilità dell'Appaltatore	pag.	<u>40</u>
" 23) Cartelli all'esterno del cantiere	pag.	<u>42</u>
" 24) Proprietà dei materiali di escavazione e di demolizione	pag.	<u>42</u>
" 25) Rinvenimenti	pag.	<u>42</u>
" 26) Brevetti di invenzione	pag.	<u>43</u>
" 27) Gestione delle contestazioni e riserve	pag.	<u>43</u>
" 28) Disposizioni generali relative ai prezzi	pag.	<u>46</u>
" a) Clausole di revisione dei prezzi	pag.	<u>48</u>
" 29) Osservanza Regolamento UE materiali	pag.	<u>52</u>
" 30) Ulteriori disposizioni	pag.	<u>52</u>
3) Norme per la misurazione e valutazione delle opere	pag.	<u>53</u>
" 1) Norme generali	pag.	<u>53</u>
" 2) Movimento di materie	pag.	<u>53</u>
" 3) Ture provvisoriale - Paratie subalvee	pag.	<u>55</u>
" 4) Pali di fondazione	pag.	<u>56</u>
" 5) Murature e conglomerati	pag.	<u>56</u>
" 6) Demolizioni di murature	pag.	<u>58</u>
" 7) Acciaio per calcestruzzo	pag.	<u>59</u>
" 8) Gabbioni metallici	pag.	<u>59</u>
" 9) Lavori di metallo	pag.	<u>59</u>
" 10) Carreggiata	pag.	<u>60</u>
" 11) Scarifica di pavimentazioni	pag.	<u>61</u>
" 12) Ripristini di pavimentazioni	pag.	<u>62</u>
" 13) Pozzetti di raccordo-ispezione e chiusini	pag.	<u>62</u>
" 14) Segnaletica orizzontale	pag.	<u>62</u>
" 15) Tubi di cemento	pag.	<u>62</u>
" 16) Cigli e cunette	pag.	<u>62</u>
" 17) Paracarri - Indicatori chilometrici - Termini di confine	pag.	<u>63</u>
" 18) Seminagioni e piantagioni	pag.	<u>63</u>
" 19) Manodopera	pag.	<u>63</u>
" 20) Noleggi	pag.	<u>63</u>
" 21) Lavori in economia	pag.	<u>63</u>
" 22) Materiali a piè d'opera	pag.	<u>64</u>
4) Qualità e provenienza materiali - Modalità di esecuzione categoria di lavoro	pag.	<u>65</u>
" 1) Qualità e Provenienza dei Materiali	pag.	<u>65</u>
" 2) Occupazione, apertura e sfruttamento delle cave	pag.	<u>69</u>
" 3) Tracciamenti	pag.	<u>69</u>
" 4) Scavi e rilevati in genere	pag.	<u>69</u>
" a) Gestione dei cantieri di piccole dimensioni	pag.	<u>71</u>
" 5) Rilevati compattati	pag.	<u>71</u>
" 6) Rilevati e rinterrati addossati alle murature e riempimenti con pietrame	pag.	<u>72</u>
" 7) Scavi di sbancamento	pag.	<u>73</u>
" 8) Scavi di fondazione	pag.	<u>73</u>
" 9) Precauzioni nell'uso delle mine	pag.	<u>74</u>
" 10) Armature e sbadacchiature speciali per gli scavi di fondazione	pag.	<u>75</u>
" 11) Paratie o casseri in legname per fondazioni	pag.	<u>75</u>
" 12) Palificazioni	pag.	<u>75</u>
" a) Palificazione eseguita in Opera con Tubo infisso (Pali Trivellati)	pag.	<u>76</u>
" b) Prove sui pali	pag.	<u>76</u>
" 1) Pali trivellati di grande diametro	pag.	<u>77</u>

"	2) Ancoraggi - Micropali	pag.	<u>77</u>
"	13) Malte e conglomerati cementizi	pag.	<u>77</u>
"	14) Bitumi ed emulsioni bituminose	pag.	<u>79</u>
"	15) Murature di getto o calcestruzzi	pag.	<u>82</u>
"	16) Opere in Conglomerato Cementizio Armato e Cemento Armato Precompresso	pag.	<u>82</u>
"	17) Costruzione di volti	pag.	<u>84</u>
"	18) Applicazione alle opere d'arte delle diverse categorie di muratura	pag.	<u>85</u>
"	19) Cappe sui volti	pag.	<u>85</u>
"	20) Coperture a lastroni	pag.	<u>85</u>
"	21) Rabbocature	pag.	<u>86</u>
"	22) Demolizioni	pag.	<u>86</u>
"	23) Acquedotti e tombini tubolari	pag.	<u>86</u>
"	24) Stratificazione di asfalto colato	pag.	<u>88</u>
"	25) Drenaggi e fognature	pag.	<u>88</u>
"	26) Gabbioni e loro riempimento	pag.	<u>89</u>
"	27) Lavori diversi non specificati nei precedenti articoli	pag.	<u>90</u>
"	28) Lavori compensati a corpo	pag.	<u>90</u>
"	29) Ordine da tenersi nell'andamento dei lavori	pag.	<u>90</u>
5)	Carreggiata	pag.	<u>91</u>
"	1) Premessa	pag.	<u>91</u>
"	2) Preparazione del sottofondo	pag.	<u>92</u>
"	3) Costipamento del terreno in sito	pag.	<u>93</u>
"	4) Modificazione dell'umidità in sito	pag.	<u>93</u>
"	5) Fondazioni	pag.	<u>93</u>
"	6) Operazioni preliminari	pag.	<u>94</u>
"	7) Fondazione in pietrame e ciottolami	pag.	<u>94</u>
"	8) Fondazione in ghiaia o pietrisco e sabbia	pag.	<u>94</u>
"	9) Fondazioni stradali in conglomerato cementizio	pag.	<u>94</u>
"	10) Strati di base in massiciata di pietrisco	pag.	<u>97</u>
"	11) Cilindratura delle massicciate	pag.	<u>97</u>
"	12) Massiciata a Macadam ordinario	pag.	<u>99</u>
"	13) Massiciata a Macadam bituminoso mescolato in posto	pag.	<u>99</u>
"	14) Massiciata in misto granulometrico a stabilizzazione meccanica	pag.	<u>99</u>
"	15) Massiciata per il supporto di rivestimenti di notevole spessore	pag.	<u>100</u>
"	16) Prescrizioni per la costruzione di strade con sovrastruttura in terra stabilizzata	pag.	<u>100</u>
"	17) Studi Preliminari - Prove di laboratorio in sito	pag.	<u>102</u>
"	18) Attrezzatura di cantiere	pag.	<u>102</u>
"	19) Norme per la costruzione di sovrastrutture in terra stabilizzata con cemento	pag.	<u>103</u>
"	20) Norme per la costruzione di sovrastrutture in terra stabilizzata con legante bituminoso	pag.	<u>105</u>
"	21) Norme per la costruzione di sovrastrutture con pozzolana stabilizzata con calce idrata	pag.	<u>106</u>
"	22) Rete a maglie saldate in acciaio per armature di fondazioni o pavimentazioni in C.C.	pag.	<u>107</u>
"	23) Preparazione della superficie delle massicciate cilindrate	pag.	<u>107</u>
"	24) Eventuali delimitazioni e protezione dei margini dei trattamenti bituminosi	pag.	<u>108</u>
"	25) Trattamenti superficiali di ancoraggio	pag.	<u>108</u>
"	26) Trattamenti superficiali ancorati eseguiti con emulsioni bituminose	pag.	<u>108</u>
"	27) Trattam. Superf. ancorati con emulsioni bitumin. (Prima mano a freddo - Seconda a caldo)	pag.	<u>109</u>
"	28) Trattamento superficiale con bitume a caldo	pag.	<u>111</u>
"	29) Trattamenti superficiali a semipenetrazione con catrame	pag.	<u>111</u>

" 30) Trattamenti superficiali a Freddo per applicazione su nuove massicciate	pag.	<u>111</u>
" 31) Trattamenti superficiali in polvere di roccia asfaltica su precedenti trattamenti bituminosi	pag.	<u>113</u>
" 32) Trattamenti superficiali con miscela fluida di polvere di roccia asfaltica	pag.	<u>114</u>
" 33) Strati di collegamento (binder) e di usura	pag.	<u>114</u>
" 34) Compattazione dei conglomerati bituminosi	pag.	<u>117</u>
" 35) Strato di usura in conglomerato bituminoso drenante-fonoassorbente	pag.	<u>119</u>
" 36) Strato di usura con granulato di conglomerato bituminoso (fresato)	pag.	<u>120</u>
" 37) Tappeto di usura in conglomerato bituminoso colorato	pag.	<u>120</u>
" 38) Strato in conglomerato bituminoso di usura antisdrucchiolo SMA (Splittmastix Asphalt)	pag.	<u>123</u>
" 39) Scarificazione di pavimentazioni esistenti	pag.	<u>125</u>
" 40) Fresatura di strati in conglomerato bituminoso con idonee attrezzature	pag.	<u>125</u>
" 41) Ricostruzione di vecchie massicciate secondo il "Retread Process"	pag.	<u>126</u>
" 42) Manti con pietrischetto bitumato a Freddo miscelato a detrito di roccia asfaltica	pag.	<u>126</u>
" 43) Trattamento di semipenetrazione con due mani di bitume a caldo	pag.	<u>127</u>
" 44) Trattamento a penetrazione con bitume a caldo	pag.	<u>127</u>
" 45) Rinforzi di zone particolari mediante conglomerati bituminosi	pag.	<u>128</u>
" 46) Manti eseguiti mediante conglomerati bituminosi semiaperti	pag.	<u>129</u>
" 47) Manti sottili eseguiti mediante conglomerati bituminosi chiusi	pag.	<u>132</u>
" 48) Conglomerato in polvere di roccia asfaltica e bitume liquido	pag.	<u>134</u>
" 49) Lastricati - Pavimenti in cubetti di porfido	pag.	<u>135</u>
" 50) Pavimentazioni in conglomerato cementizio	pag.	<u>136</u>
" 51) Acciottolati e selciati	pag.	<u>136</u>
" 52) Paracarri - Indicatori chilometrici - Termini di confine in pietra	pag.	<u>137</u>
" 53) Seminagioni e piantagioni	pag.	<u>137</u>
" 54) Rivestimento e cigliature con zolle e seminagioni	pag.	<u>137</u>
" 55) Lavori in ferro	pag.	<u>138</u>
" 56) Lavori in legname	pag.	<u>138</u>
6) Barriere stradali ed opere accessorie	pag.	<u>139</u>
" 1) Premessa - Operazioni preliminari di sicurezza	pag.	<u>139</u>
" 2) Barriere tipo NewJersey in cls	pag.	<u>139</u>
" 3) Barriere di sicurezza in acciaio ondulato	pag.	<u>141</u>
" a) Specifiche tecniche	pag.	<u>143</u>
" 4) Attenuatori di urto	pag.	<u>143</u>
" 5) Delimitazioni tipo NewJersey in PE	pag.	<u>144</u>
" 6) Coni e delineatori	pag.	<u>144</u>
" 7) Rallentatori di velocità	pag.	<u>145</u>
7) Segnaletica stradale	pag.	<u>146</u>
" 1) Segnaletica orizzontale - generalità	pag.	<u>147</u>
" a) Caratteristiche dei materiali	pag.	<u>147</u>
" b) Prestazioni	pag.	<u>148</u>
" c) Esecuzione	pag.	<u>149</u>
" d) Controlli	pag.	<u>150</u>
" 2) Segnaletica verticale - generalità	pag.	<u>150</u>
" a) Caratteristiche dei materiali	pag.	<u>151</u>
" 1) Supporti in lamiera	pag.	<u>152</u>
" b) Prestazioni	pag.	<u>152</u>
" c) Esecuzione	pag.	<u>153</u>
" d) Controlli	pag.	<u>155</u>
8) Criteri Ambientali Minimi (CAM) D.M. 05 agosto 2024 - Strade e		

autostrade	pag.	<u>156</u>
" 1) Premessa	pag.	<u>156</u>
" 2) Criteri per l'affidamento del servizio di progettazione di infrastrutture stradali	pag.	<u>159</u>
" a) Clausole contrattuali	pag.	<u>159</u>
" b) Specifiche tecniche	pag.	<u>160</u>
" c) Specifiche tecniche per i prodotti da costruzione	pag.	<u>162</u>
" d) Specifiche tecniche progettuali relative al cantiere	pag.	<u>165</u>
" e) Criteri premianti	pag.	<u>167</u>
" 3) Criteri per l'affidamento dei lavori di costruzione, manutenzione e adeguamento di infrastrutture stradali	pag.	<u>169</u>
" a) Clausole contrattuali	pag.	<u>169</u>
" b) Criteri premianti	pag.	<u>173</u>